

# Bar para el patio Backyard Oasis, serie BMEB2000

## INSTRUCCIONES DE ARMADO

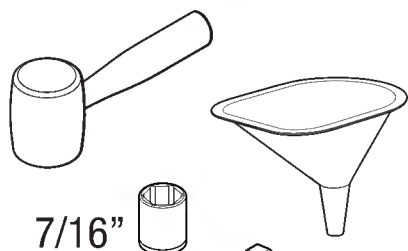

### Herramientas necesarias

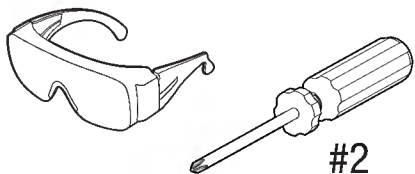

7/16"

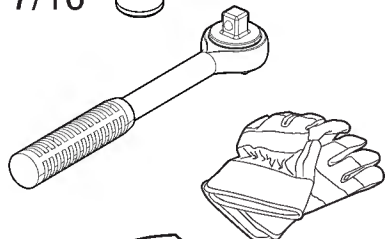

ARENA  
1 pies<sup>3</sup> / 0,03 m<sup>3</sup>

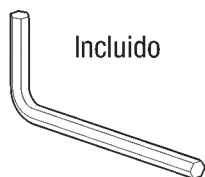

Incluido

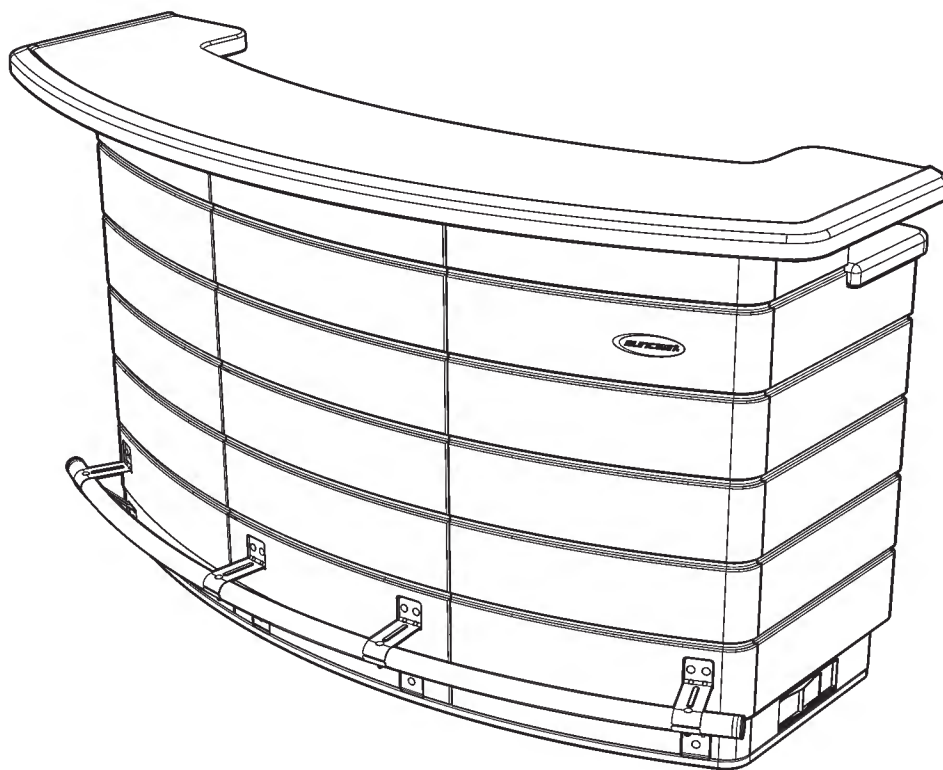

Escanee el código QR para ver el vídeo del  
armado del producto.

**SUNCAST**<sup>®</sup>

Smart. Inside & Out<sup>®</sup>

# **iRegistre su producto para obtener una garantía limitada!**

Debe registrar el producto dentro de los 90 días posteriores a la compra para obtener una garantía limitada



**Escanear para obtener garantía limitada actualizada**

**[www.suncast.com/warranty](http://www.suncast.com/warranty) o llámenos 1 (800) 846-2345**

## **¿Alguna pregunta?**

Estamos aquí para ayudarle. Consulte nuestra biblioteca de recursos junto con sugerencias útiles, videos y preguntas frecuentes en <https://support.suncast.com>.

Puede llamar al Centro de atención directamente al: 1 (800) 846-2345 o escribir a Suncast Corporation, Contact Center, 701 N. Kirk Road, Batavia, IL 60510 (EE.UU.)



<b>Descripción</b>	<b>Página</b>
<b>Antes de comenzar</b> .....	4
<b>Precauciones</b> .....	4
<b>Instrucciones para el cuidado</b> .....	4
<b>Partes</b>	
Paneles .....	5
Partes de acero .....	6
Cajones y contenedores de arena.....	8
Insertos y accesorios .....	9
Tornillería .....	10
<b>Armado previo</b>	
Cajones .....	11
Guías de cajones .....	15
Piso de los armarios .....	17
Guías del cajón inferior .....	18
Manija de la puerta .....	19
Repisa.....	19
Paneles frontales .....	20
Plancha superior del bar .....	21
Pasacables .....	22
Contenedores de arena .....	23
Tapa del reposapiés.....	23
<b>Armado</b>	
Paneles del piso, laterales y frontales .....	24
Rodapiés .....	26
Contenedores de arena .....	27
Piso del armario .....	27
Soportes de la plancha superior del bar .....	28
Plancha superior del bar.....	29
Divisores.....	32
Dintel de la puerta.....	33
Mostrador .....	33
Reposapiés .....	35
Repisa, puerta, cajones .....	36
Anillo tapón .....	39
<b>Traslado del producto</b> .....	40
<b>Enrutamiento de los cables eléctricos</b> .....	42



## Antes de comenzar...

- **Lea las instrucciones con detenimiento antes de armar.**

Este paquete contiene partes que pueden dañarse si se arman incorrectamente o en orden incorrecto.

- **Le rogamos que verifique las partes.**

Verifique que estén todas las partes y cantidades indicadas en este manual antes de empezar a armar.

- **Siga las instrucciones.**

Suncast no es responsable de reemplazar partes perdidas o dañadas debido a un armado incorrecto.

- **Se requiere la ayuda de otra persona para partes del armado.**



## Precauciones

- **Debe colocar el producto acabado en una superficie plana y nivelada.** No hacerlo puede anular la garantía.
- **NO** use el producto sin los contenedores de arena llenados e instalados.
- **El producto completamente armado es muy pesado. Mueva el producto solamente según lo descrito en la sección “El traslado del producto” al final de este manual.**
- El armado final de este producto debe hacerse en el lugar deseado o cerca del mismo. Los pasos del armado previo pueden hacerse en otros lugares disponibles. Consulte el índice para informarse de los pasos relacionados.
- **NO** exceda las capacidades de peso siguientes:
  - Plancha superior del bar : 150 lbs (68 Kg)
  - Mostrador : 150 lbs (68 Kg)
  - Cajones pequeños : 10 lbs (4.5 Kg)
  - Cajones grandes : 50 lbs (22.7 Kg)
  - Riel del reposapiés : 150 lbs (68 Kg)
- **NO** se pare ni se siente en las superficies del bar ni en el reposapiés.
- **NO** guarde ni apoye artículos calientes (por ej., herramientas de parrilla, calefactores portátiles, etc.) en los cajones ni en las superficies del bar.
- Este producto no está diseñado para almacenar productos químicos inflamables o cáusticos.
- Guarde los artículos pesados cerca de la base del producto.
- El producto no está diseñado para que lo usen niños.
- Repare o cambie las piezas rotas inmediatamente.
- Suncast no se responsabiliza por el daño causado por el mal tiempo o el mal uso.
- Inspeccione a intervalos regulares el producto para asegurarse de que la integridad del armado se ha mantenido.
- Este kit contiene partes con bordes metálicos. Le rogamos tenga cuidado y póngase guantes cuando lo manipule.

## Instrucciones para el cuidado

- Para mantener la buena apariencia del producto, recomendamos limpiarlo regularmente con agua y jabón suave. **NO** use lejía, amoníaco ni otros limpiadores cáusticos, y **NO** use cepillos de cerdas duras. El no limpiar regularmente puede causar manchas permanentes en el plástico. Este tipo de daño no está cubierto por la garantía.

# Partes - Paneles

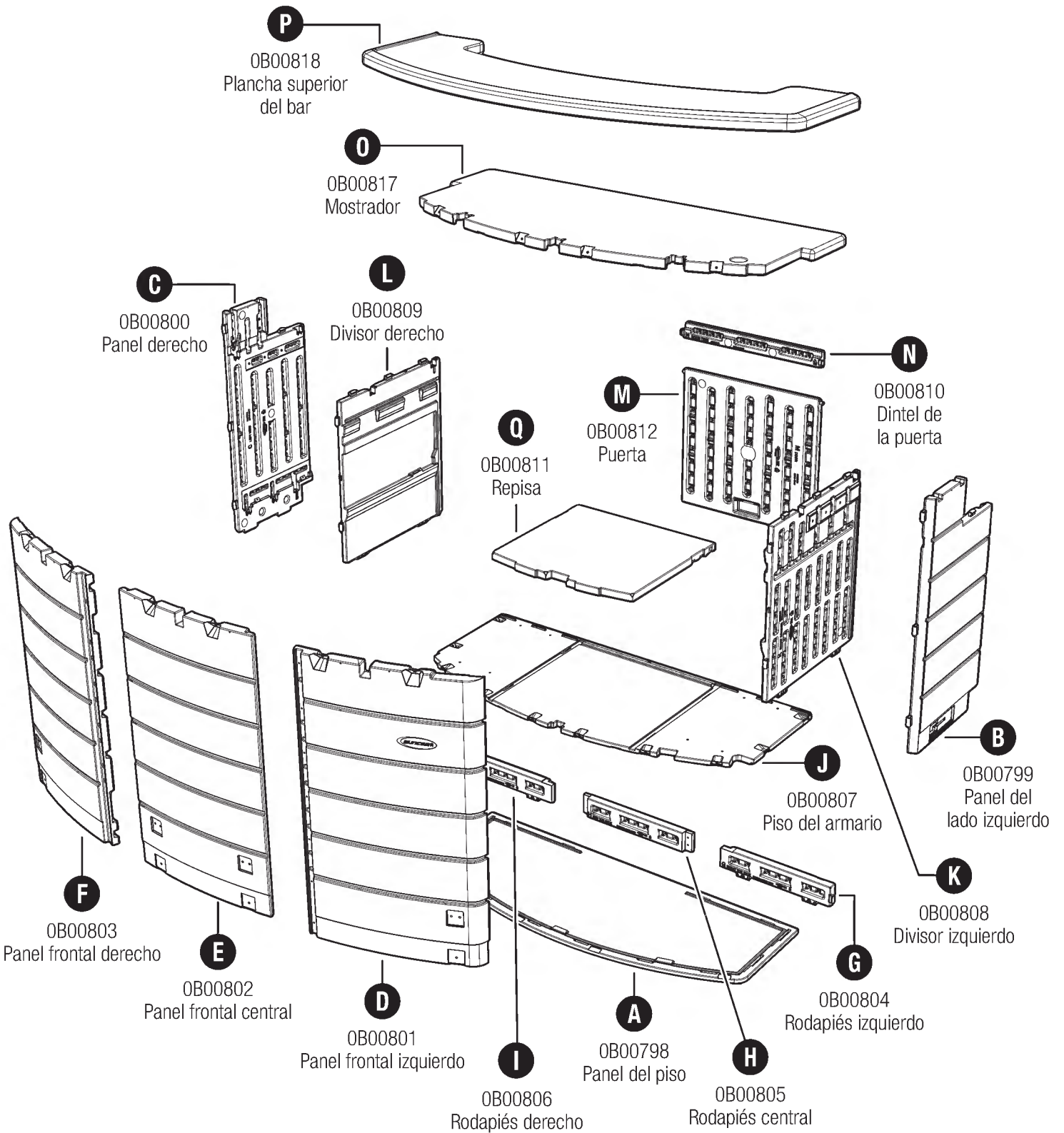

# Partes - Partes de acero

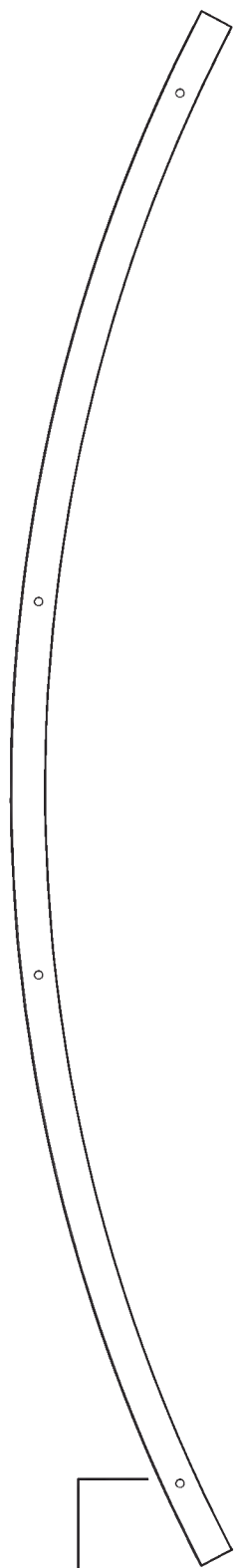

**00**

0280665  
Reposapiés

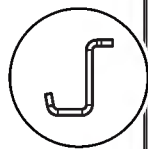

**FF**

OMR007006A  
Riel S – 15 pulg.  
x2

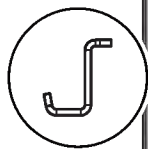

**GG**

OMR007008A  
Riel S – 47.5 pulg.

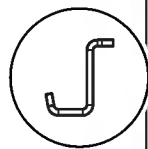

**HH**

OMR007020  
Riel S – 70 pulg.



**AA**

1MRG05020  
Soporte del armazón  
x4

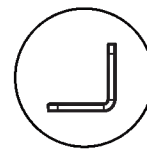

**BB**

1MRG09022  
Soporte en ángulo  
x2

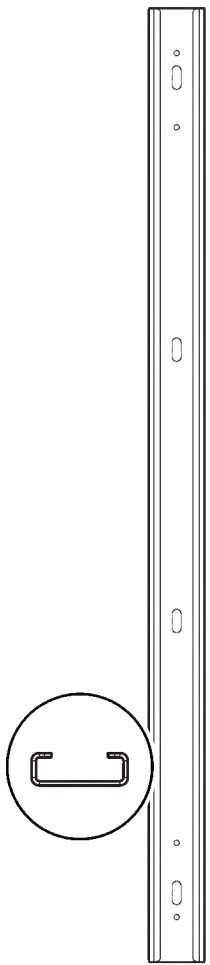

**Z**

OMR002020  
Soporte de la  
plancha superior  
x2

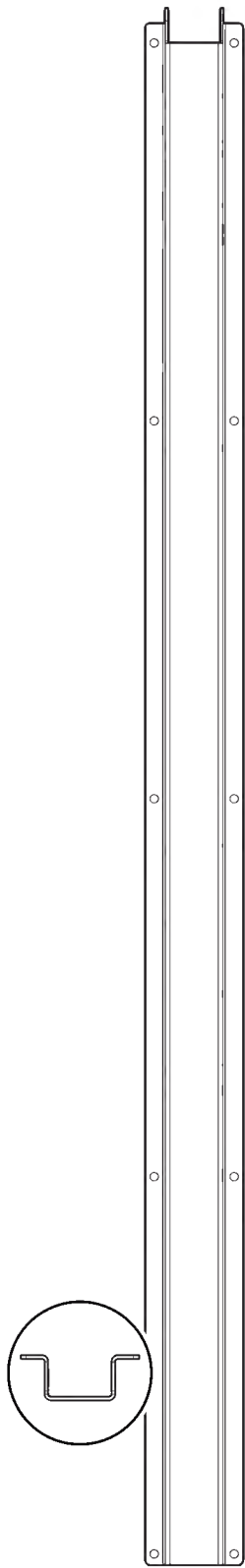

**CC**

OMR004020  
Adaptador lateral  
x3



**MM**

OMPG00004  
Abrazadera de soporte  
x6

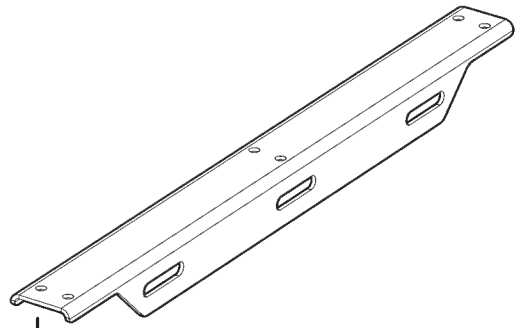

**JJ**

OMP000056  
Soporte de la plancha  
superior del bar  
x3

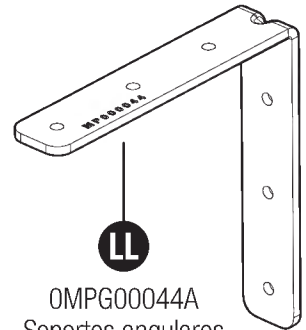

**LL**

OMPG00044A  
Soportes angulares  
x4

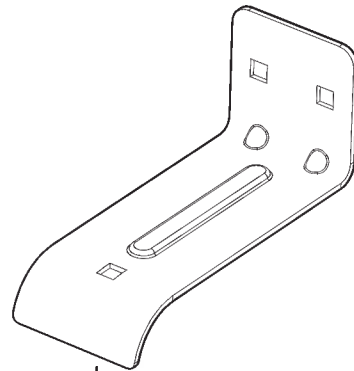

**DD**

OMP000055  
Soporte del  
reposapiés superior  
x4

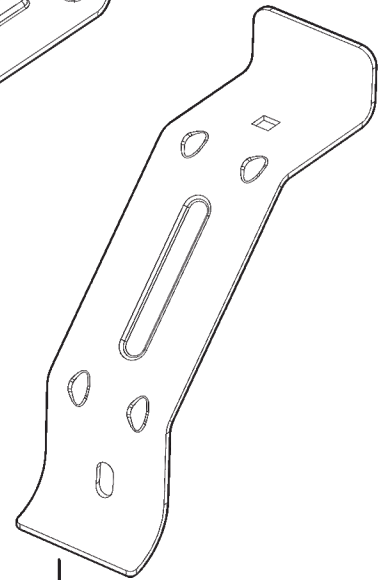

**EE**

OMP000054  
Soporte del  
reposapiés inferior  
x4



# Partes - Cajones y contenedores de arena

**X**

0440985A  
Guía del cajón pequeño  
x4

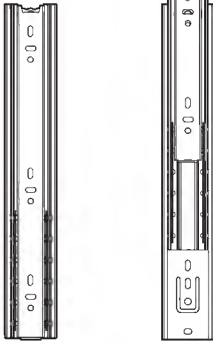

**S**

OB00815  
Cajón pequeño  
x2

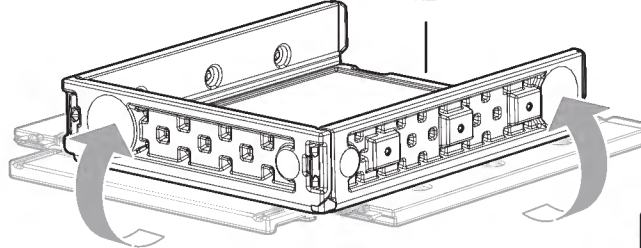

**R**

OB00813  
Frente del cajón pequeño  
x2

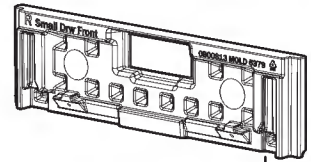

**U**

OB00816  
Cajón grande  
x2

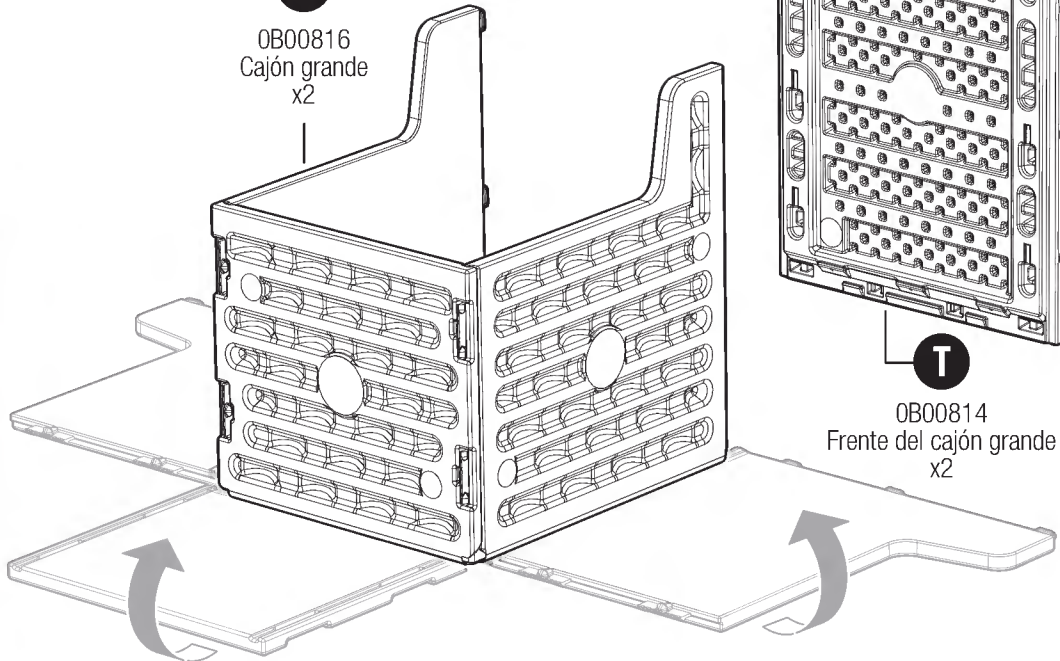

**T**

OB00814  
Frente del cajón grande  
x2

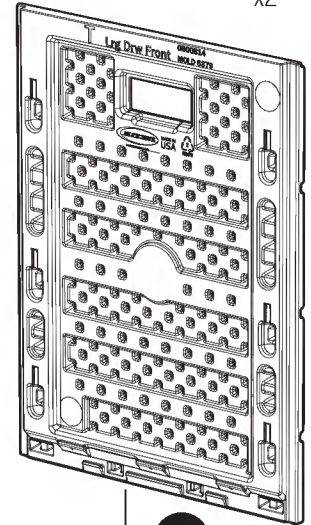

**Y**

0441029  
Guía del cajón grande  
x4

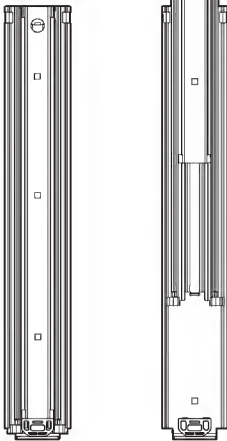

**V**

OB00819  
Contenedor de arena  
x3

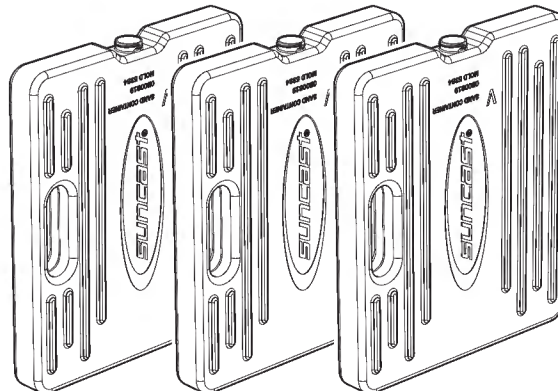



# Partes - Insertos y accesorios

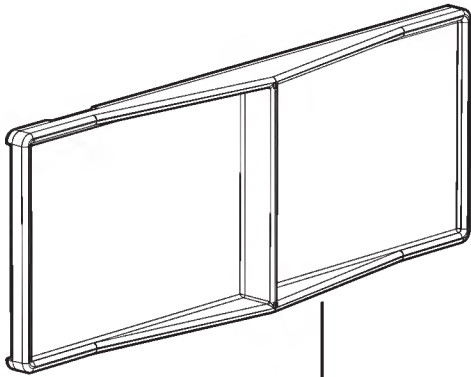

**KK**

0102552  
Pasacables

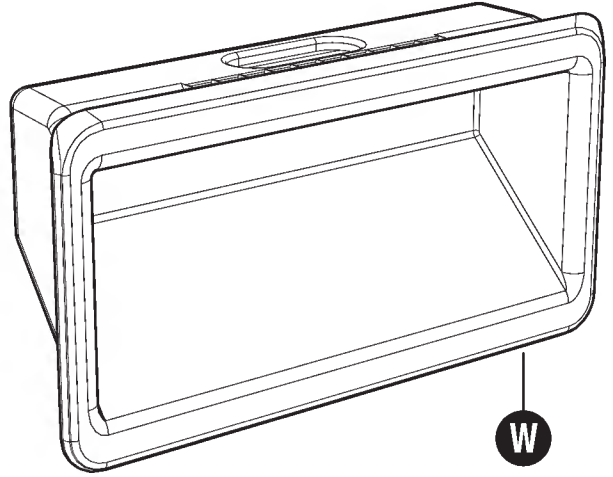

**W**

010097610  
Manija  
x5

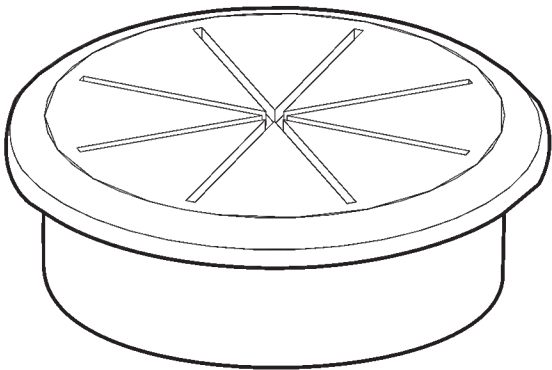

**QQ**

0511011  
Anillo tapón

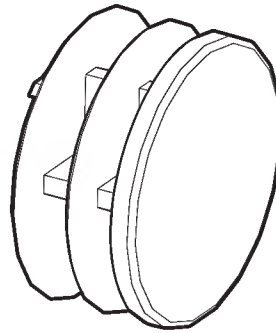

**PP**

0240075  
Tapa del reposapiés  
x2

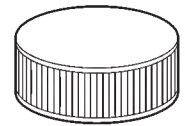

**RR**

0511015  
Tapa del contenedor de arena  
x3

# Partes - Tornillería

## 0671306 - Bolsa de tornillería

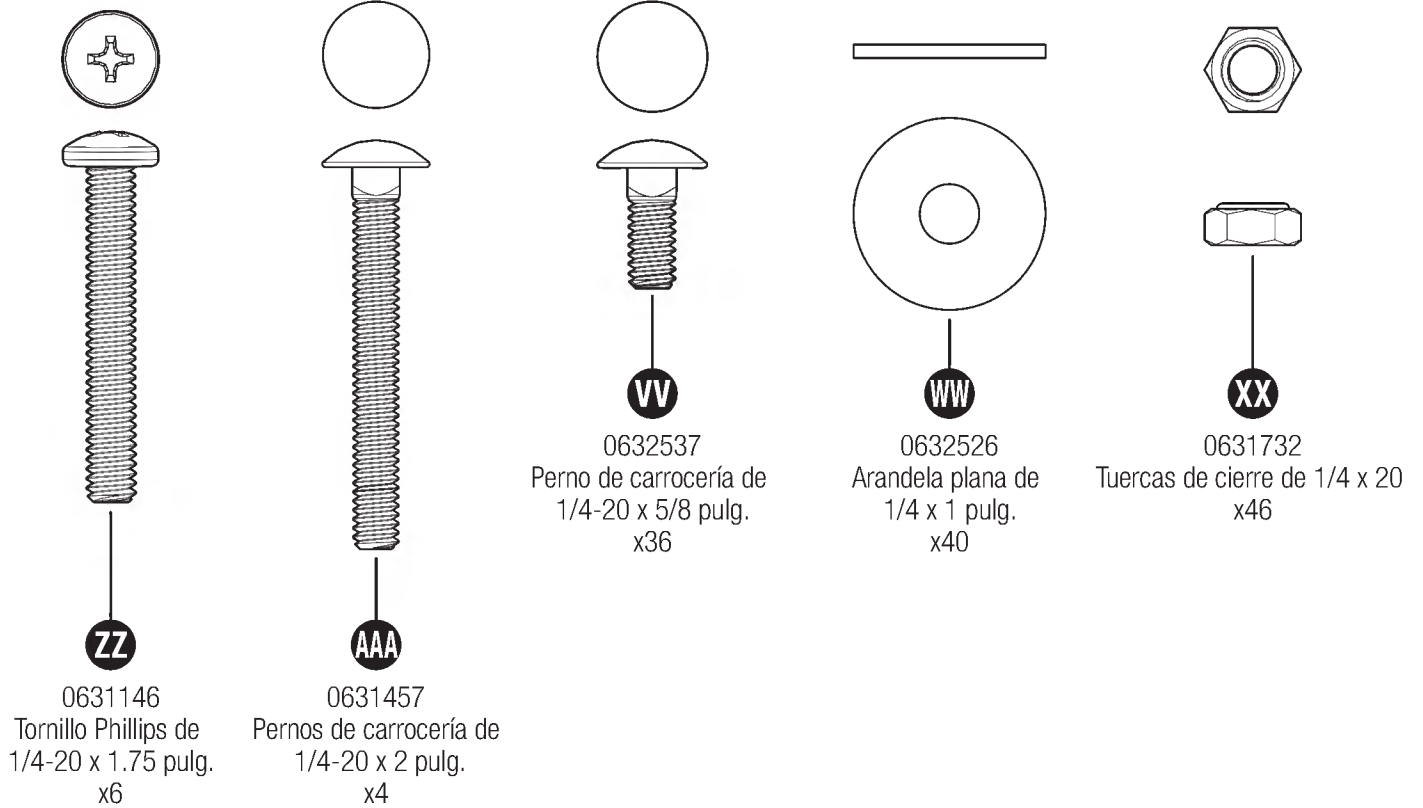

## 0671307 - Bolsa de tornillería

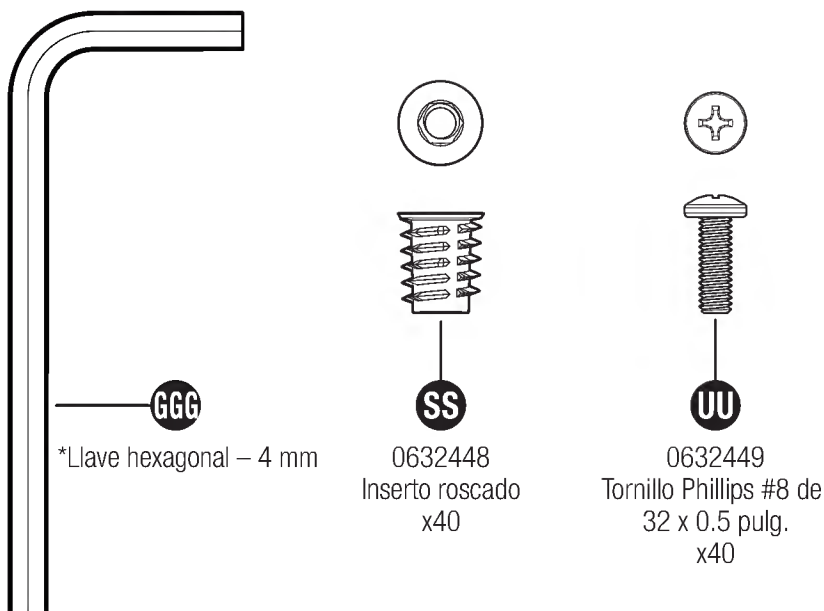

## 0671308 - Bolsa de tornillería

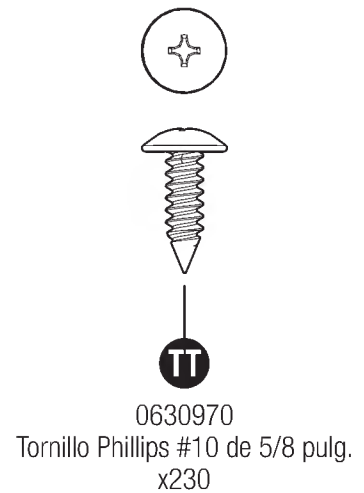

# Armado previo - Cajones

Este artículo utiliza tornillos autorroscantes en algunos lugares. No hay agujeros previamente taladrados. Use fuerza al comenzar a insertar el tornillo. Una vez que el tornillo perfora el plástico entrará con más facilidad.

1

Con la llave hexagonal de 4 mm incluida, inserte los insertos roscados (SS) en el panel lateral derecho (C), el panel lateral izquierdo (B), el separador derecho (L), el separador izquierdo (K) y las cajas de cajones pequeñas (S).

Mire en el panel los lugares de los insertos roscados como se muestra abajo.

**NOTA:** Se necesita algo de presión para empezar a introducir los insertos roscados (SS) en los paneles de plástico. Apriete hasta que estén a ras de la superficie del panel. No apriete más de lo necesario.

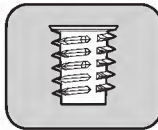
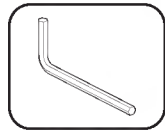

(SS) x30

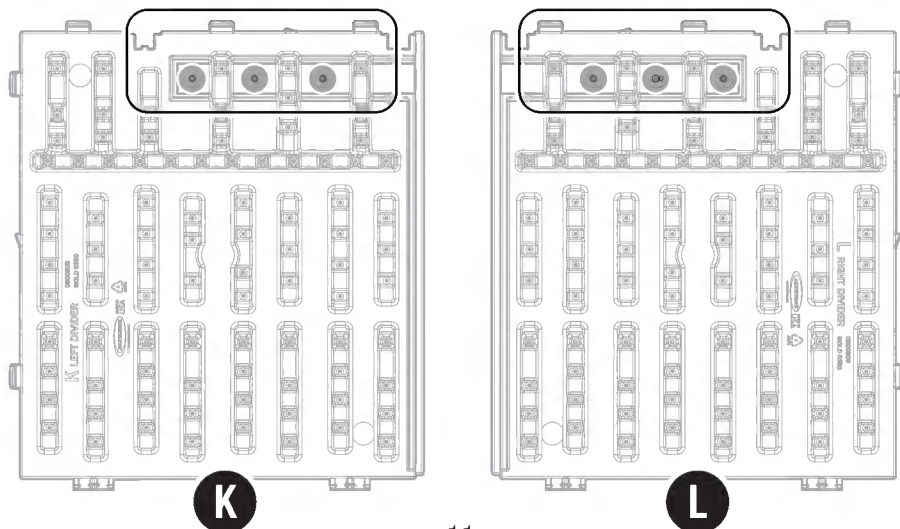
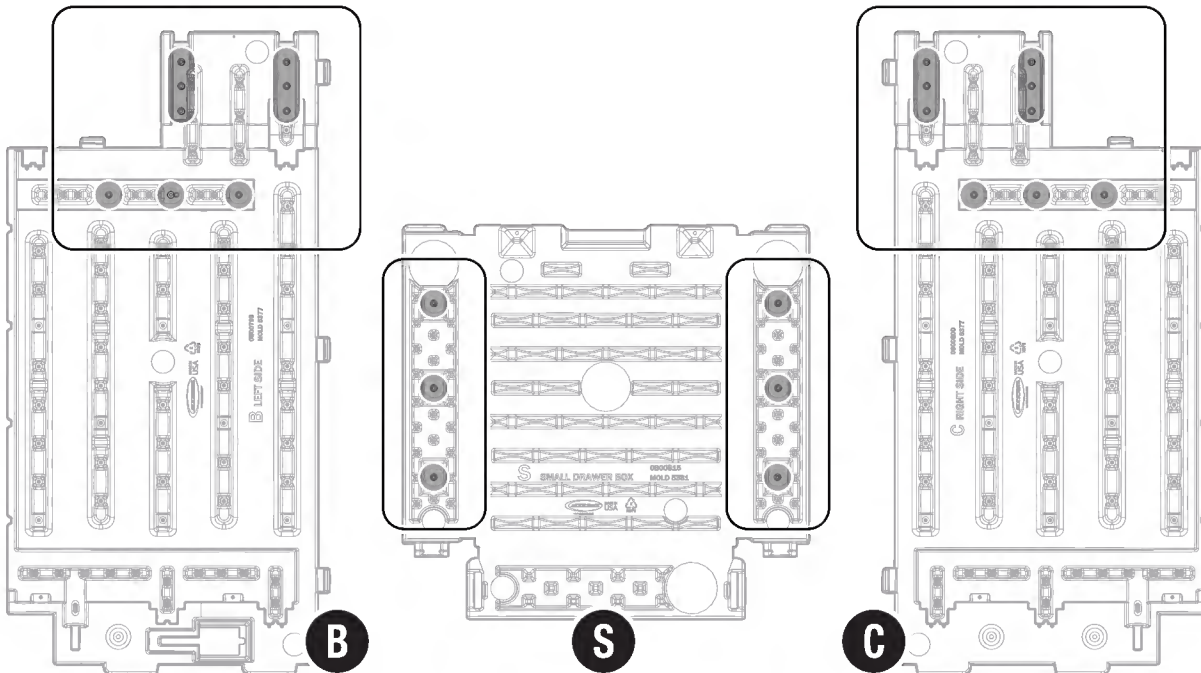
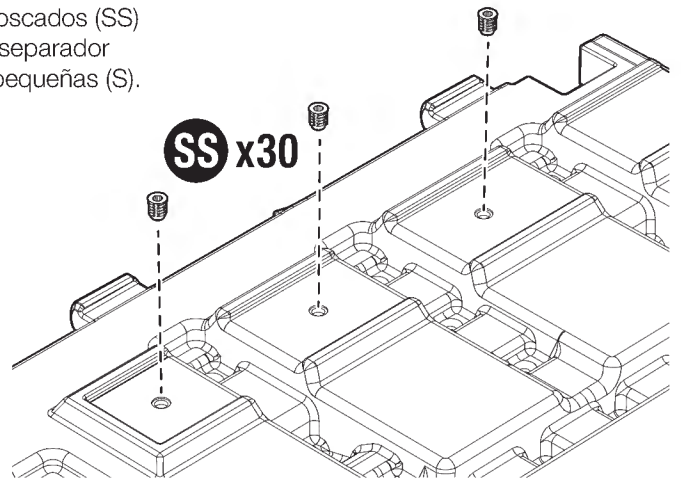

## Armado previo - Cajones (cont.)

**2** Con el lado liso del cajón hacia arriba, doble los lados izquierdo y derecho de un cajón pequeño (S) hacia arriba, hacia el centro del cajón. Doble la parte trasera del cajón hacia arriba para enganchar las lengüetas laterales. Las lengüetas deben engancharse bien seguras a través de las ranuras de la esquina trasera.

**SUGERENCIA:** Puede ayudar bajar la parte trasera de la caja de cajones hasta el suelo e inclinar los laterales del cajón en las ranuras de las esquinas traseras del cajón.

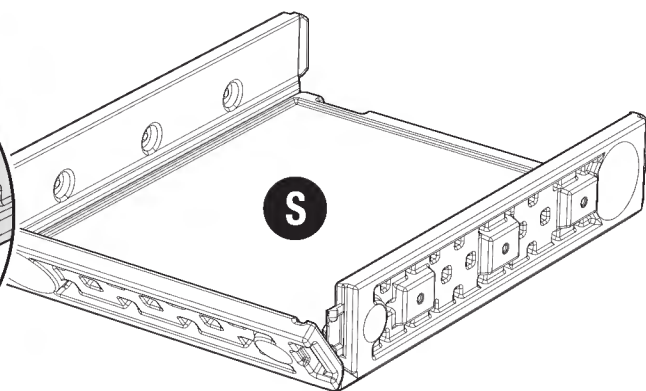
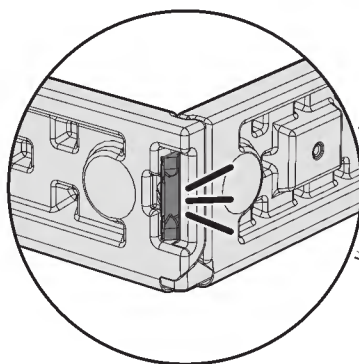
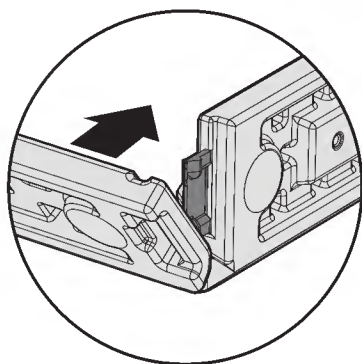
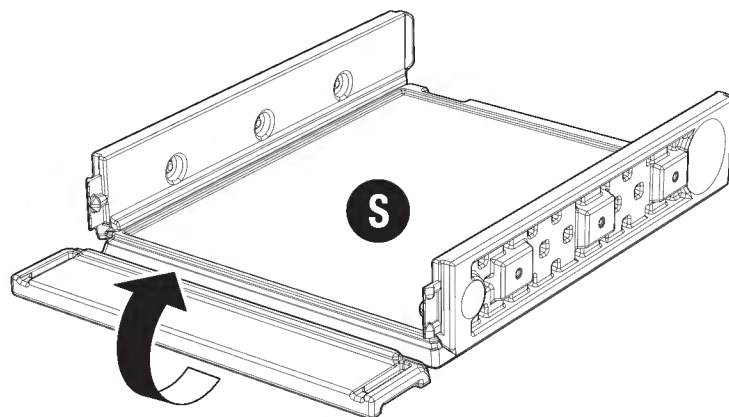
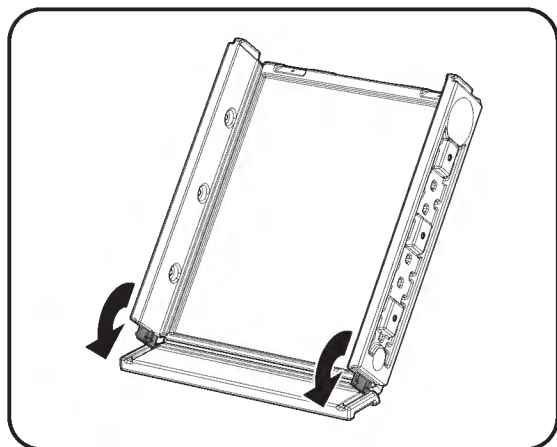
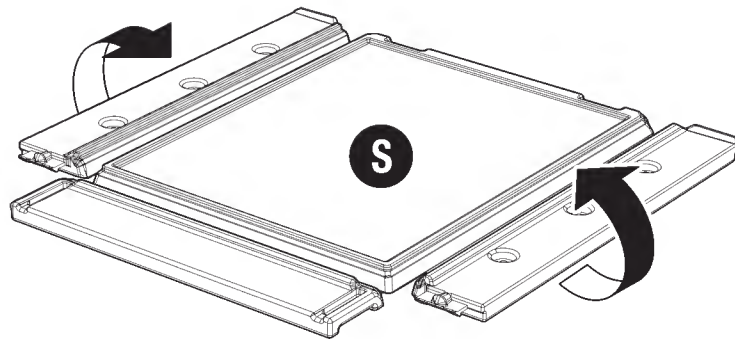

Repita el procedimiento para ensamblar el otro cajón pequeño (S) y los dos cajones grandes (U).

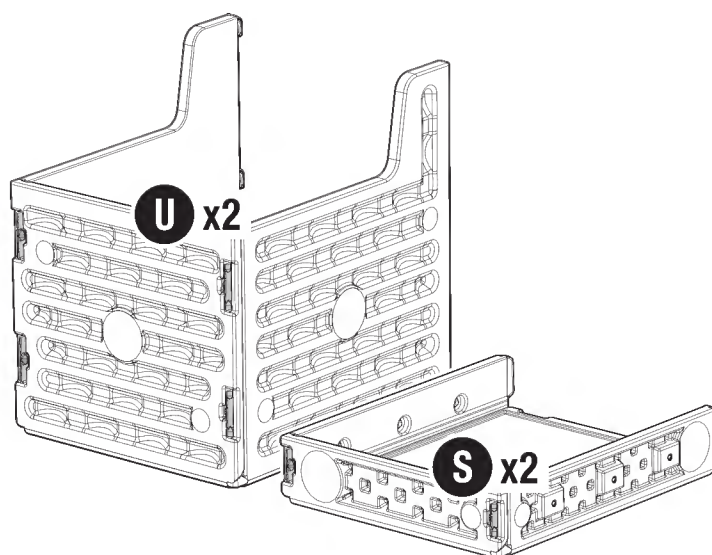

**3**

Deslice las ranuras de un frente de cajón pequeño (R) en las lengüetas del frente de un cajón pequeño armado (S). Deslice hasta que el panel frontal encaje en su lugar.

Desde la parte inferior del cajón pequeño (S), introduzca dos tornillos (TT) a través del cajón pequeño fijándola al frente del cajón (R).

Repita el procedimiento para armar el otro frente del cajón pequeño (R) al cajón pequeño (S).

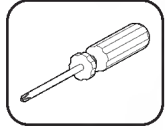

(TT) x4

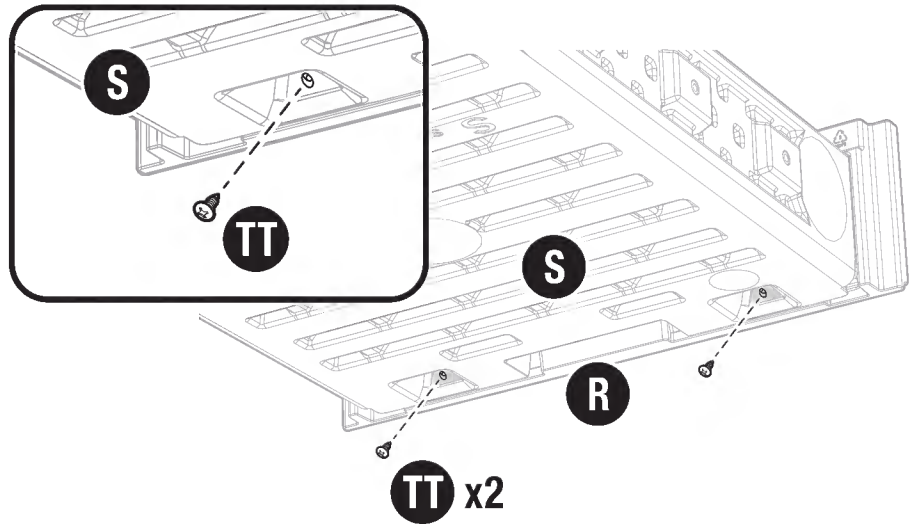
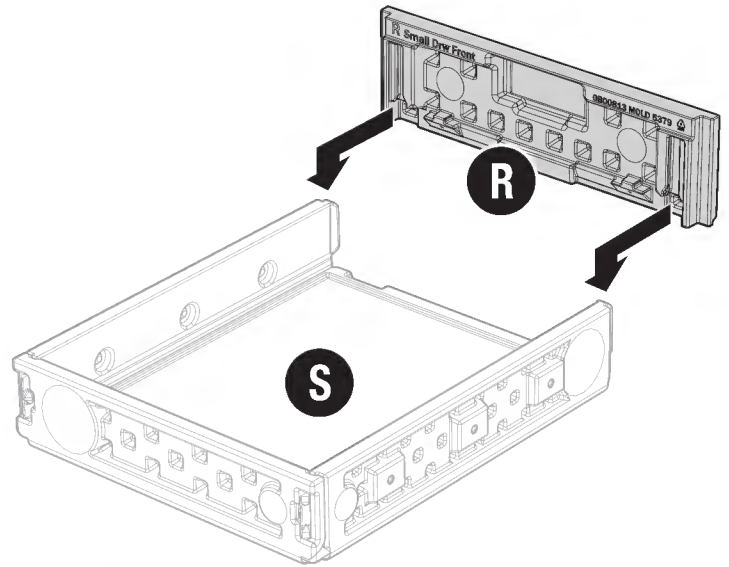

**4**

Inserte una manija de cajón (W) en ángulo en el borde superior del orificio de la manija en el frente de un cajón pequeño (R). Gire la parte inferior de la manija hacia el frente del cajón y presione firmemente en el centro de la manija para encajarla en su sitio.

Repita el procedimiento con una manija en el frente del otro cajón pequeño (R).

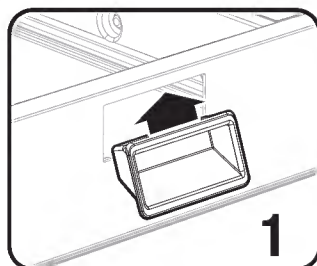
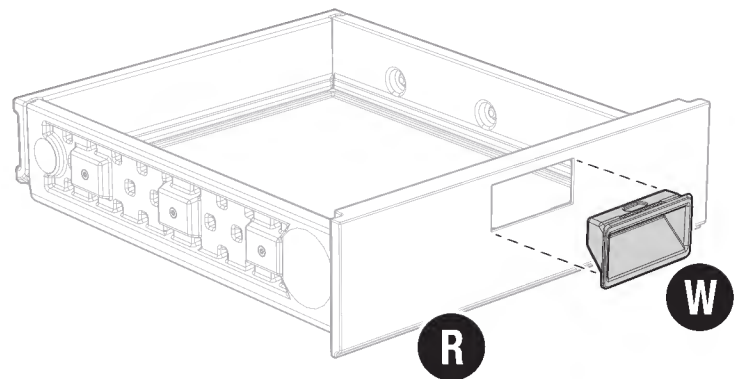

**1**

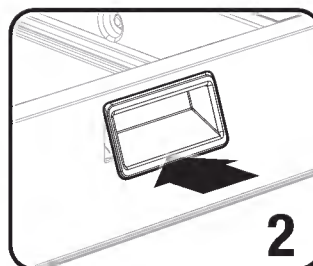

**2**

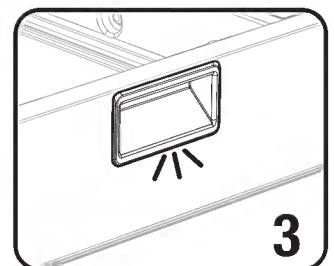

**3**



## Armado previo - Cajones (cont.)

5

Deslice las ranuras en el frente de un cajón grande (T) en las lengüetas del frente de un cajón grande armado (U). Deslice hasta que el panel frontal encaje en su lugar.

Desde la parte inferior del cajón grande (U), introduzca tres tornillos (TT) a través del cajón grande fijándolo al frente del cajón (T).

Repita el procedimiento con el frente del otro cajón grande (T) en el cajón grande (U).

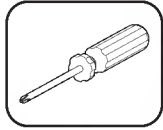

(TT) x6

**NOTA:** Con un destornillador Phillips u otra herramienta similar, perfore los seis orificios indicados en la parte inferior del cajón grande (U).

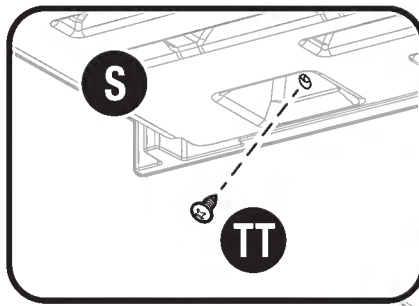
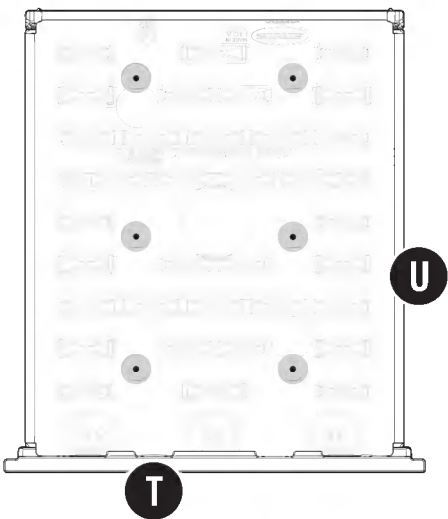

TT x3

6

Inserte una manija de cajón (W) en ángulo en el borde superior del orificio de la manija en el frente de un cajón grande (T). Gire la parte inferior de la manija hacia el frente del cajón y presione firmemente en el centro de la manija para encajarla en su sitio.

Repita el procedimiento con una manija en el frente del otro cajón grande (T).

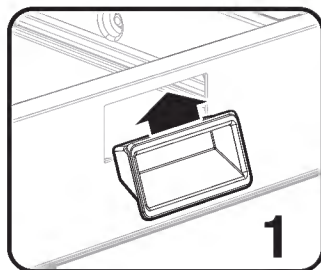
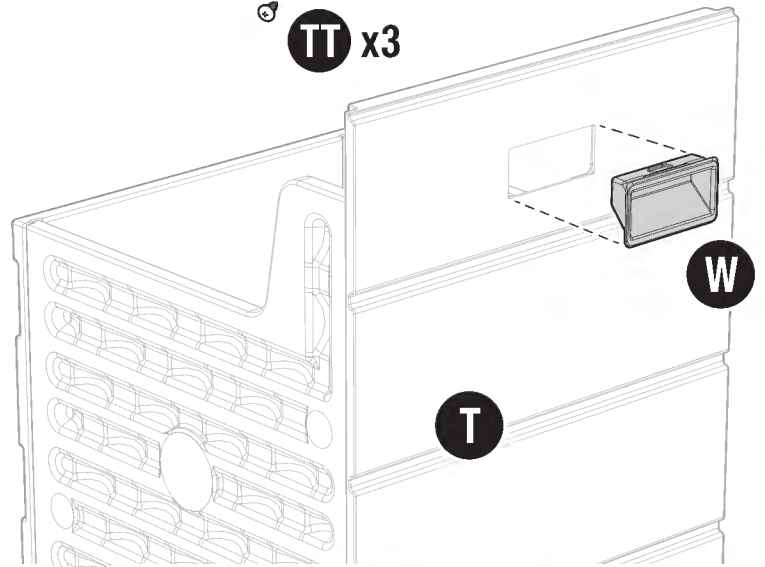

1

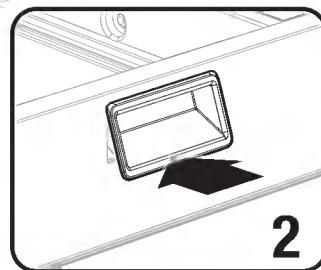

2

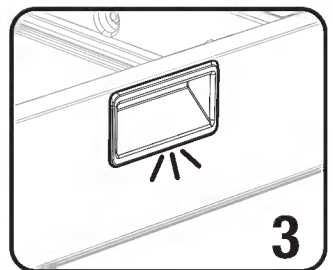

3

# Armado previo - Guías de cajones

7

Separe las guías de cajones (X) en dos partes: la base ancha y la guía delgada.

- a) extienda completamente la guía delgada.
- b) levante el seguro de la guía y deslice la guía delgada fuera de la base ancha.

Repita el procedimiento con las otras tres guías de cajones (X).

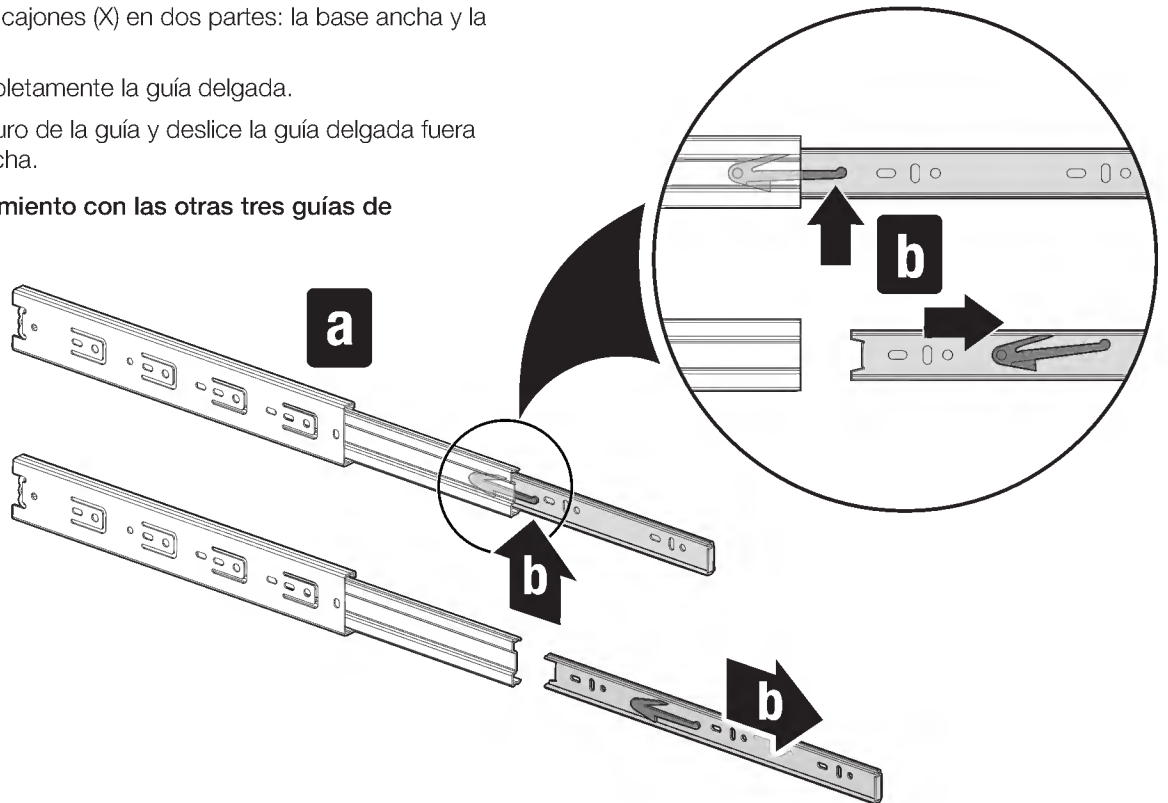

8

Acople las partes de la guía delgada a los cajones pequeños (S) con tres tornillos (UU) cada uno.

**NOTA:** Asegúrese de orientar la parte doblada de las partes de la guía delgada hacia el frente de los cajones.

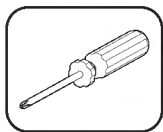

(UU) x12

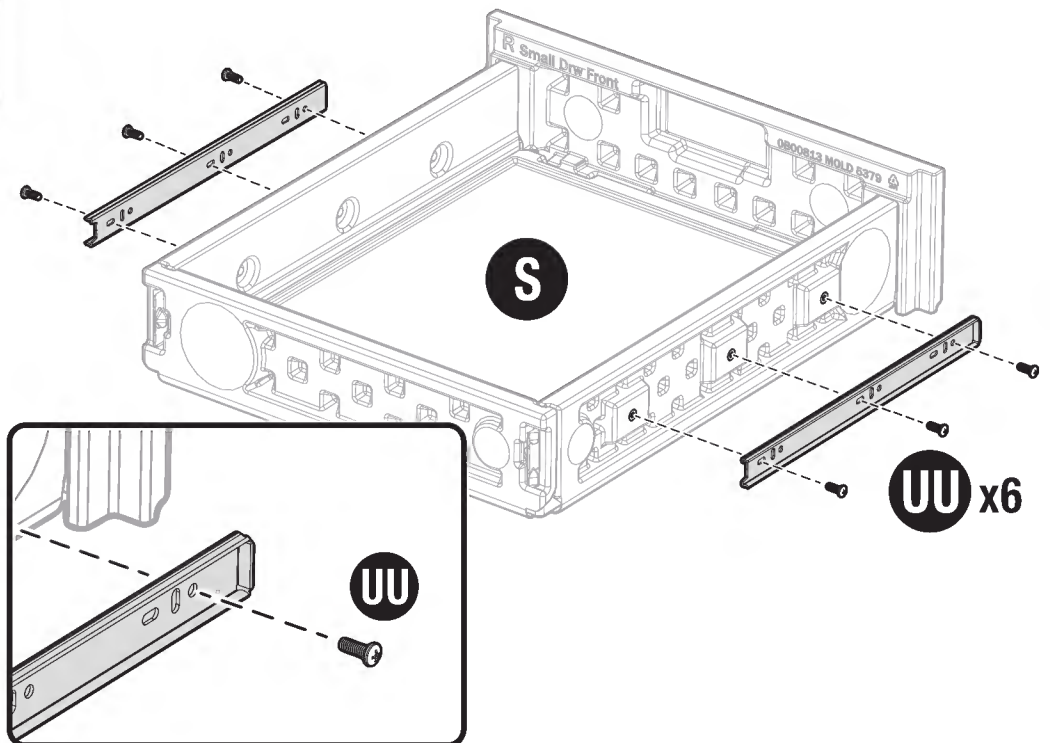



## Armado previo - Guías de cajones (cont.)

9

Acople una base ancha de la guía de cajones en el panel lateral derecho (C) con tres tornillos (UU).

**NOTA:** Los topes de caucho deben orientarse hacia la parte trasera del panel lateral (C). Para acceder a las ubicaciones de los dos tornillos delanteros, alinee las ranuras de la parte móvil de la base ancha con los orificios de montaje.

Repita el procedimiento para el panel lateral izquierdo (B) y una base ancha de la guía de cajones adicional.

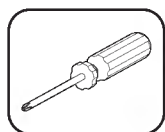

(UU) x6

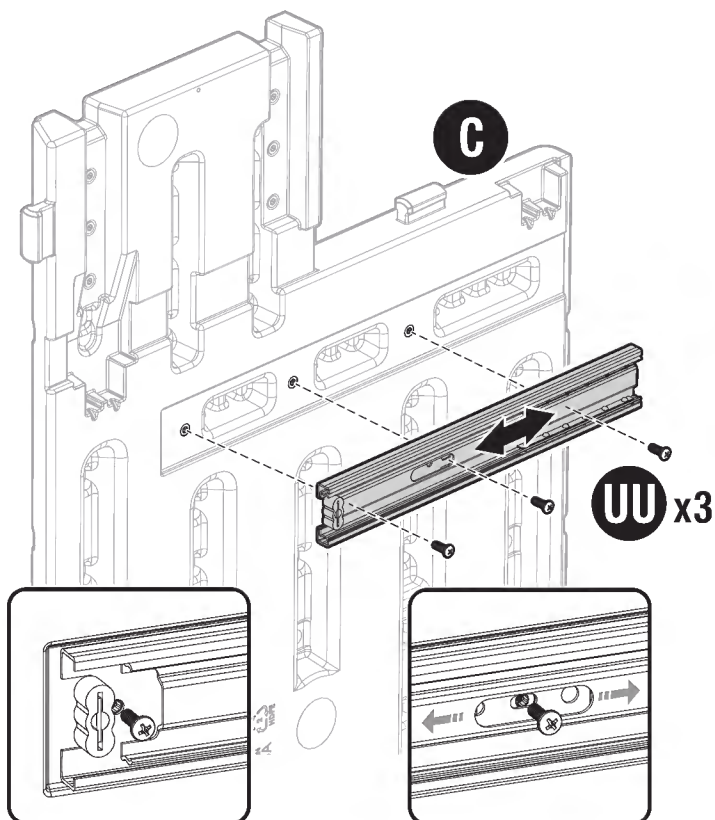

10

Acople una base ancha de guía de cajones al panel divisor derecho (L) con tres tornillos (UU).

**NOTA:** Los topes de caucho deben orientarse hacia la parte trasera del panel divisor (L). Para acceder a las ubicaciones de los dos tornillos delanteros, alinee las ranuras de la parte móvil de la base ancha con los orificios de montaje.

Repita el procedimiento para el panel divisor izquierdo (K) y una base ancha de guía de cajones adicional.

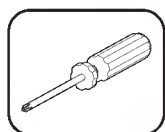

(UU) x6

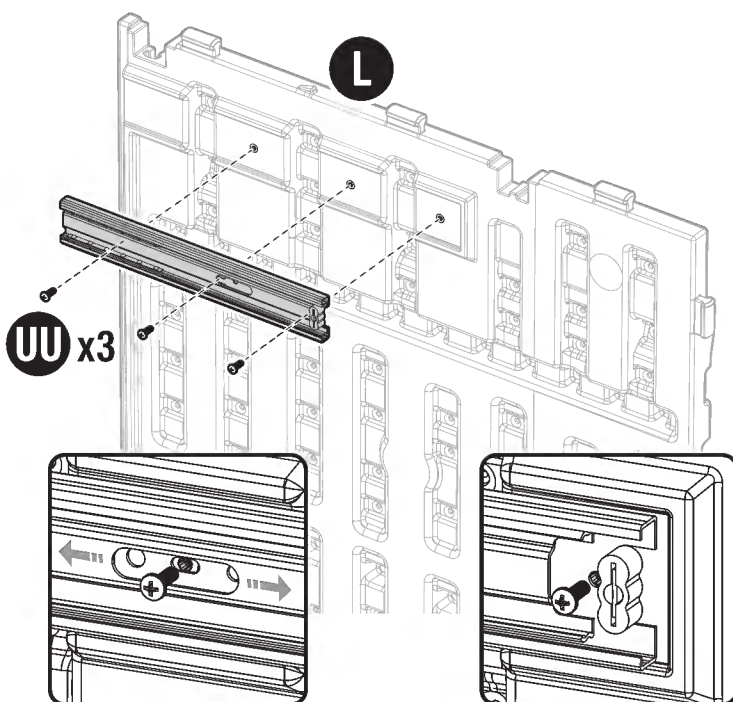

# Armado previo - Piso del armario

**11** Con cuatro tornillos cada uno (TT), acople los dos soportes de la plancha superior (Z) a la parte inferior del panel del suelo del armario (J).

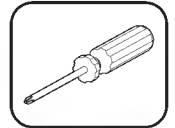
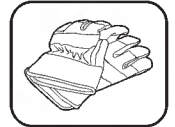
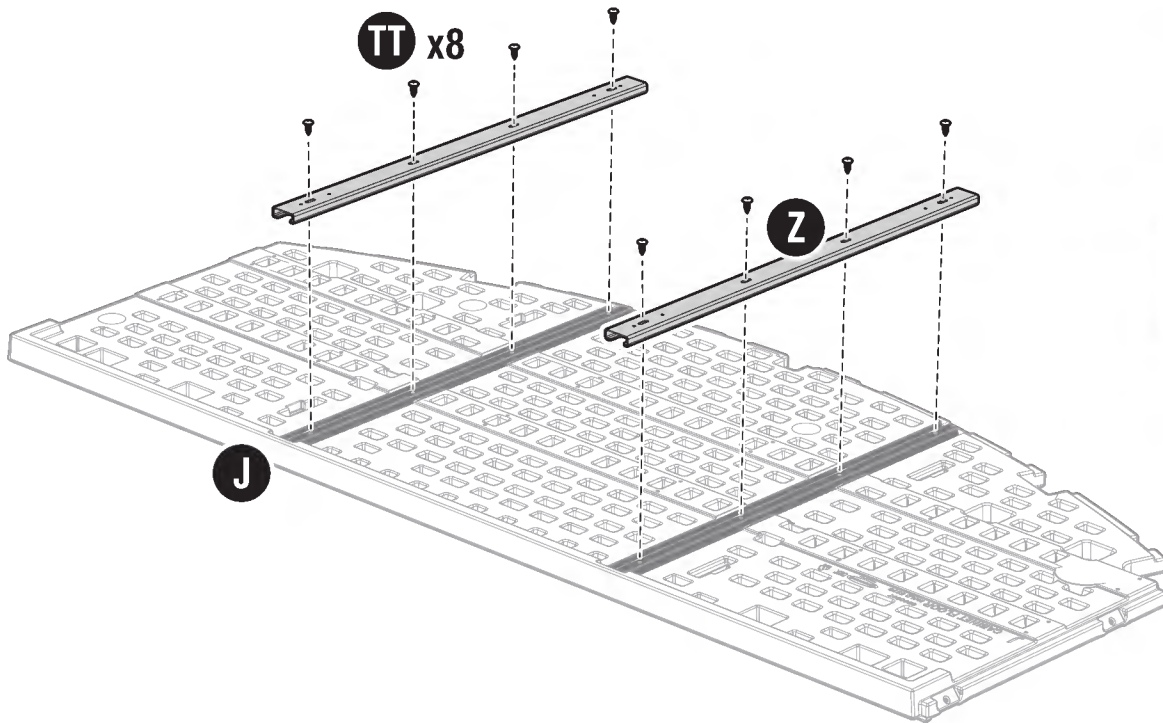

(TT) x8

**12** Con 12 tornillos cada uno (TT), acople dos soportes del armazón (AA) a la parte inferior del panel del suelo del armario (J).

**IMPORTANTE:** La orientación de los soportes del armazón (AA) es importante. Asegúrese de orientar los soportes del armazón ubicando los extremos que tienen dos orificios (\*\*\*) al final del panel del piso del armario (J) como se muestra.

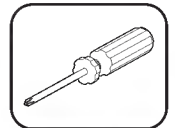
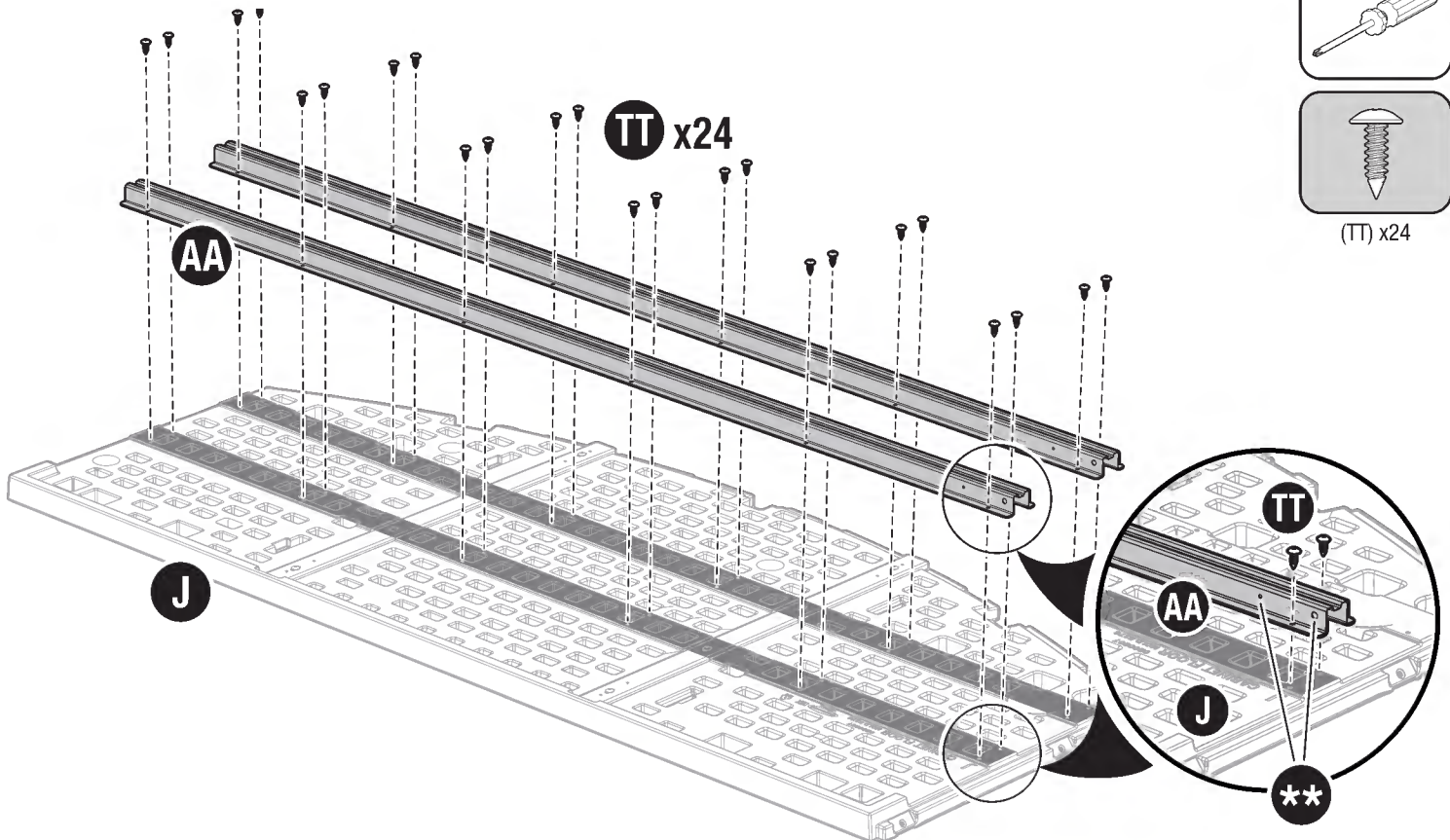

(TT) x24

# Armado previo - Guías del cajón inferior

13

Voltee el piso del armario (J) para que la parte lisa apunte hacia arriba. Con dos pernos (VV), arandelas (WW) y tuercas (XX), acople una guía de cajón grande (Y) al suelo del armario.

Repita el procedimiento con las otras tres guías del cajón grande (Y).

**NOTA:** La guía del cajón grande (Y) debe extenderse para acceder a los orificios de montaje (aa) antes de fijarlo al suelo del armario.

**PRECAUCIÓN:** Colapse las guías del cajón grande (Y) antes de intentar mover el piso del armario (J) después del armado.

**SUGERENCIA:** Cierre las guías de los cajones con cinta adhesiva para evitar que se abran al moverlos posteriormente en la instalación.

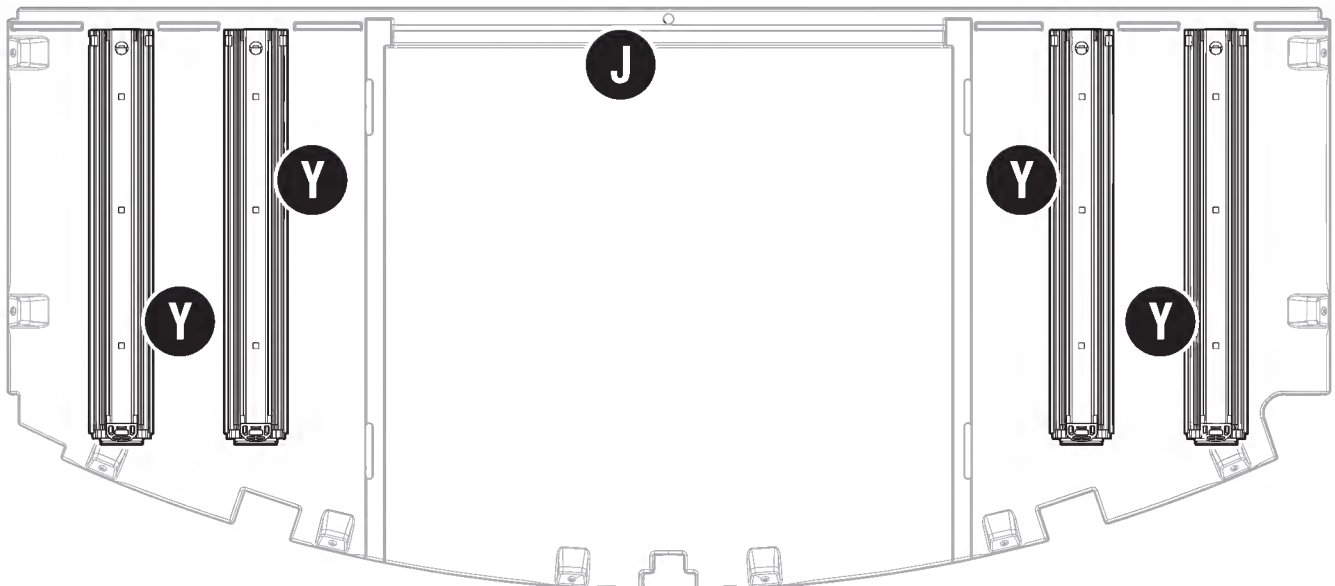
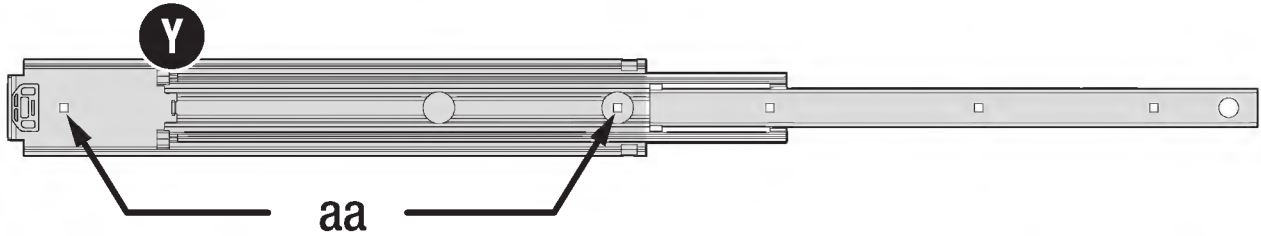
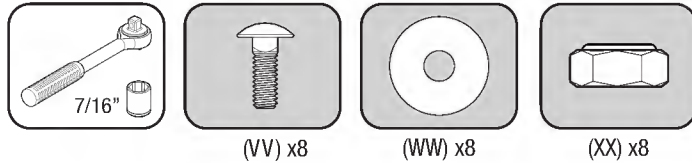
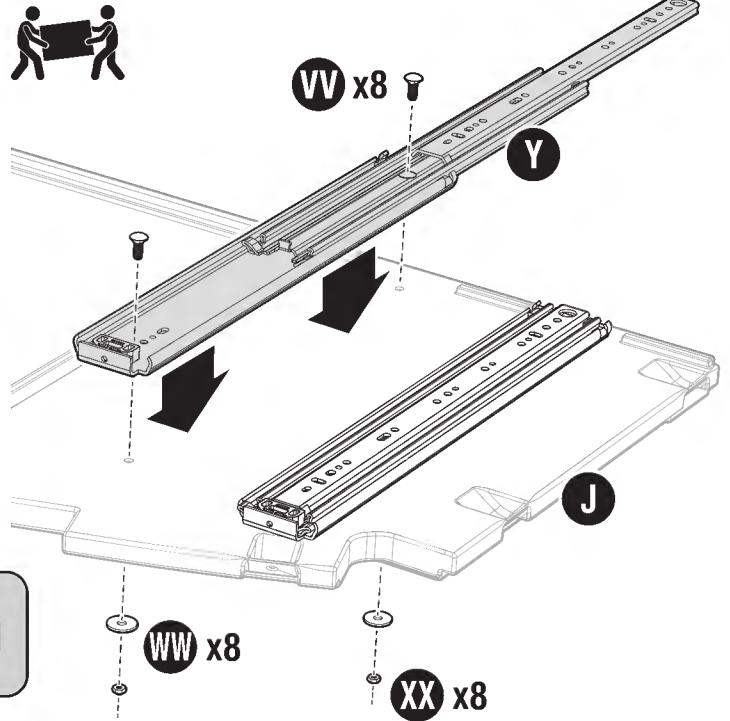

## Armado previo - Manija de la puerta

- 14** Introduzca una manija de cajón (W) en ángulo en el borde superior del orificio de la manija de la puerta (M). Gire la parte inferior de la manija hacia la parte delantera de la puerta y presione firmemente en el centro de la manija para encajarla en su sitio.

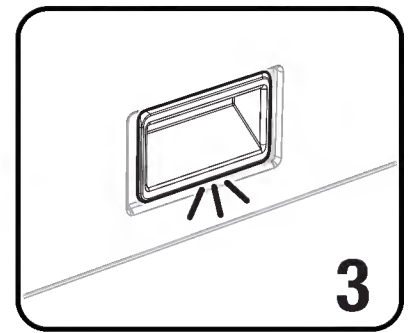
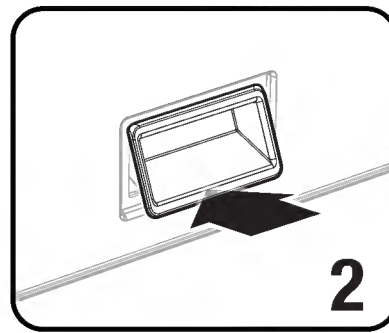
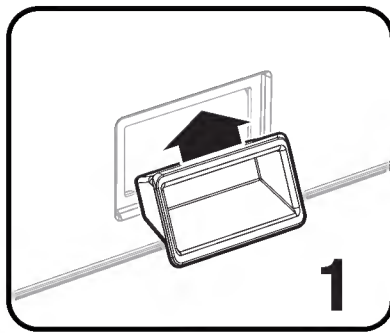
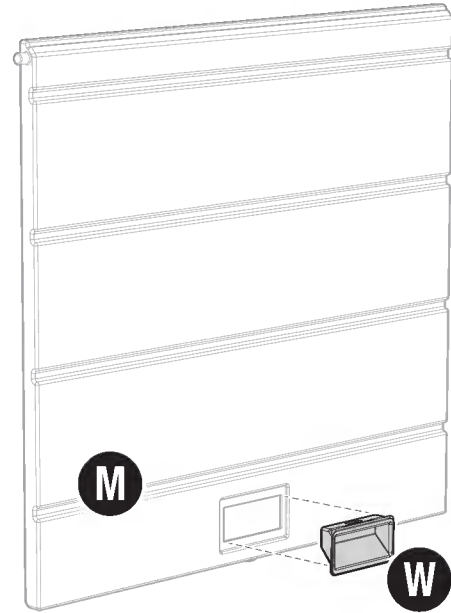

## Armado previo - Repisa

- 15** Con cuatro tornillos cada uno (TT), acople dos soportes en ángulo (BB) a la parte inferior de la repisa (Q).

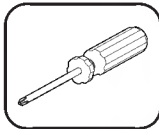
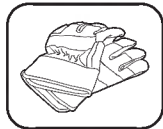

(TT) x8

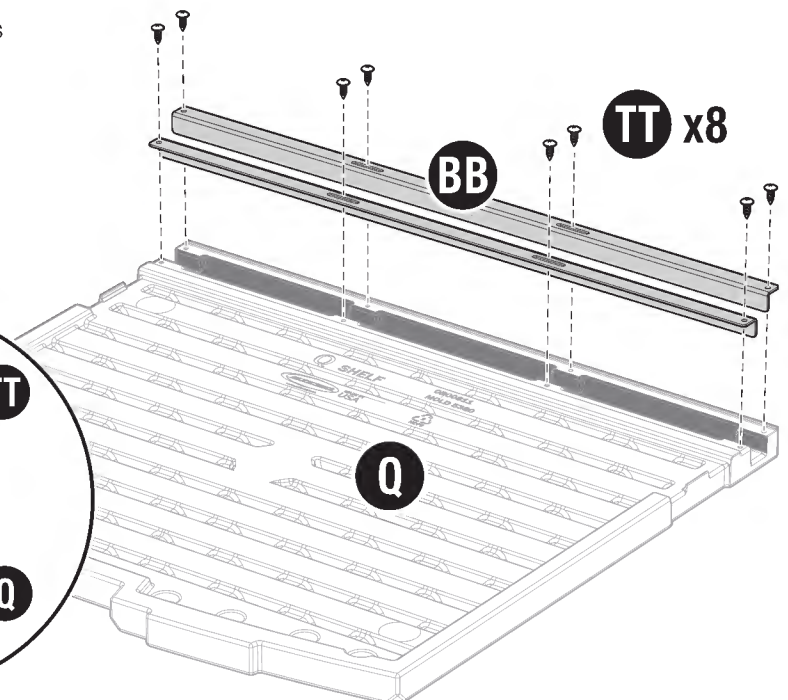
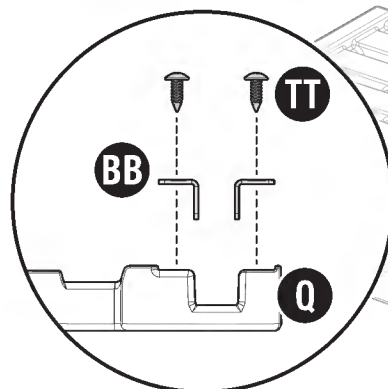



# Armado previo - Paneles frontales

**16**

Con diez tornillos (TT), acople un adaptador lateral (CC) al panel frontal central (E).

Repita el procedimiento para el panel frontal izquierdo (D) y el panel frontal derecho (F) en los lugares indicados a continuación.

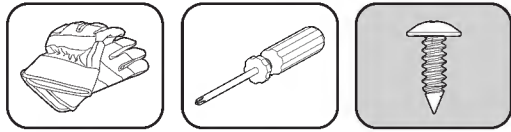

(TT) x30

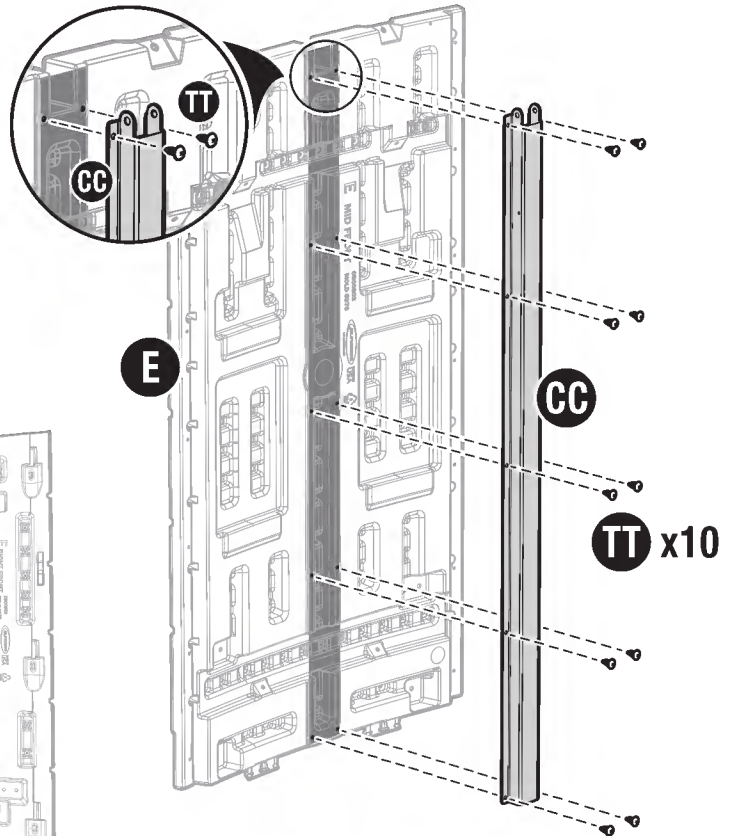
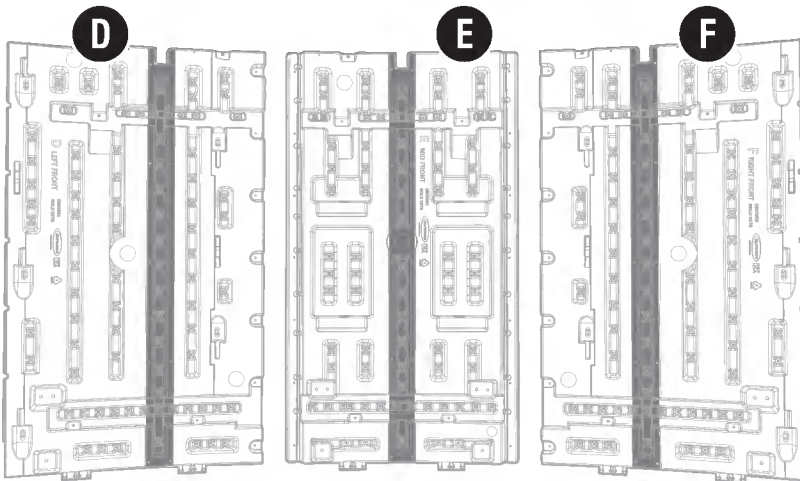

**17**

Con tres tornillos (VV), arandelas (WW) y tuercas (XX), acople un soporte de reposapiés superior (DD) y un soporte de reposapiés inferior (EE) al panel frontal izquierdo (D). Apriete los pernos firmemente.

**NOTA:** Posiblemente sea necesario perforar los orificios antes de instalar los pernos (VV). Perfore los orificios desde el lado frontal de los paneles.

Repita el procedimiento para instalar los tres soportes del reposapiés superior (DD) y los soportes del reposapiés inferior (EE) restantes en el panel frontal central (E) y el panel frontal derecho (F). Vea los lugares a continuación como referencia.

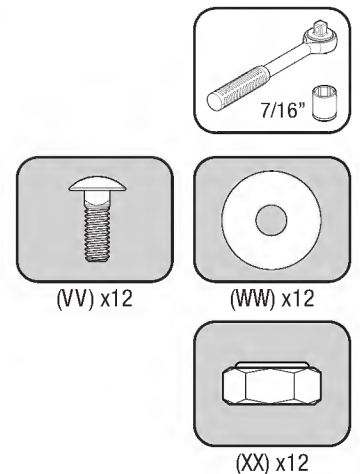
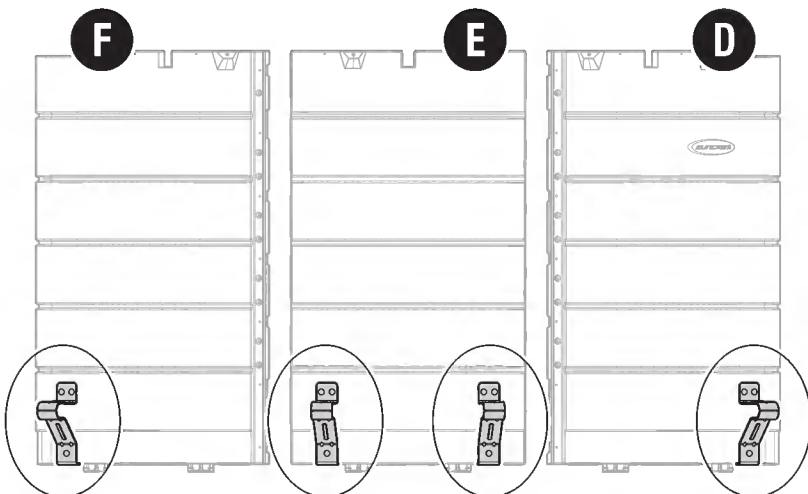
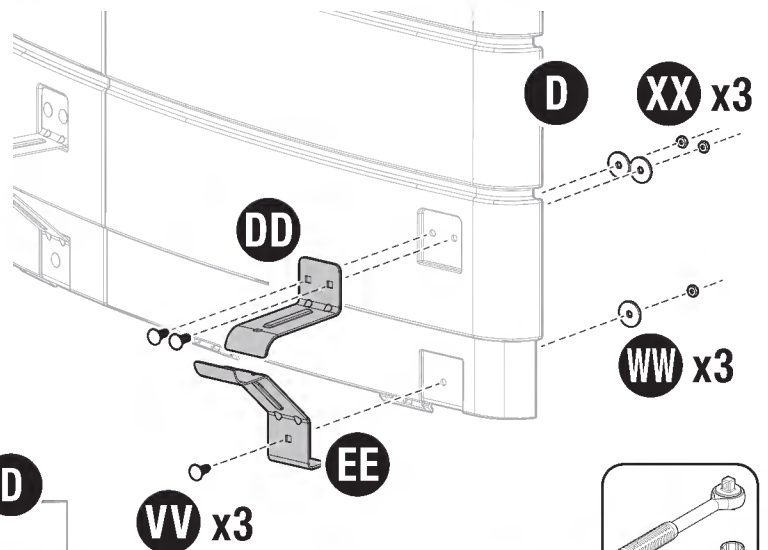

# Armado previo - Plancha superior del bar

**IMPORTANTE:** Asegúrese de utilizar los rieles S del tamaño correcto para cada uno de los pasos que se describen a continuación.

**18**

Con cinco tornillos cada uno (TT), acople dos rieles S de 15 pulg. (FF) a la parte inferior de la plancha superior del bar (P).

**IMPORTANTE:** Asegúrese de que los rieles S se asienten completamente en sus respectivos canales ahuecados. Presione hacia abajo continuamente sobre los rieles S a medida que instale los tornillos.

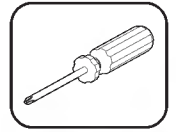
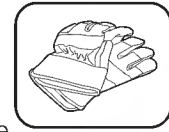

(TT) x10

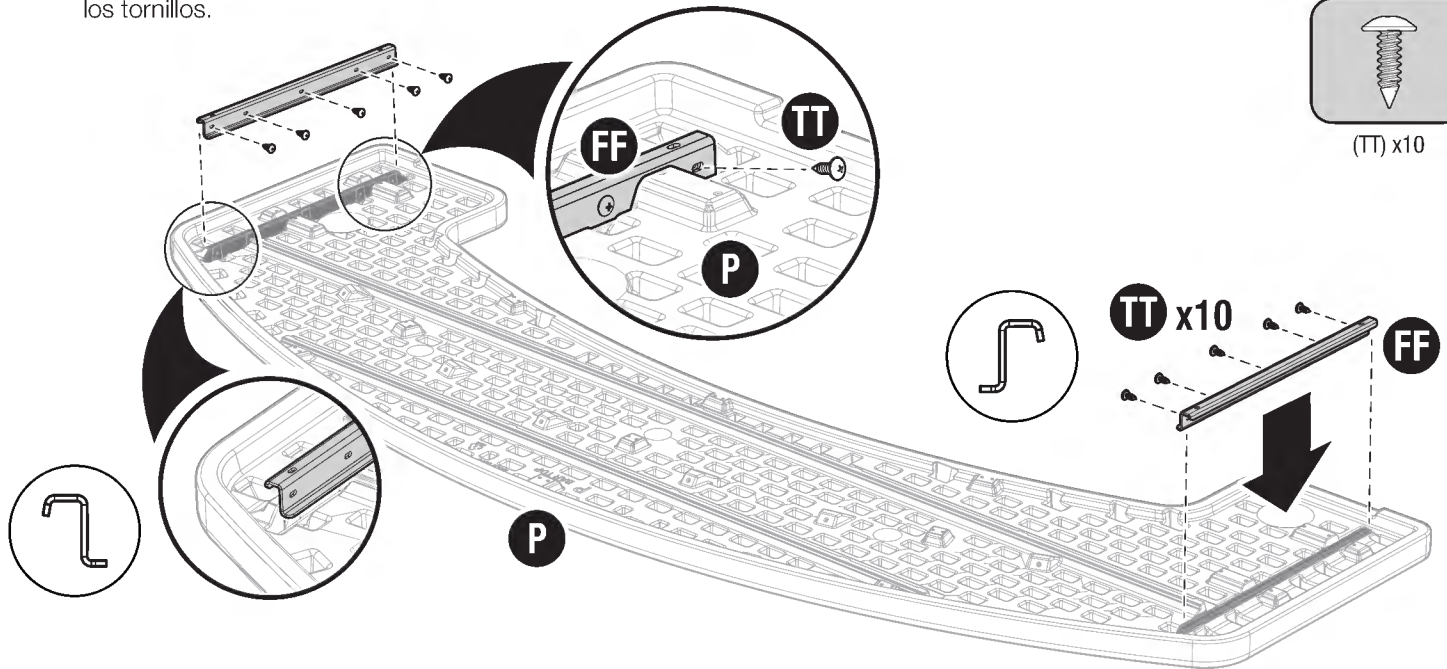

**19**

Con siete tornillos cada uno (TT), acople un riel S de 47.5 pulg. (GG) y un riel S de 70 pulg. (HH) a la parte inferior de la plancha superior del bar (P).

**IMPORTANTE:** Asegúrese de que los rieles S se asienten completamente en sus respectivos canales ahuecados. Presione hacia abajo continuamente sobre los rieles S a medida que instale los tornillos.

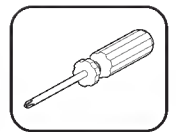

(TT) x14

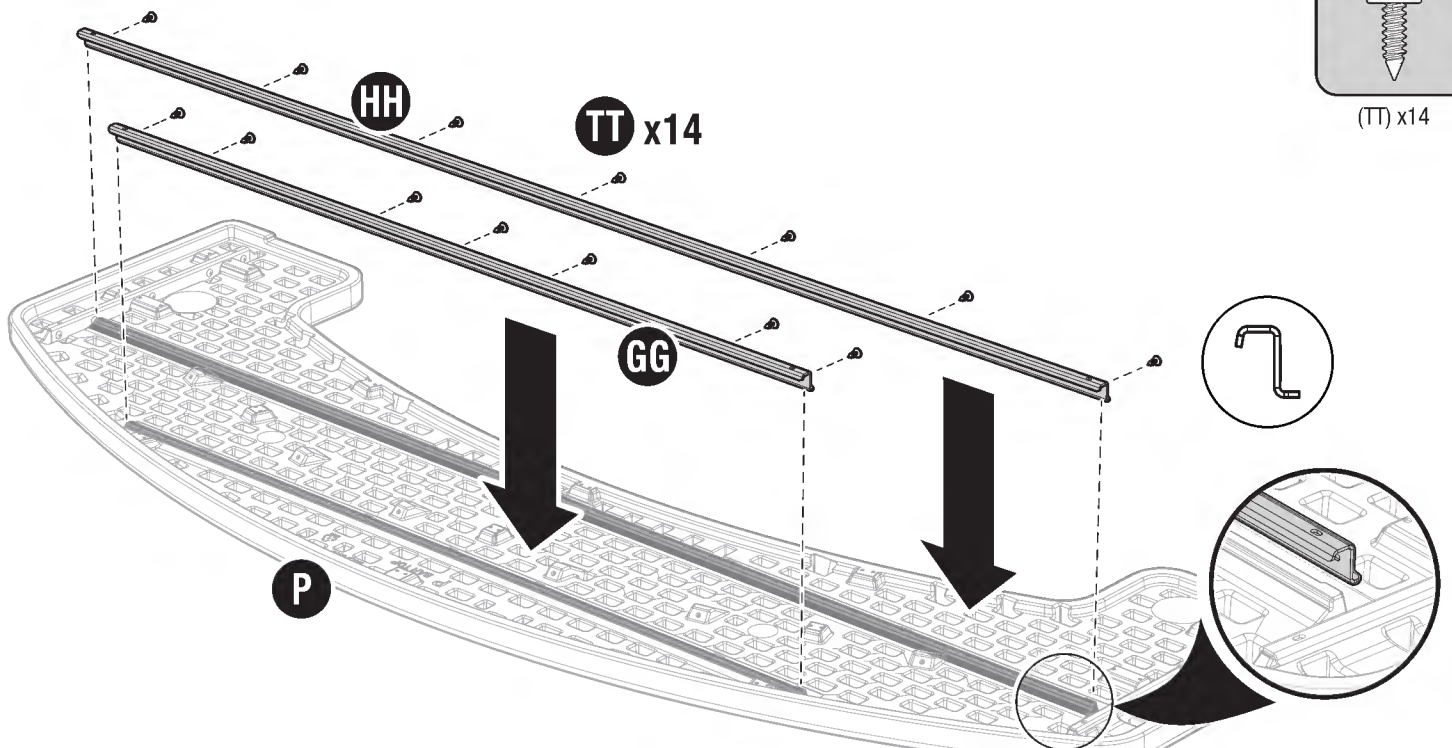

## Armado previo - Plancha superior del bar (cont.)

**20** Con seis tornillos cada uno (TT), acople tres soportes de la plancha superior del bar (JJ) a la parte inferior de la plancha superior del bar (P) en los lugares indicados.

**NOTA:** Los orificios de montaje del soporte de la plancha superior del bar (JJ) se alinearán con los orificios para tornillos en la parte inferior de la plancha superior del bar (P).

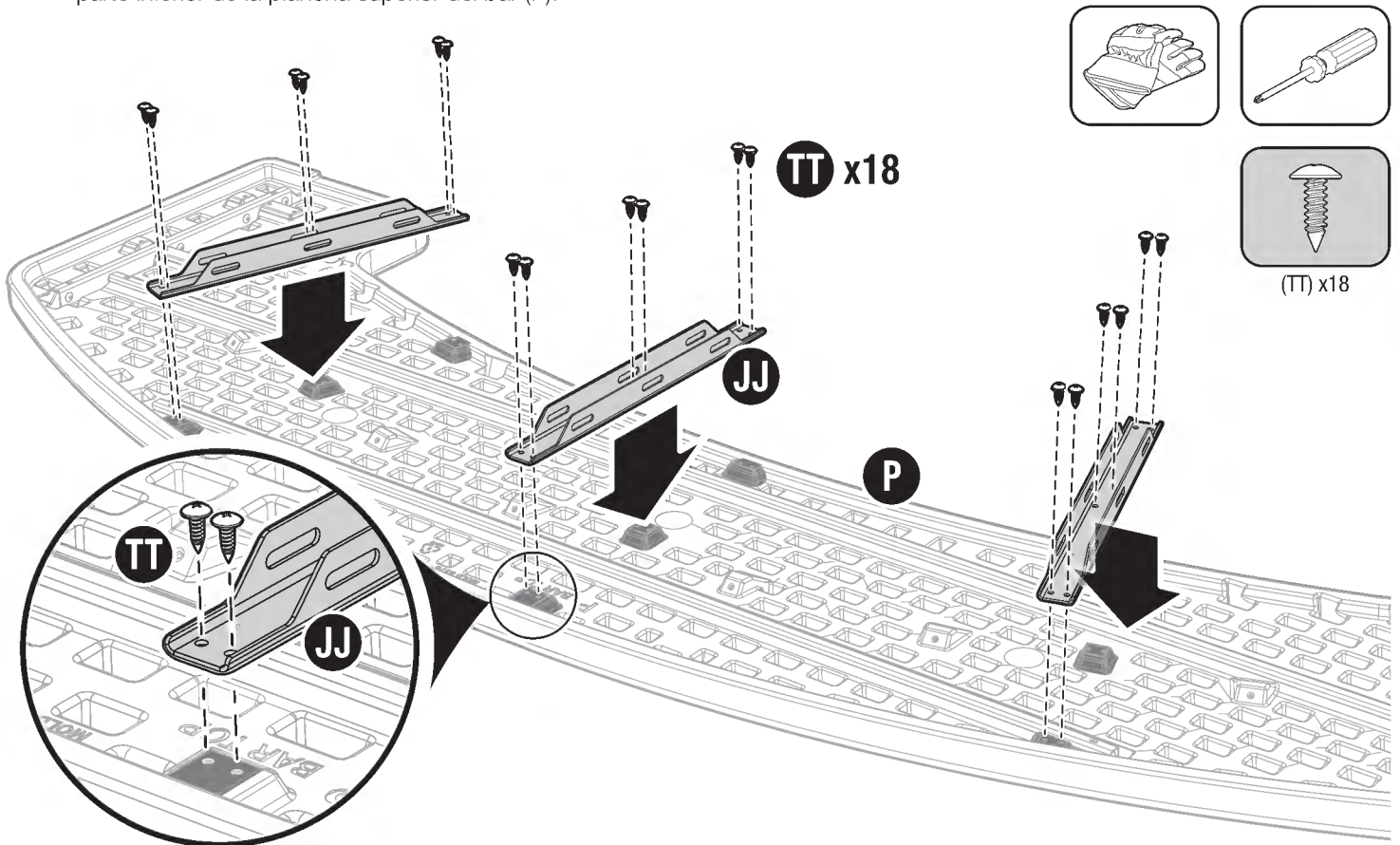

## Armado previo - Pasacables

**21** Acople el pasacables (KK) al panel lateral izquierdo (B) con un tornillo (TT) y una arandela (WW).

**NOTA:** No apriete el tornillo (TT) más de lo necesario. El pasacables (KK) debería deslizarse fácilmente hacia adelante y hacia atrás sin mucha resistencia.

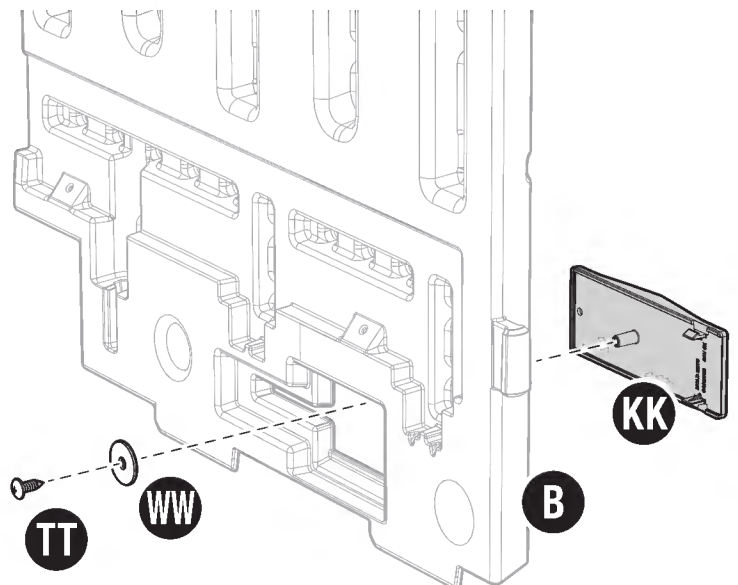
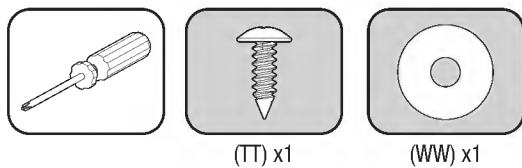



## Armado previo - Contenedores de arena

22

Con un embudo, llene los contenedores de arena (V) con arena o gravilla. Instale firmemente las tapas (RR) de los contenedores de arena.

**PRECAUCIÓN:** No llene los contenedores de arena por encima del nivel mostrado o a un peso aproximado de 30 lbs. (13.6 kg).

Después de llenar y tapar los contenedores de arena, recuéstelos sobre uno de sus lados para distribuir uniformemente la arena antes de instalarlos.

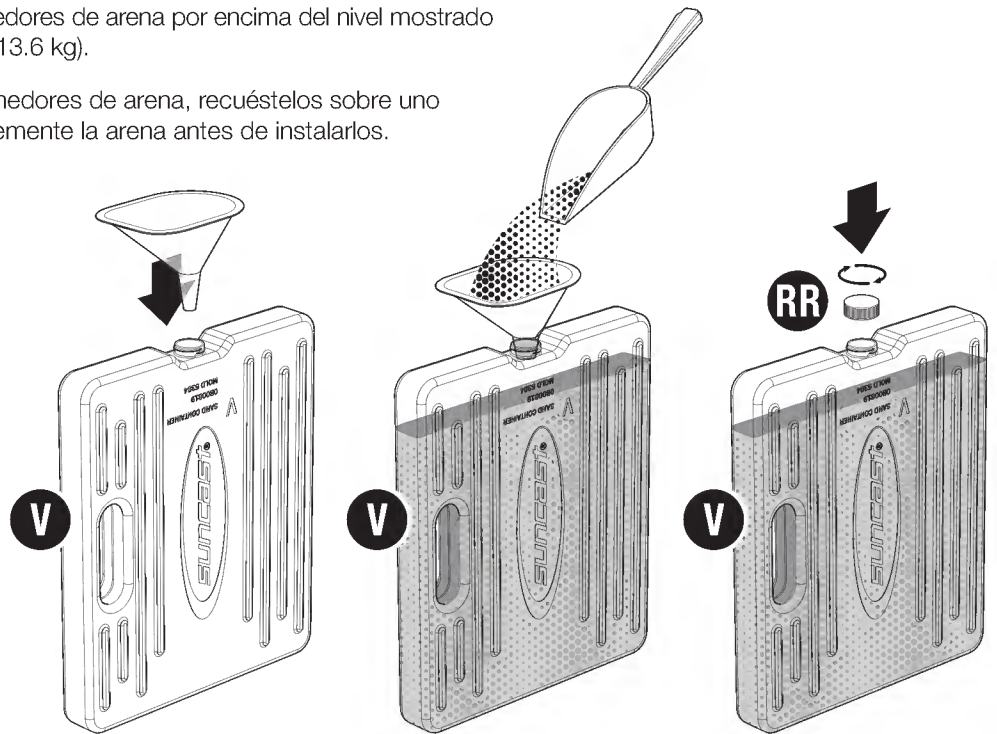
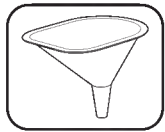

## Armado previo - Tapa del reposapiés

23

Introduzca una tapa de reposapiés (PP) en cada uno de los extremos del reposapiés (OO). Si es necesario, use un martillo de caucho para introducir completamente las tapas del reposapiés.

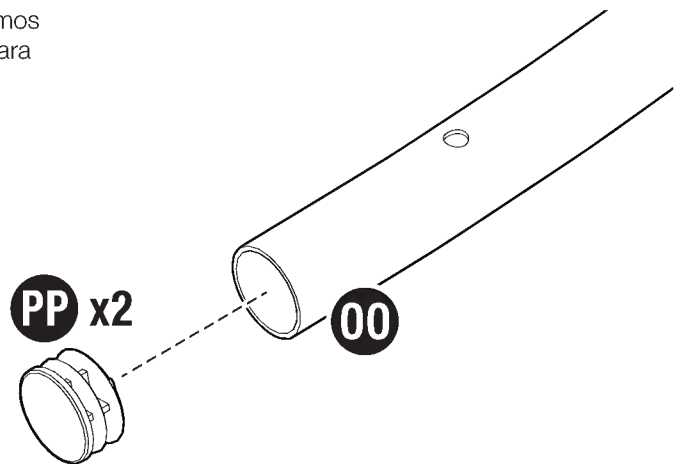
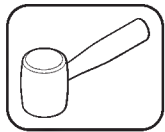

# Armado - Paneles del piso, laterales y frontales

**RECORDATORIO:** El armado final de este producto debe hacerse en el lugar deseado en que se usará o cerca del mismo.

- 24** Introduzca las pestañas inferiores del panel lateral izquierdo (B) en las ranuras laterales del panel del piso (A). Presionando hacia abajo, deslice el panel izquierdo hacia el frente del panel del piso. Levante levemente el panel izquierdo para confirmar que el panel está completamente acoplado al panel del piso.

Repita el procedimiento para acoplar el panel derecho (C) al panel del piso (A).

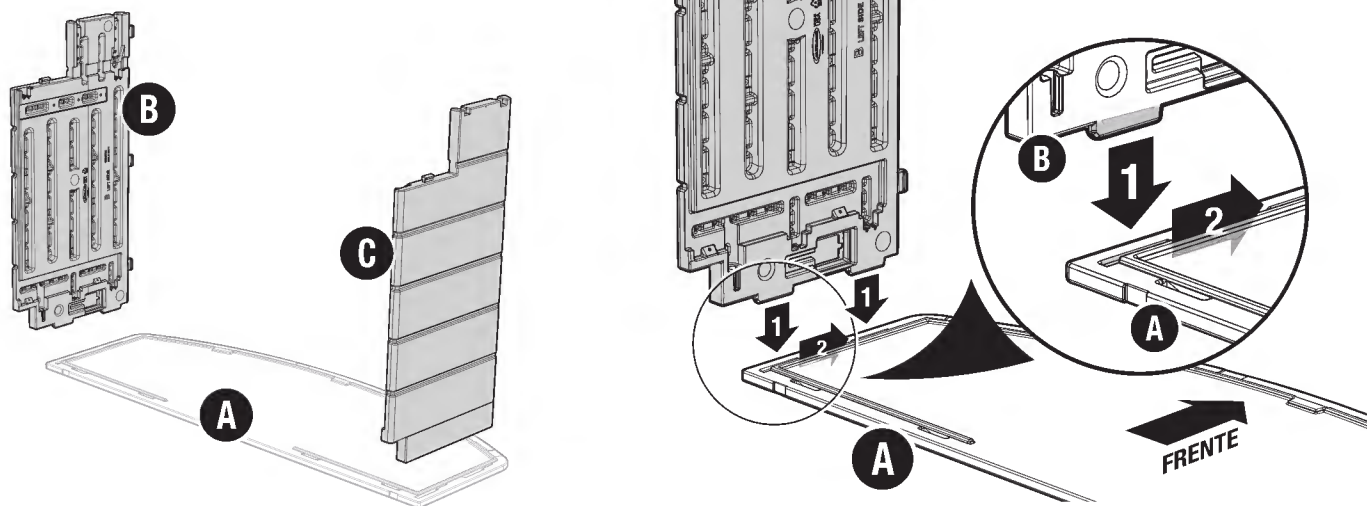

- 25** 1) Alinee las tres ranuras del panel frontal izquierdo (D) con las pestañas del panel lateral izquierdo (B).  
2) Deslice el panel frontal izquierdo hacia abajo mientras inserta las lengüetas del panel frontal izquierdo en las ranuras del panel del piso (A). Presione firmemente el panel frontal izquierdo hacia abajo para enganchar las lengüetas.

**NOTA:** Las lengüetas deben hacer un chasquido cuando se enganchan.

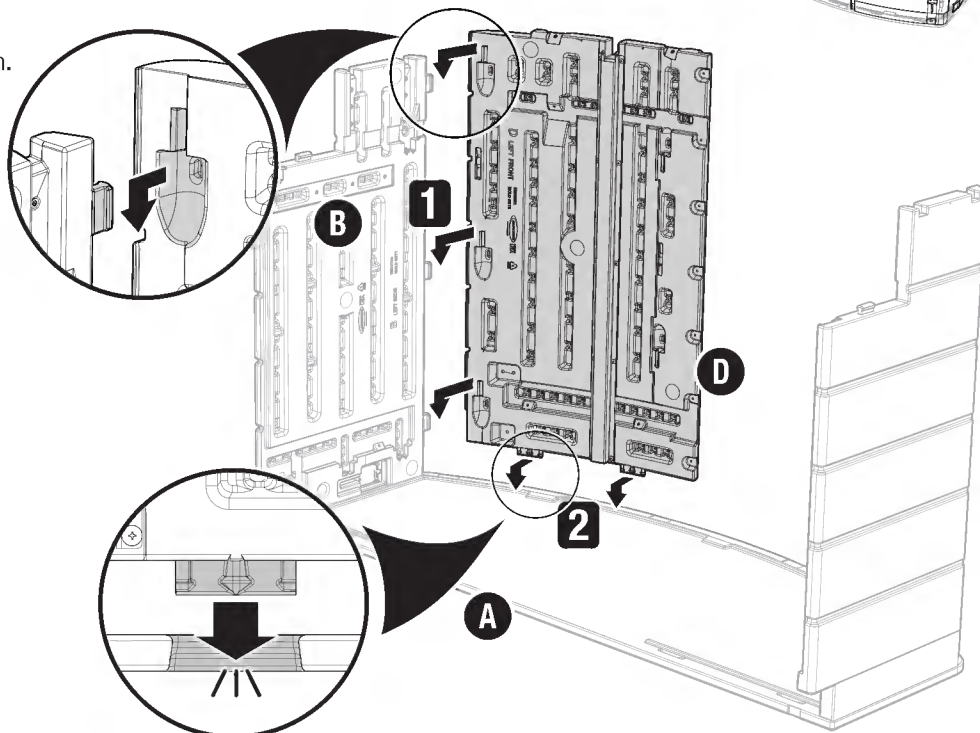

**26**

- 1) Alinee las tres ranuras del panel frontal derecho (F) con las pestañas del panel lateral derecho (C).
- 2) Deslice el panel frontal derecho hacia abajo mientras inserta las lengüetas del panel frontal derecho en las ranuras del panel del piso (A). Presione firmemente el panel frontal derecho hacia abajo para enganchar las lengüetas.

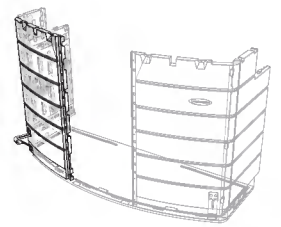

**NOTA:** Las lengüetas deben hacer un chasquido cuando se enganchan.

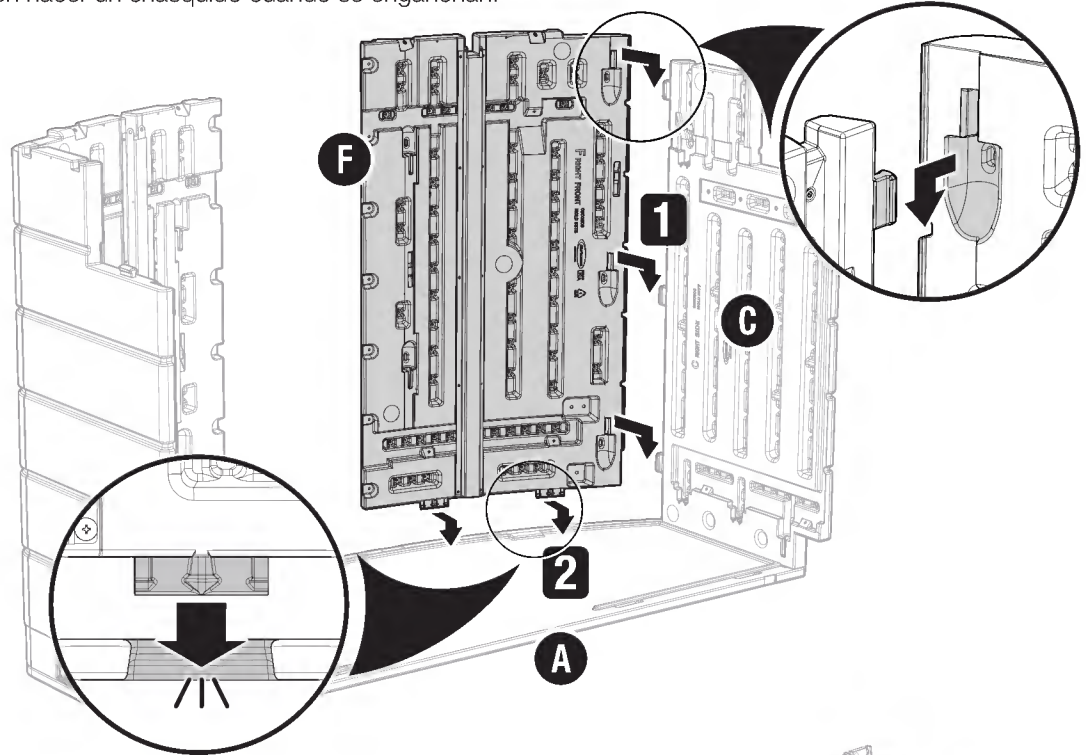
**27**

- 1) Alinee el panel frontal central (E) con los paneles frontales izquierdo y derecho (D, F). Encaje las lengüetas del panel frontal central en las ranuras del panel del piso (A). Presione firmemente el panel frontal central para enganchar las lengüetas.

**NOTA:** Las lengüetas deben hacer un chasquido cuando se enganchan.

- 2) Fije los paneles frontales izquierdo y derecho (D, F) al panel frontal central (E) con 14 tornillos (TT).

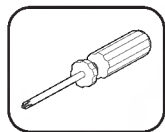
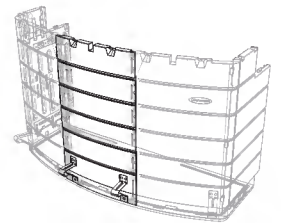

(TT) x14

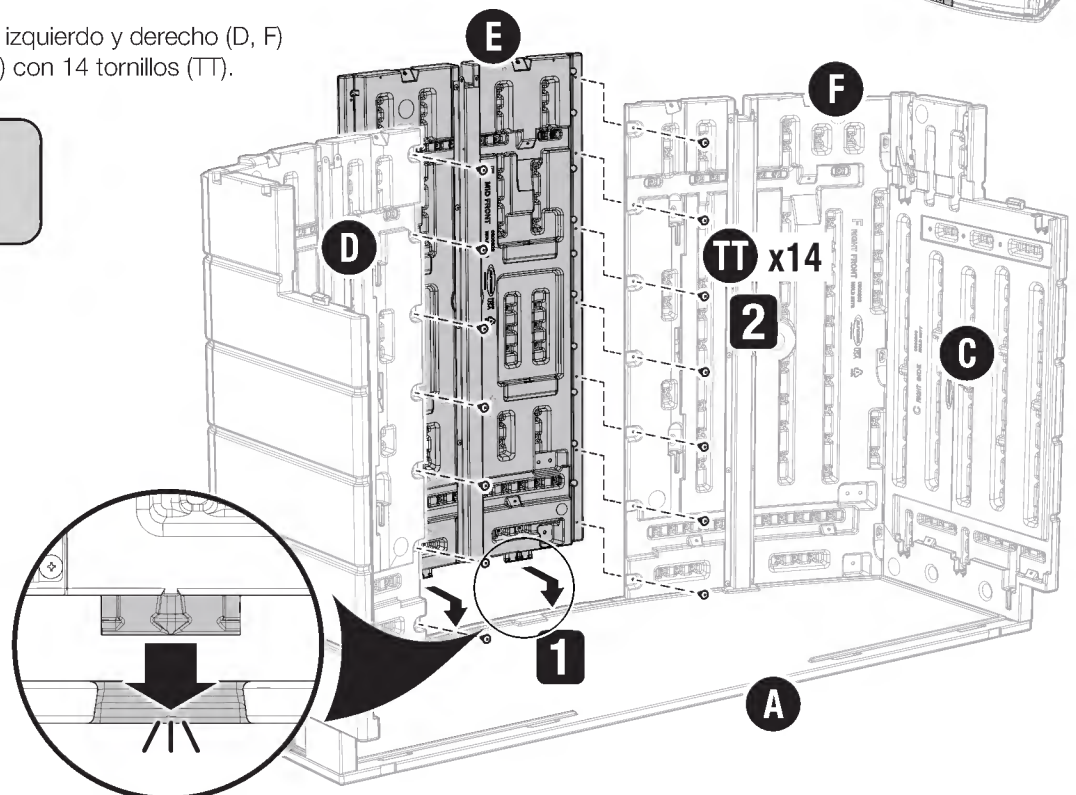



## Armado - Rodapiés

- 28**
- 1) Introduzca la lengüeta lateral del rodapiés derecho (I) en la ranura situada en el interior del panel lateral derecho (C).
  - 2) Deslice el rodapiés derecho hacia abajo mientras introduce las lengüetas inferiores en las ranuras de fijación del panel del piso (A).

**NOTA:** Presione firmemente hacia abajo el rodapiés derecho (I) para enganchar las lengüetas. Las lengüetas deben hacer un chasquido cuando se enganchan.

Repita el procedimiento para armar el rodapiés izquierdo (G) en el panel lateral izquierdo (B) y el panel del piso (A).

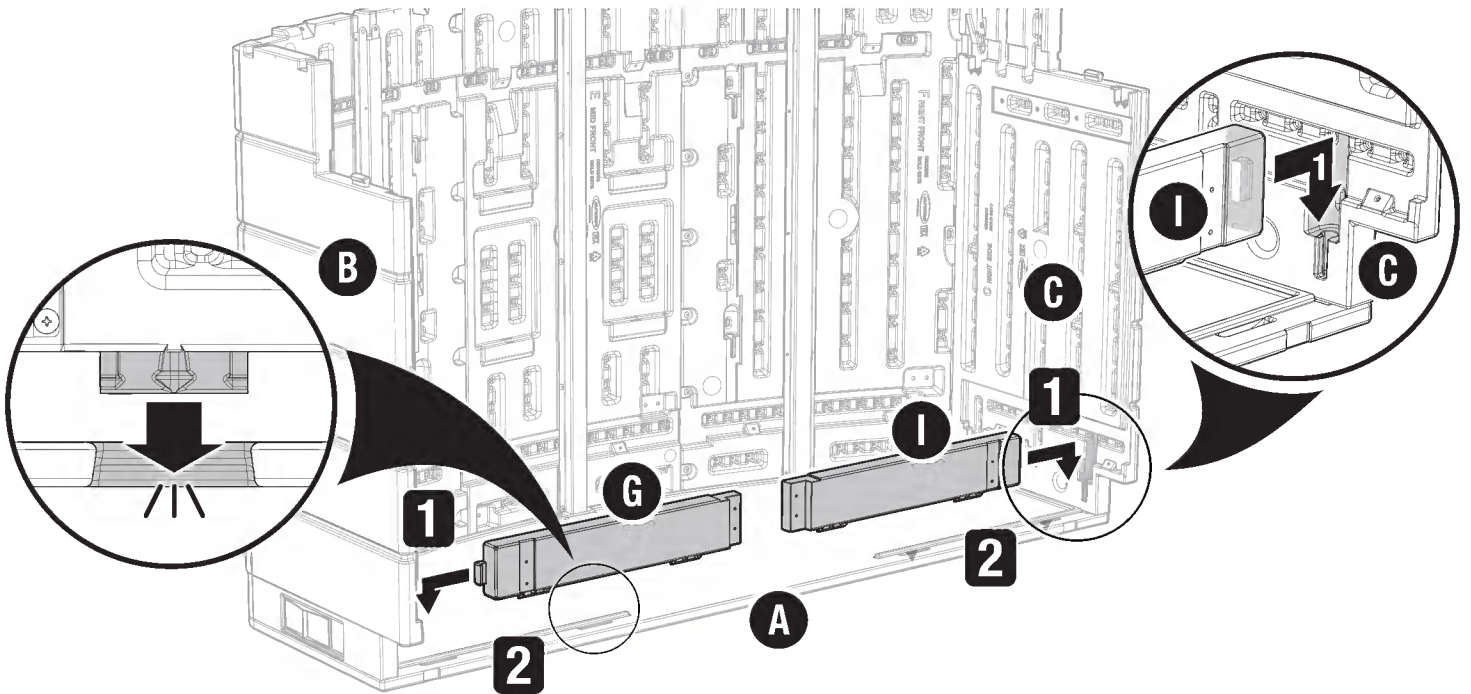

- 29** Con cuatro tornillos (TT), fije el rodapiés central a los rodapiés derecho e izquierdo (G, I).

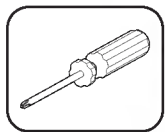

(TT) x4

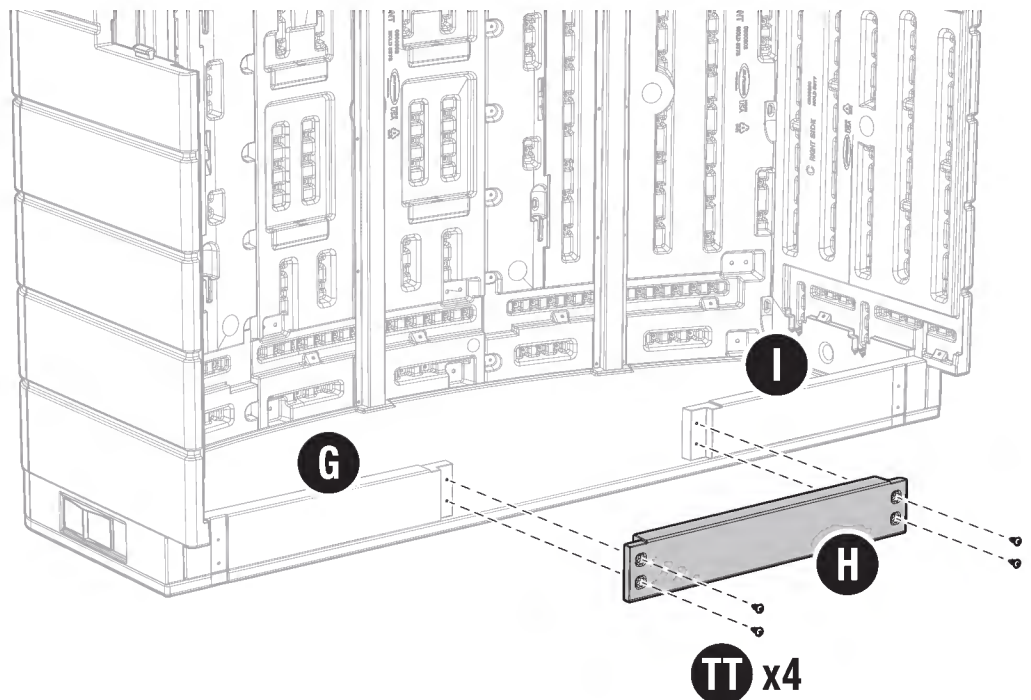

## Armado - Contenedores de arena

30

**IMPORTANTE:** No use este producto sin los contenedores de arena llenados y colocados en la base.

**NOTA:** Asegúrese de colocar el producto en el lugar deseado para su uso antes de insertar los contenedores de arena (V) en la base.

Coloque los contenedores de arena (V) llenados en la base como se muestra. Los contenedores de arena deben colocarse contra los paneles frontales (D, E, F).

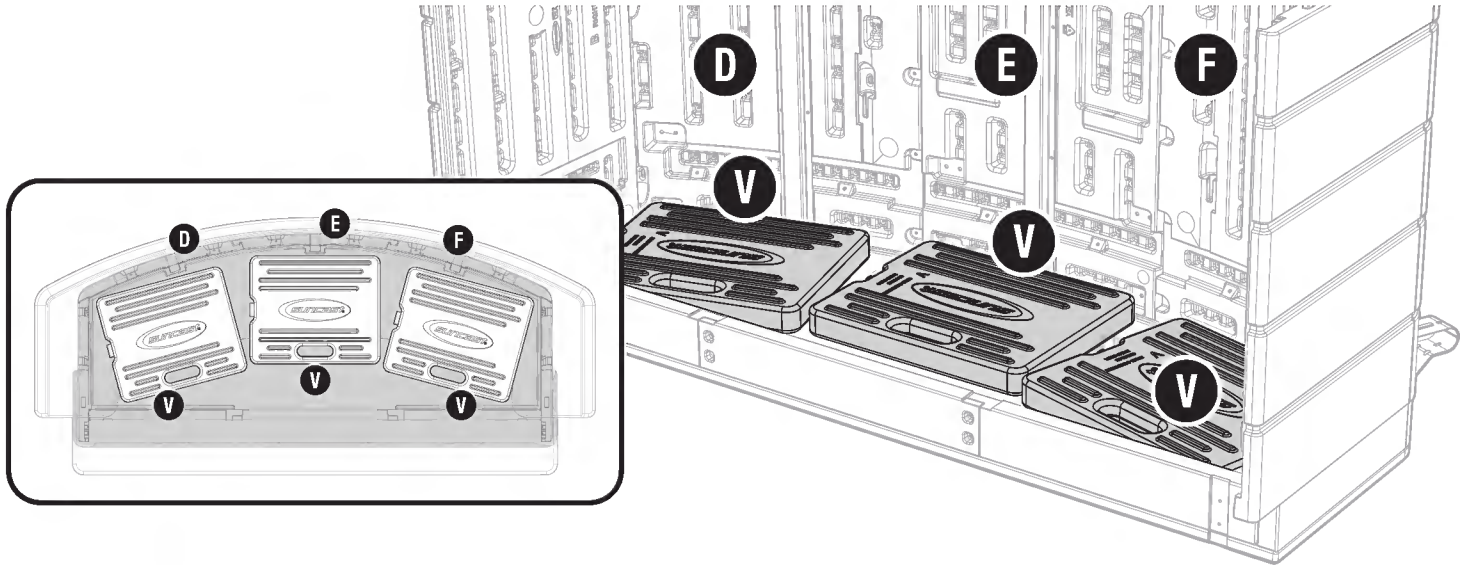

## Armado - Piso del armario

31

Con las guías de los cajones (Y) hacia arriba, coloque el piso del armario (J) sobre los rodapiés (G, H, I) y contra los paneles frontales (D, E, F). Baje el borde trasero del piso del armario (J) hasta que encaje en los paneles laterales (B, C).



**PRECAUCIÓN:** Tenga cuidado con la guías de cajón (Y) instaladas al mover el piso del armario (J).

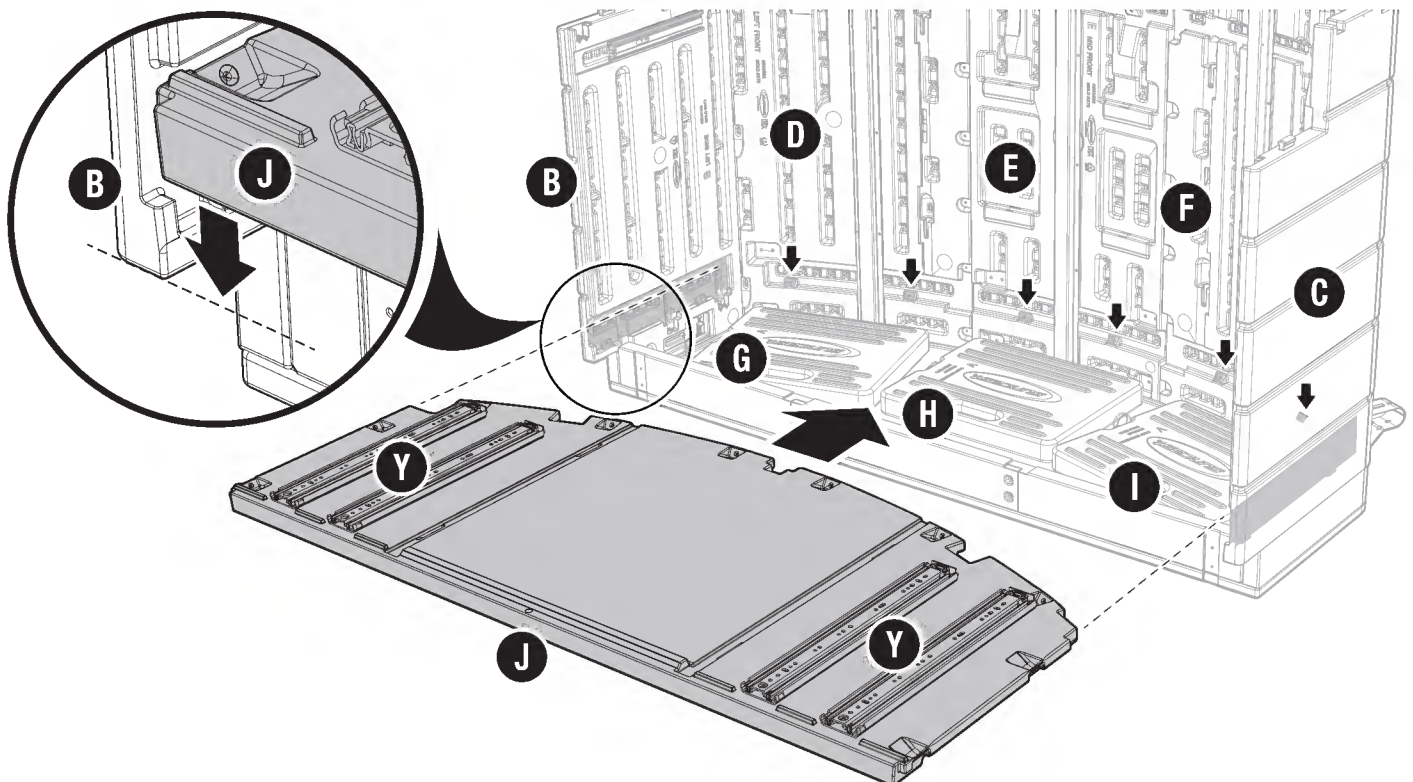

## Armado - Piso del armario (cont.)

**32** Con diez tornillos (TT), fije el piso del armario a los paneles laterales derecho e izquierdo (B, C), así como a los paneles frontales (D, E, F).

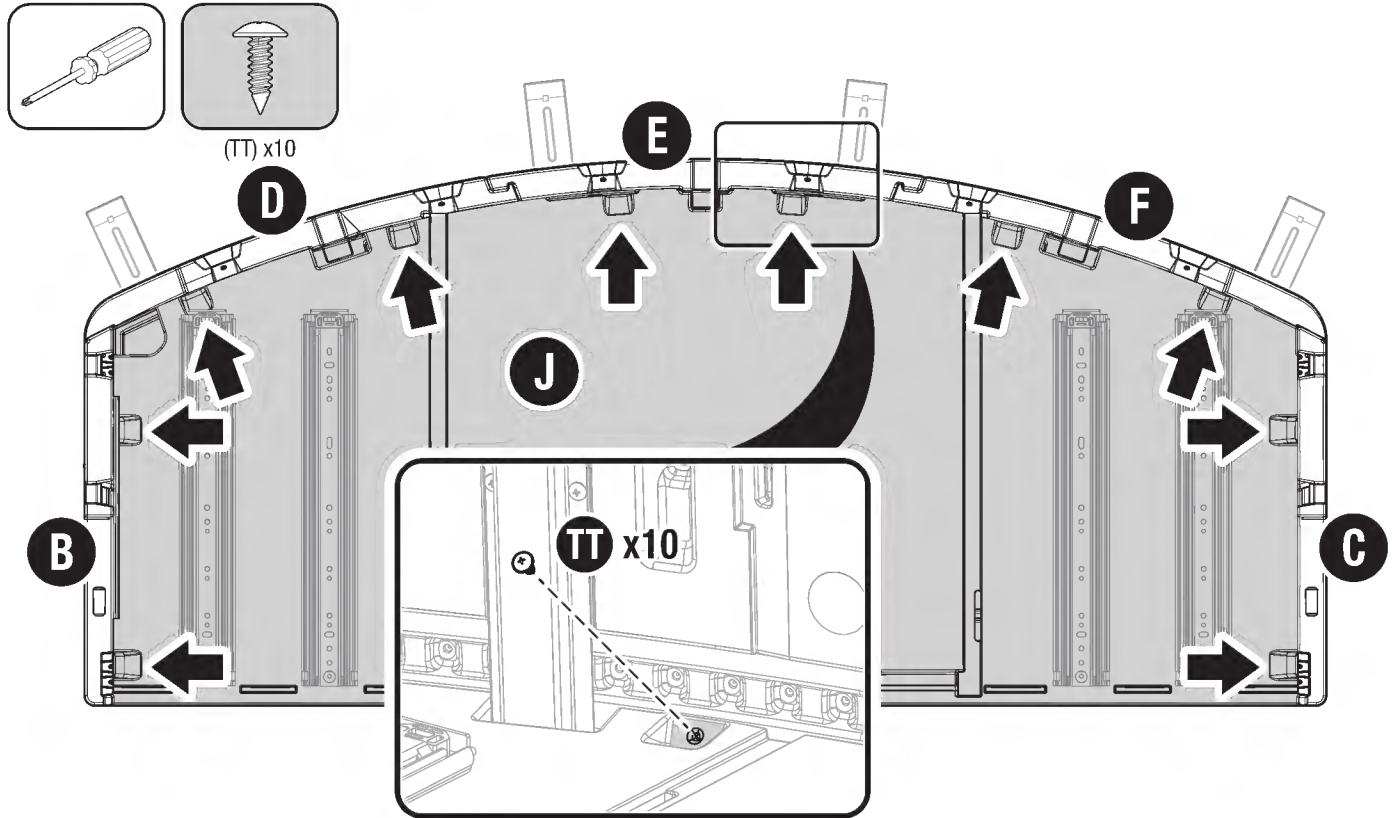

## Armado - Soportes de la plancha superior del bar

**33** Con tres tornillos cada uno (UU), fije dos soportes angulares (LL) al panel lateral derecho (C).

Repita el procedimiento para fijar otros dos soportes angulares (LL) al panel lateral izquierdo (B).

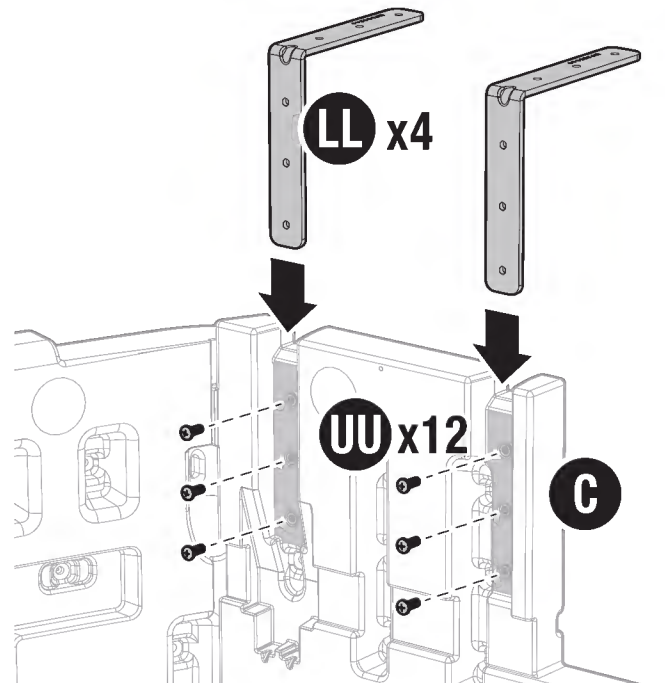
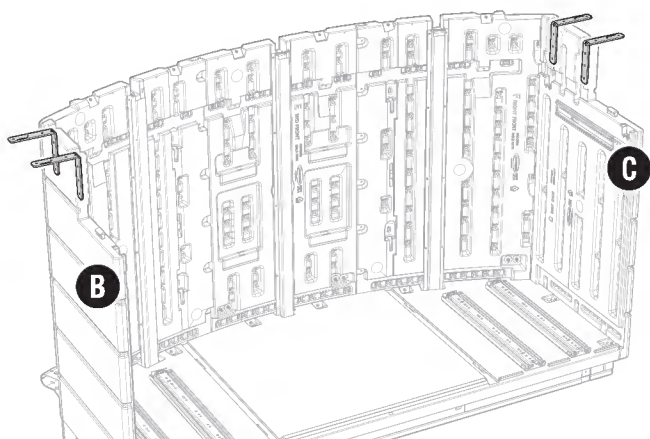
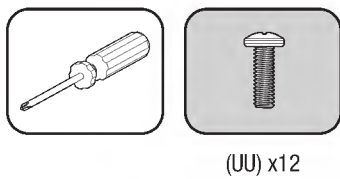



## Armado - Plancha superior del bar

**34** Con la ayuda de otra persona, coloque la plancha superior del bar (P) sobre los paneles frontales (D, E, F) y los soportes angulares de la plancha superior del bar (LL).

**NOTA:** Asegúrese de que los tres soportes de la plancha superior del bar (JJ) (mostrados para mayor claridad) se alineen con los recortes en la parte superior de los paneles frontales (D, E, F).

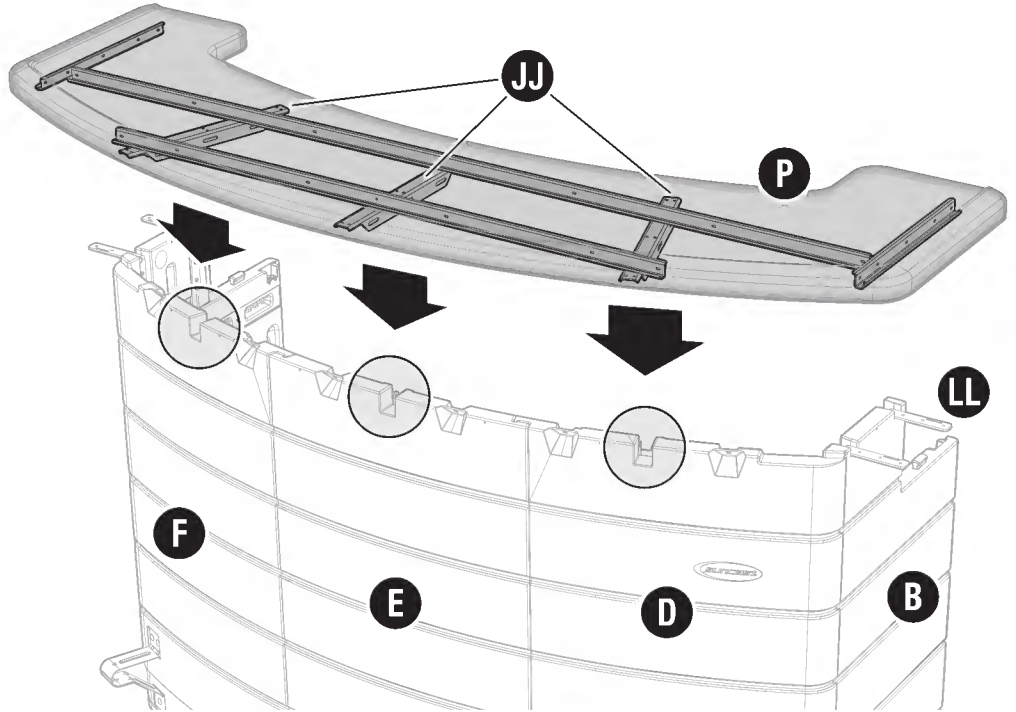

**35** Instale un perno (ZZ) y una tuerca (XX) a través de uno de los soportes de la plancha superior del bar (JJ) y la conexión del adaptador lateral del panel frontal (CC). Apriete firmemente el perno y la tuerca.

Repita el procedimiento para los otros dos soportes de la plancha superior del bar (JJ) en los adaptadores laterales del panel frontal (CC).

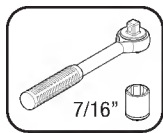
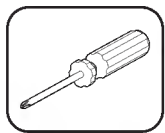

(ZZ) x3

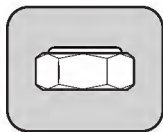

(XX) x3

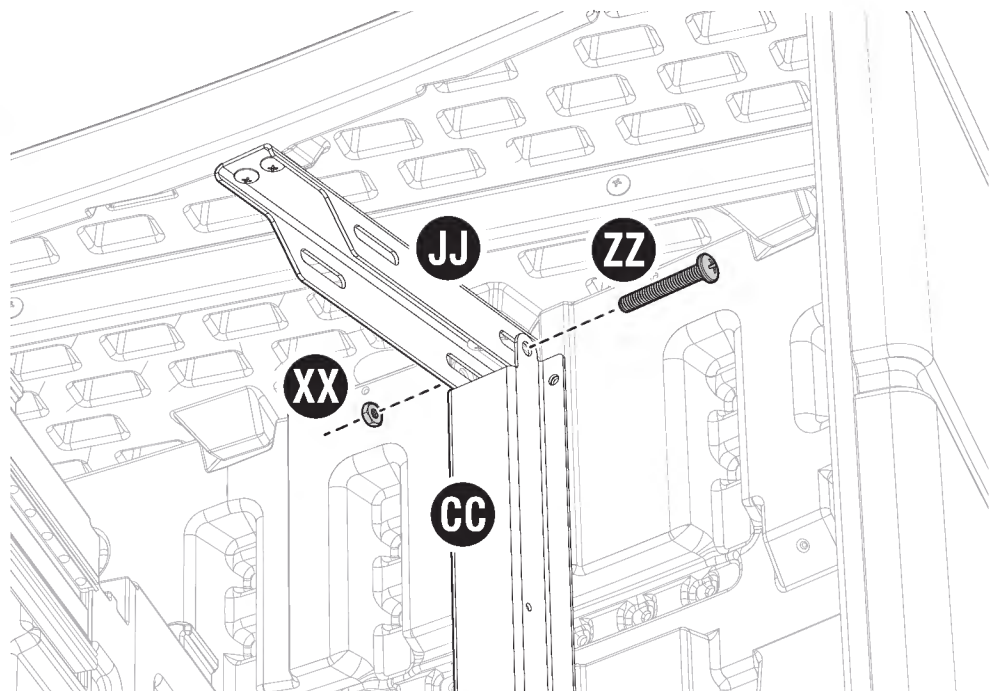



## Armado - Plancha superior del bar (cont.)

**36** Instale una abrazadera de soporte (MM) a ambos lados de un soporte de la plancha superior del bar (JJ) y del adaptador lateral del panel frontal (CC) utilizando un perno (ZZ) y una tuerca (XX). No apriete en este momento el perno y la tuerca dejando que las abrazaderas de soporte (MM) cuelguen libremente.

Fije la parte inferior de las abrazaderas de soporte (MM) al adaptador lateral del panel frontal (CC) utilizando dos tornillos (TT). Una vez fijados los tornillos al adaptador lateral del panel frontal, apriete firmemente el perno (ZZ) y la tuerca (XX) instalados anteriormente.

Repita el procedimiento para los otros dos soportes de la plancha superior del bar (JJ) en los adaptadores laterales del panel frontal (CC).

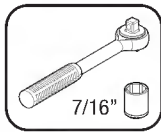
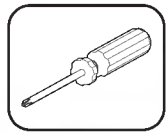

(ZZ) x3

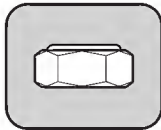

(XX) x3

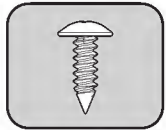

(TT) x6

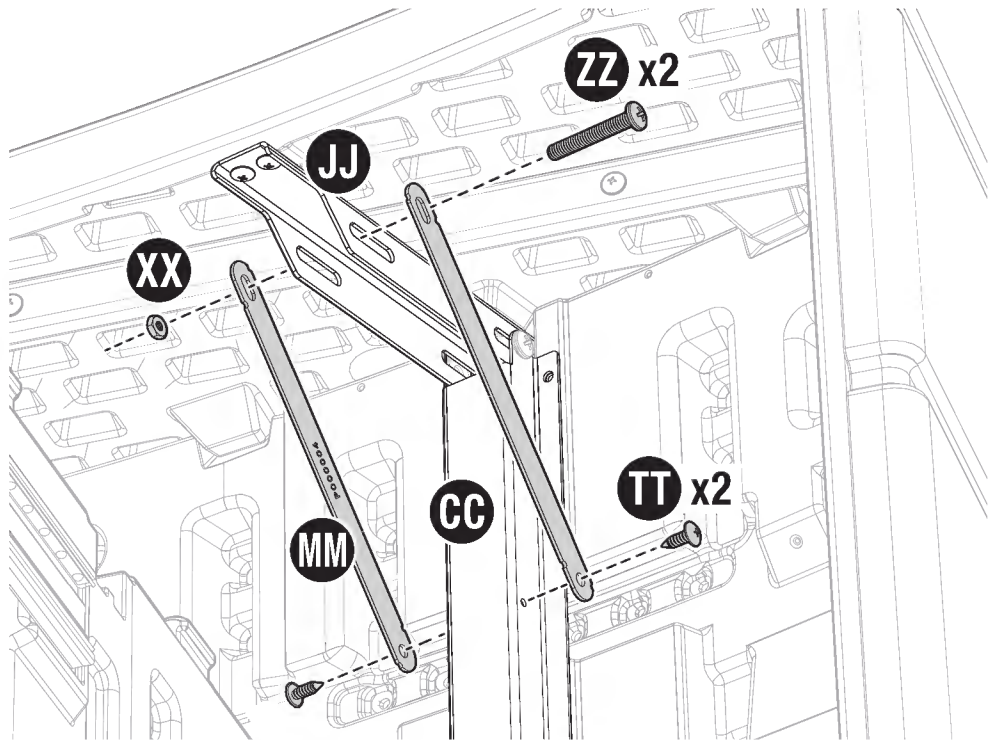

**37** Con tres tornillos cada uno (TT), fije la plancha superior del bar (P) a cada uno de los cuatro soportes angulares (LL).

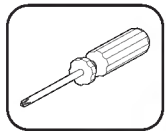

(TT) x12

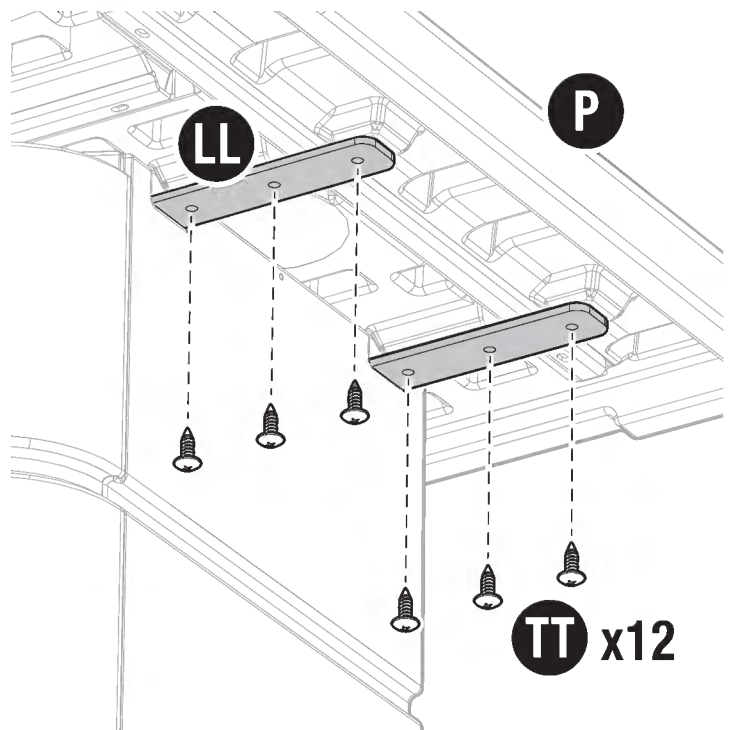

**38**

Fije la plancha superior del bar (P) a los paneles frontales (D, E, F) con seis tornillos (TT).

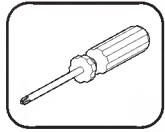

(TT) x6

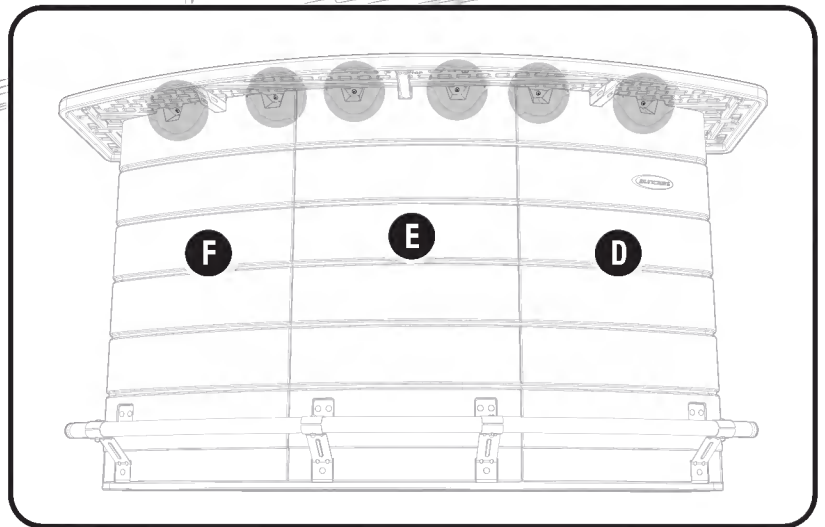
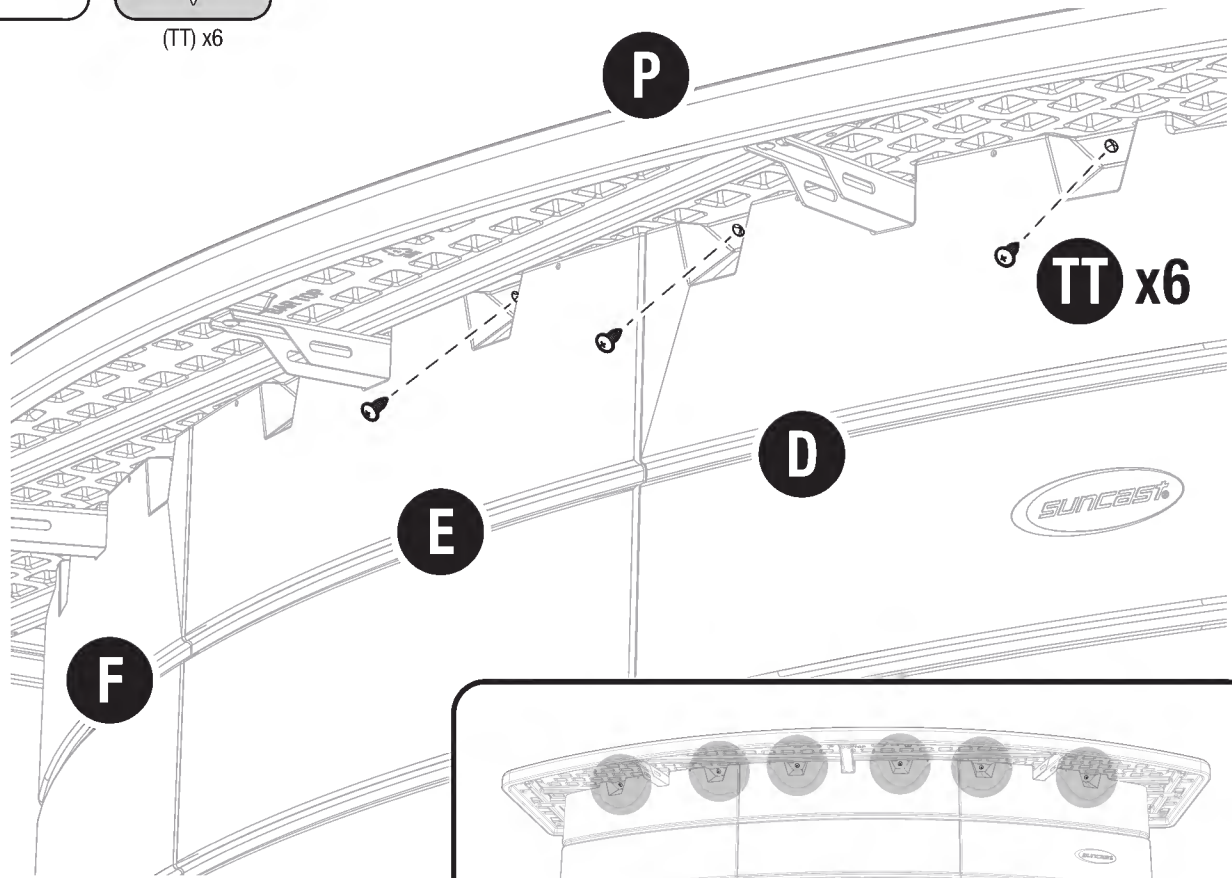

## Armado - Divisores

- 39**
- 1) Alinee las lengüetas laterales del panel divisor izquierdo (K) con las ranuras del panel frontal izquierdo (D).
  - 2) Deslice el panel divisor izquierdo hacia abajo mientras introduce las lengüetas inferiores del panel divisor derecho en las ranuras del piso del armario (J).

**NOTA:** Presione el panel divisor izquierdo (K) hacia abajo para enganchar las lengüetas. Las lengüetas deben hacer un chasquido cuando se enganchan.

Repita el procedimiento para instalar el panel divisor derecho (L) al panel frontal derecho (F) y al piso del armario (J).

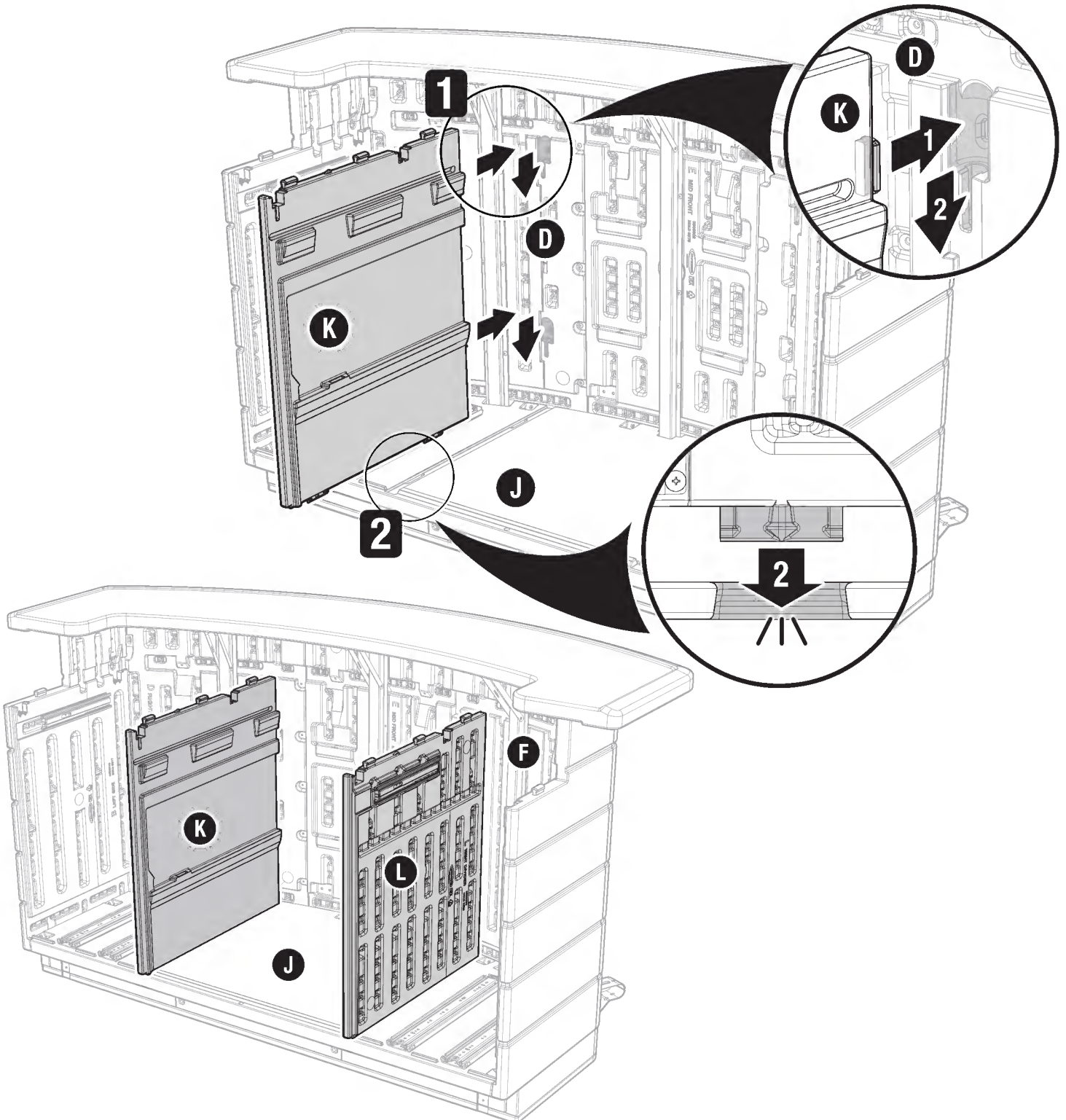



## Armado - Dintel de la puerta

40

Introduzca las lengüetas laterales del dintel de la puerta (N) en las ranuras de los paneles divisorios izquierdo y derecho (K, L).

**NOTA:** Asegúrese de que la parte superior del dintel de la puerta (N) esté a ras con la parte superior de los paneles divisorios izquierdo y derecho (K, L).

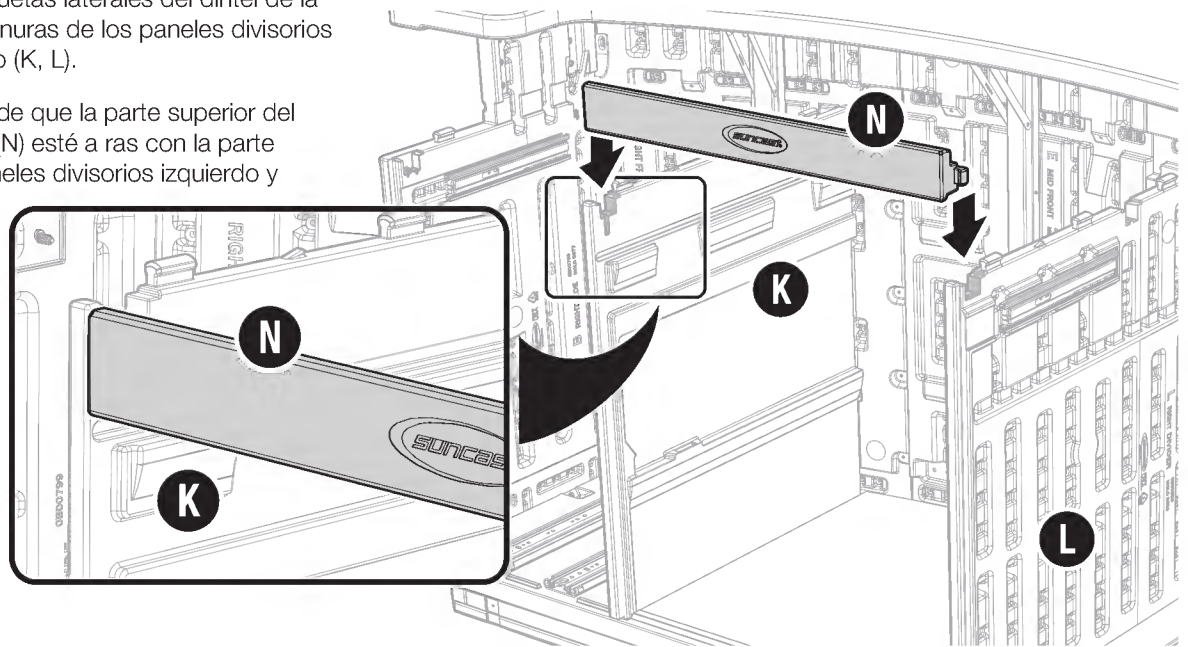

## Armado - Mostrador

41

Coloque dos soportes del armazón (AA) en las ranuras superiores a través de los paneles laterales izquierdo y derecho (B, C) y los separadores (K, L). Asegúrese de que los soportes del armazón estén al ras con las partes superiores de los paneles izquierdo y derecho y los divisores.

**IMPORTANTE:** La orientación de los soportes del armazón (AA) es importante. Asegúrese de orientar los soportes del armazón colocando los extremos con dos orificios (\*\*\*) al final sobre el panel lateral derecho (C) como se muestra.

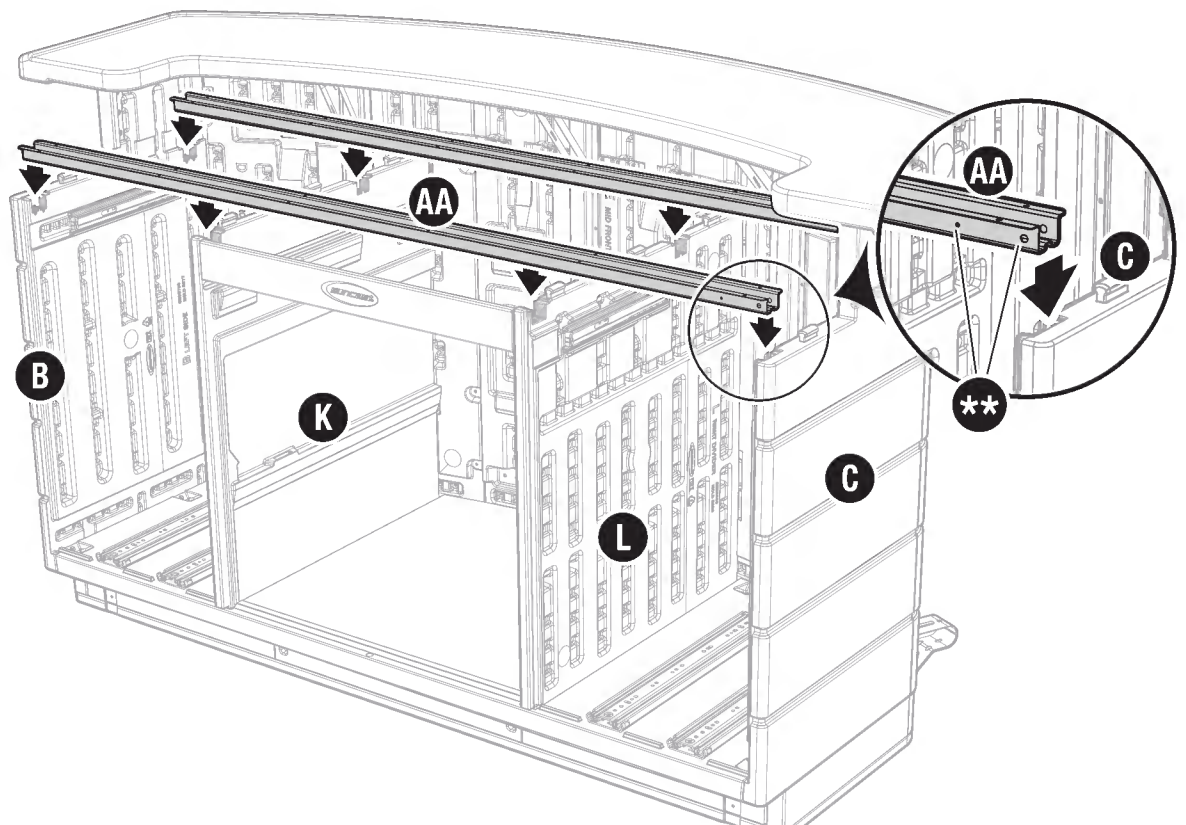
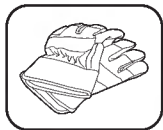

**42** Con la ayuda de otra persona, coloque el mostrador (O) sobre los paneles laterales izquierdo y derecho (B, C) y los separadores (K, L). Alinee las ranuras de la parte inferior del mostrador con las lengüetas superiores de los paneles laterales izquierdo y derecho y los separadores. Baje el mostrador sobre las lengüetas y deslice el mostrador hacia delante para que entre en contacto con los paneles frontales (D, E, F).

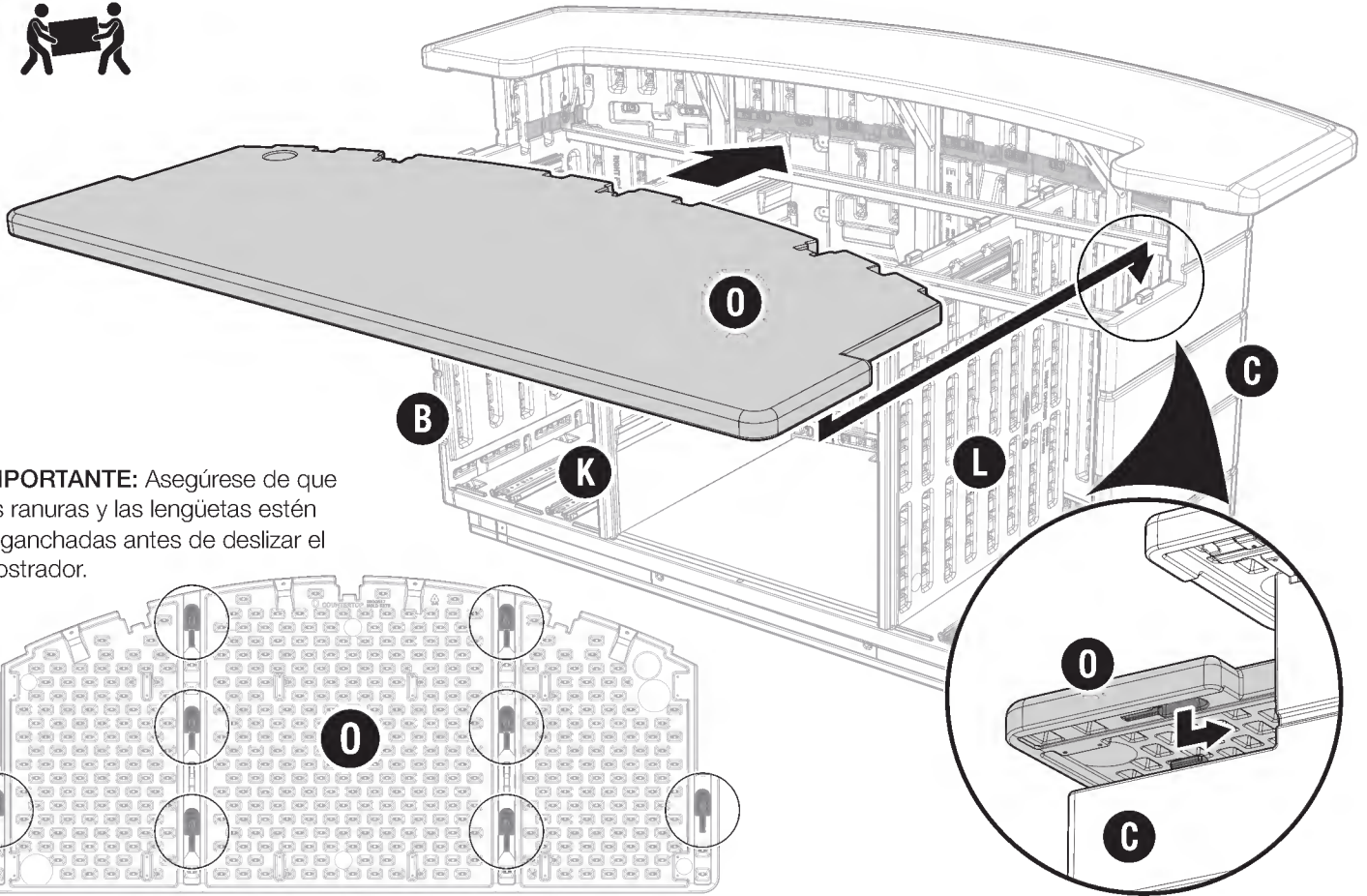

**IMPORTANTE:** Asegúrese de que las ranuras y las lengüetas estén enganchadas antes de deslizar el mostrador.

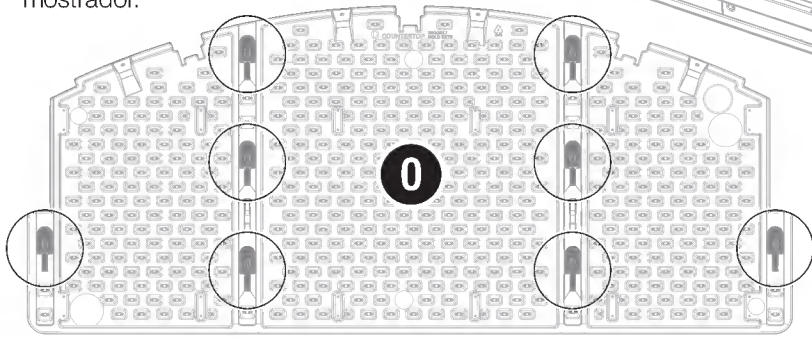

- 43**
- 1) Asegure el mostrador (O) a los dos soportes del armazón (AA) con 24 tornillos (TT).
  - 2) Asegure el mostrador (O) a los paneles frontales (D, E, F) con 4 tornillos (TT).

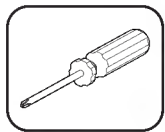

(TT) x28

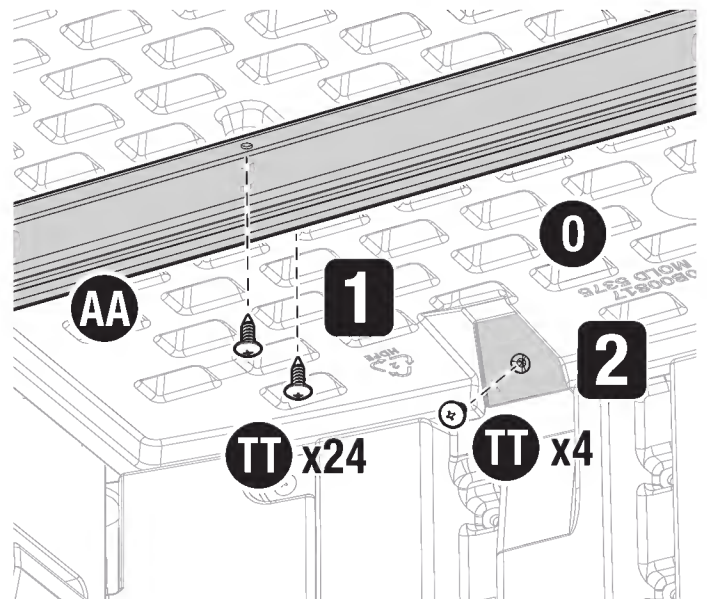
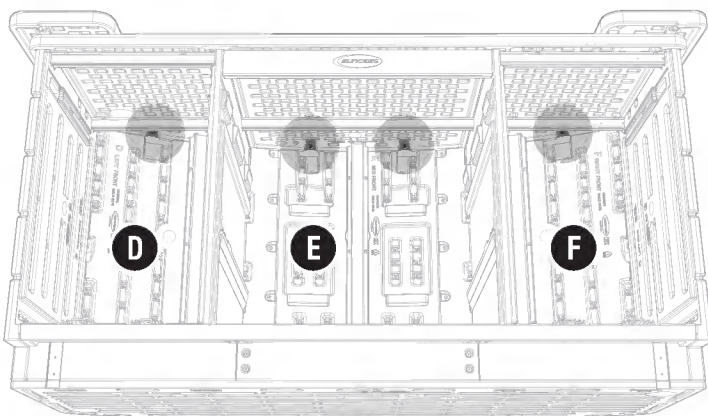

# Armado - Reposapiés

- 44** Deslice con cuidado el reposapiés (OO) a través de las grandes zonas abiertas en la parte trasera de los soportes del reposapiés (DD, EE). Una vez colocado a través de los cuatro soportes del reposapiés, mueva el reposapiés hacia delante para alinear los orificios de montaje del reposapiés con los orificios de los soportes del reposapiés.

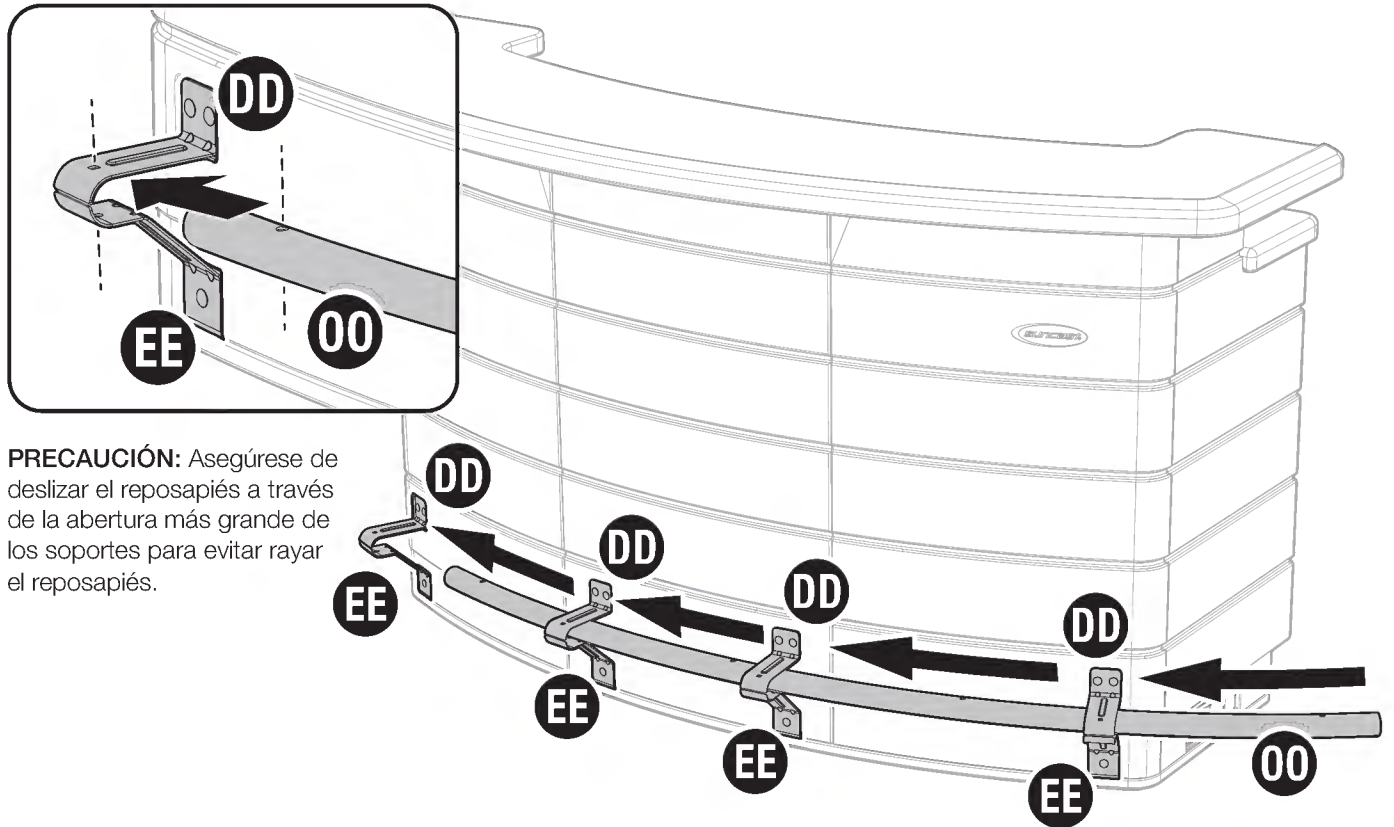

**PRECAUCIÓN:** Asegúrese de deslizar el reposapiés a través de la abertura más grande de los soportes para evitar rayar el reposapiés.

- 45** Fije el reposapiés (OO) a un soporte del reposapiés (DD, EE) utilizando un perno (AAA), una arandela (WW) y una tuerca (XX). Apriete la tuerca hasta que quede segura. No apriete más de lo necesario.

Repita el procedimiento con los otros 3 soportes de reposapiés (DD, EE).

Introduzca una tapa de reposapiés (PP) en cada uno de los extremos del reposapiés (OO). Si es necesario, use un martillo de caucho para introducir completamente las tapas del reposapiés.

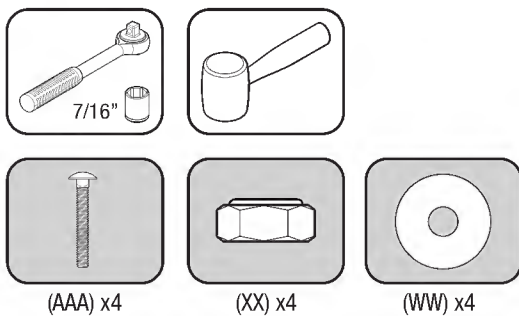
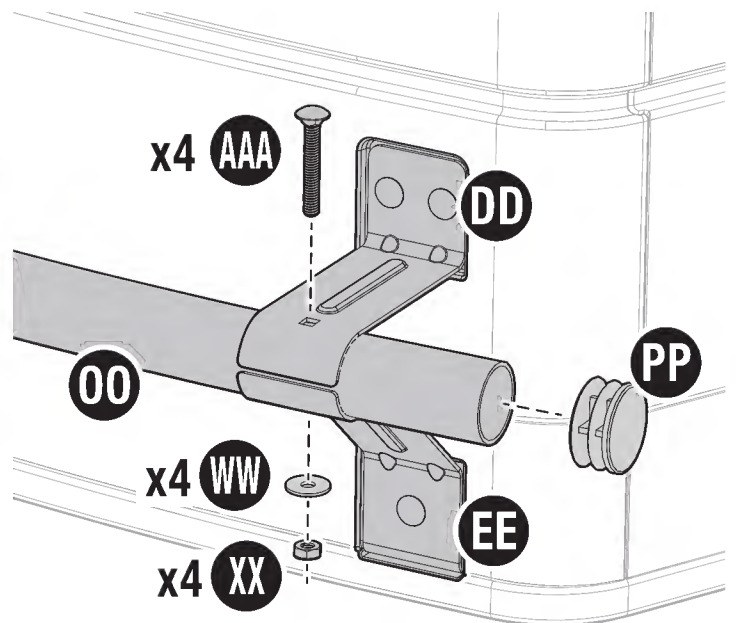



## Armado - Repisa, puerta y cajones

- 46** Mientras sujeta la repisa (Q) ligeramente inclinada, deslízcela entre los paneles divisores izquierdo y derecho (K, L) hacia los paneles frontales. Una vez insertada completamente, incline la repisa y bájela hasta su posición sobre los rieles de la repisa moldeados en los paneles divisores.

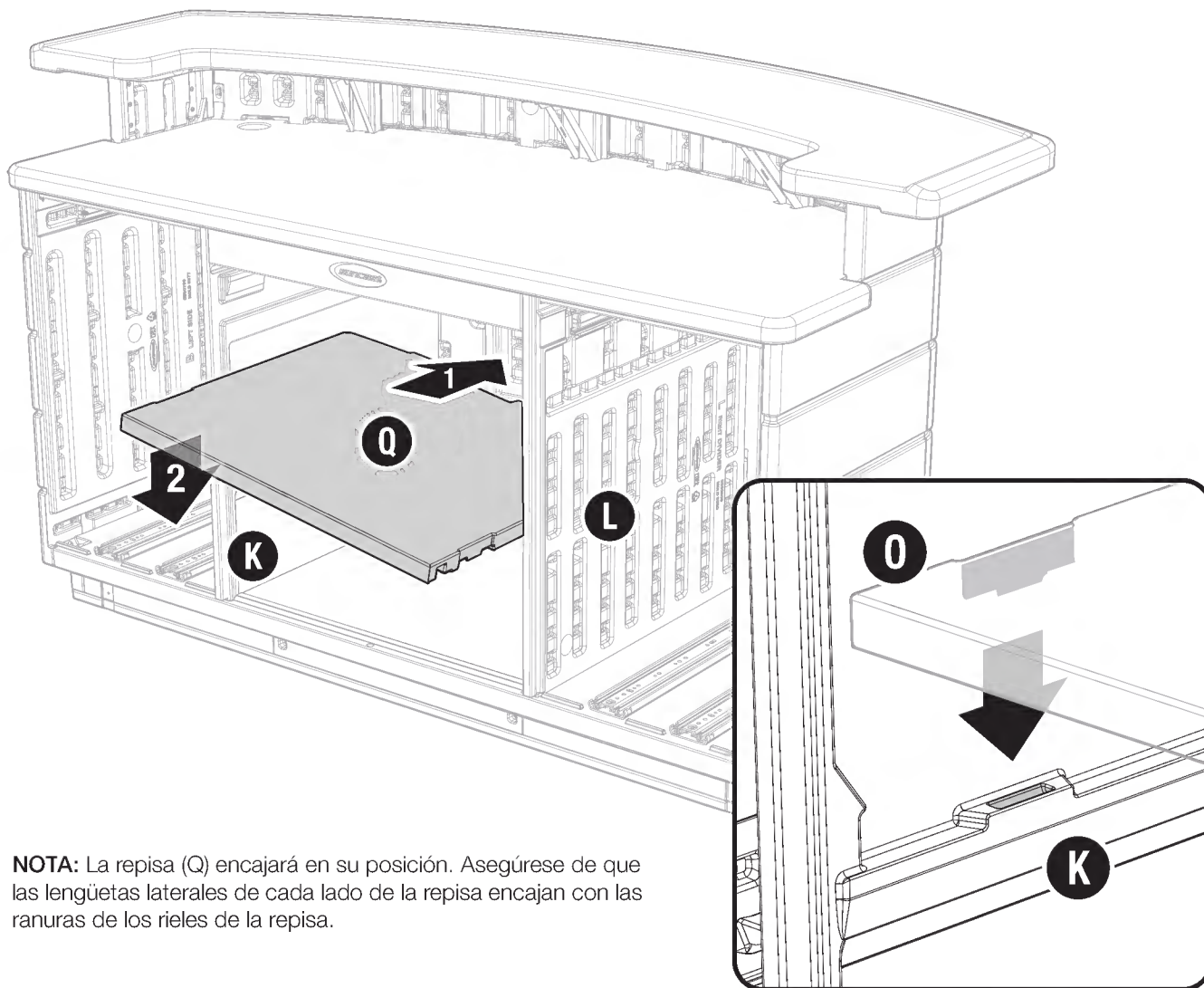

**NOTA:** La repisa (Q) encajará en su posición. Asegúrese de que las lengüetas laterales de cada lado de la repisa encajan con las ranuras de los rieles de la repisa.



**47**

Coloque el poste izquierdo de la puerta (M) en la ranura de la guía situada cerca de la parte superior del panel divisor izquierdo (K). Manteniendo la posición del poste, gire el lado derecho de la puerta hacia arriba hasta que el poste derecho de la puerta encaje en la ranura de la guía situada cerca de la parte superior del panel divisor derecho (L).

Una vez encajada completamente con los paneles divisorios (K, L), gire la puerta hacia abajo hasta su posición cerrada.

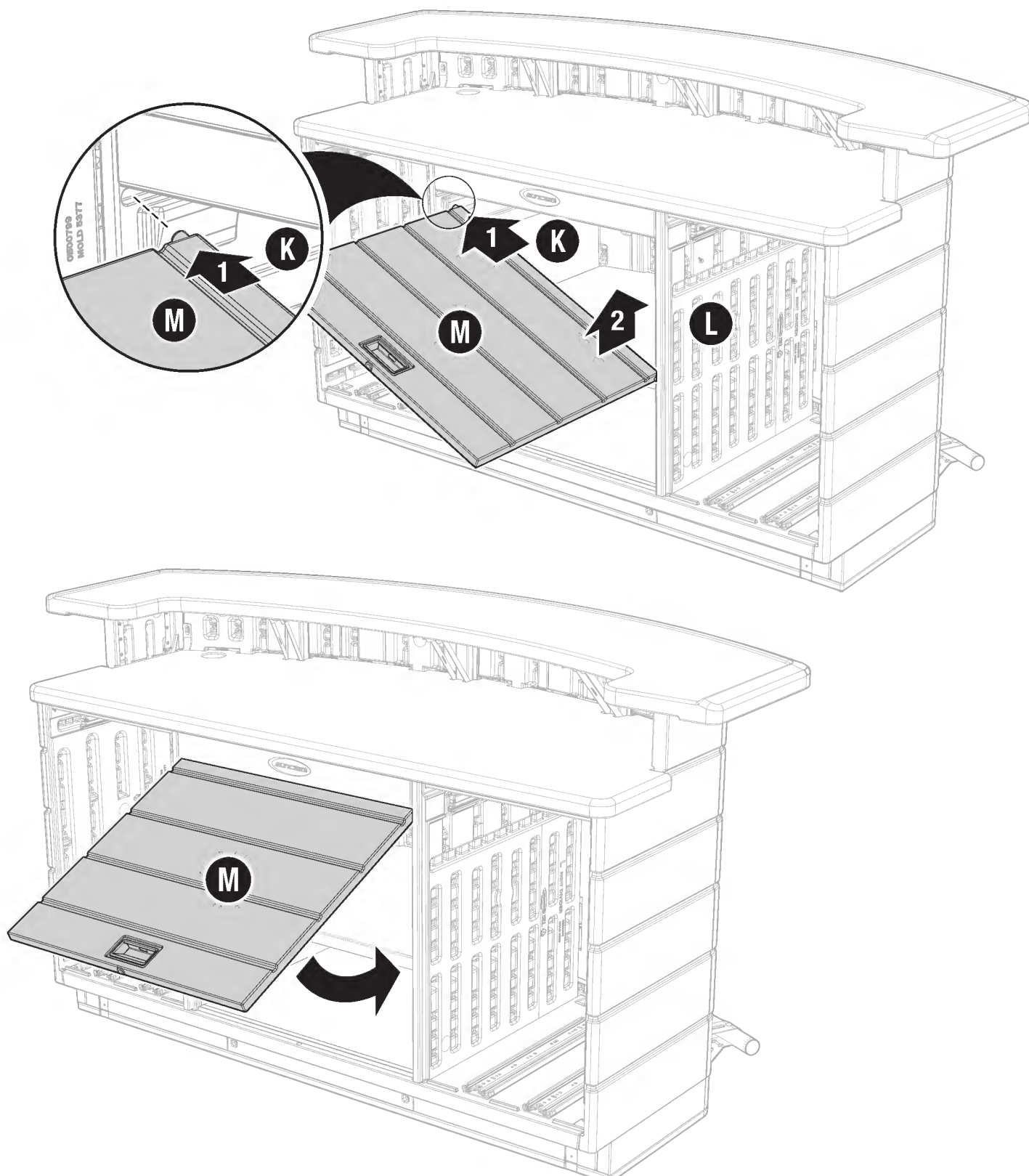

## Armado - Repisa, puerta y cajones (cont.)

**48** Extienda completamente el par de guías (Y) del cajón grande instaladas en el lado izquierdo del piso del armario (J) (retire la cinta adhesiva si la utilizó).

Coloque un cajón grande (U, T) sobre las guías de cajón grande extendidas (Y). Alinee los orificios de montaje de la parte inferior del cajón con los orificios de las guías del cajón grande.

**NOTA:** Si aún no lo ha hecho, perforo los seis orificios en la parte inferior del cajón grande (U) con un destornillador Phillips u otra herramienta similar.

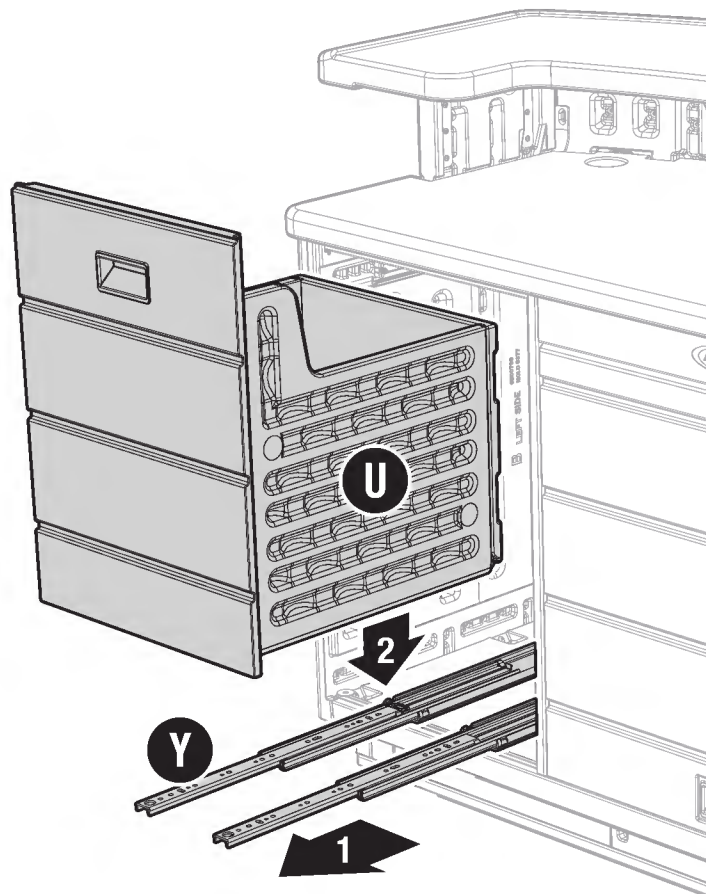

**49** Fije el cajón grande (U, T) a las guías del cajón grande (Y) utilizando seis pernos (V V), arandelas (WW) y tuercas (XX). Apriete hasta que estén seguros. No apriete más de lo necesario.

Repita los pasos 48 y 49 para instalar el cajón grande restante (U, T) en las guías del cajón grande (Y) instaladas en el lado derecho del piso del armario (J) (retire la cinta si se utilizó).

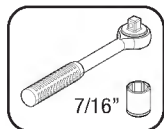

7/16"

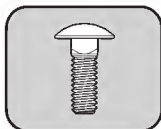

(VV) x12

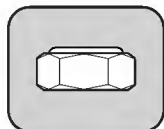

(XX) x12



(WW) x12

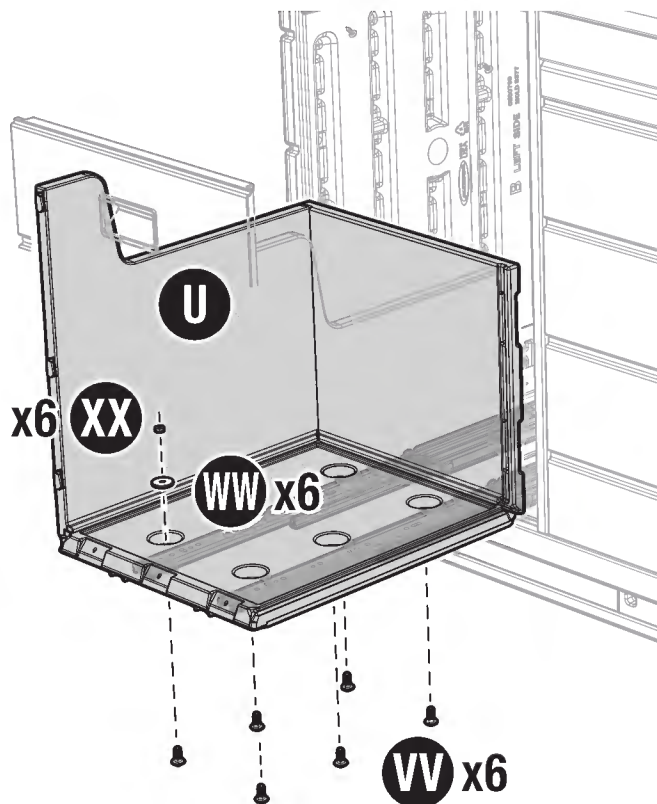

**50**

Extienda completamente las guías del cajón pequeño en el panel lateral izquierdo (B) y el panel divisor izquierdo (K).

Alinee las guías interiores del cajón pequeño (S, R) con las guías del cajón pequeño. Inserte las guías interiores del cajón en las guías extendidas y, a continuación, introduzca completamente el cajón pequeño en el armario.

**NOTA:** Una vez insertado el cajón pequeño, tire del cajón hacia fuera para confirmar que se detiene en toda su extensión.

Repita el procedimiento para instalar el cajón restante (S, R) en las guías de cajón pequeño restantes en el panel lateral derecho (C) y el panel divisor derecho (L).

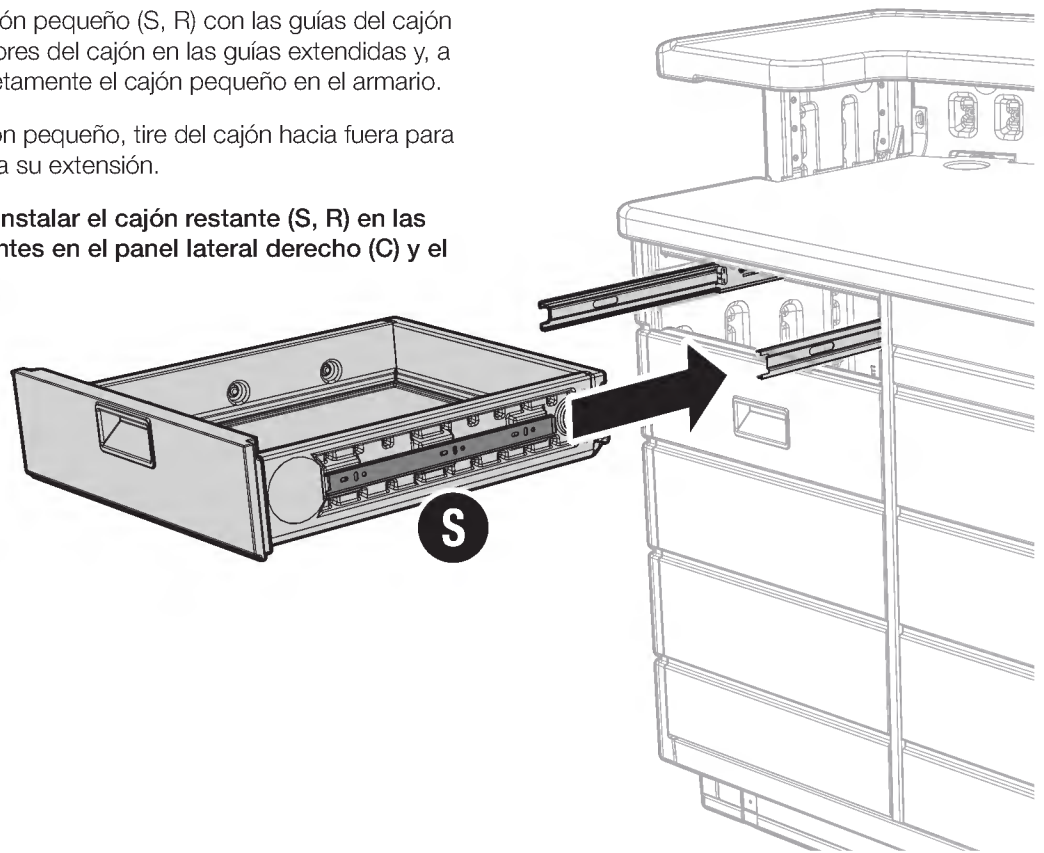

## Armado - Anillo tapón

**51**

Inserte el anillo tapón (QQ) dentro del agujero grande del mostrador (O). Asegúrese de asentar completamente el anillo tapón.

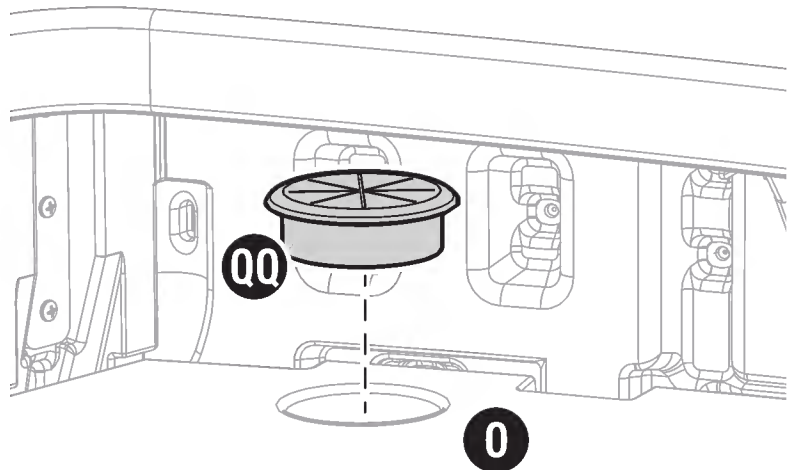
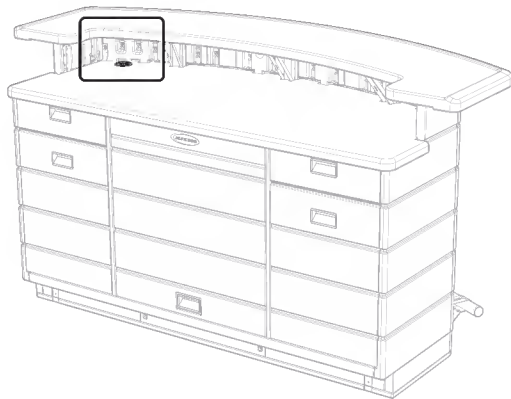

El bar está armado.

# Traslado del producto



**PRECAUCIÓN:** El producto completamente armado es muy pesado. **NO LEVANTE CON EL REPOSAPIÉS, LA BARRA NI EL MOSTRADOR.** El producto completamente armado debe trasladarse entre dos o más personas. El estrés o doblado excesivo puede dañar el producto y anular la garantía. **RETIRE LOS CONTENEDORES DE ARENA Y GUÁRDELOS ANTES DE TRASLADAR EL PRODUCTO. VUELVA A COLOCAR LOS CONTENEDORES DE ARENA DESPUÉS DE VOLVER A COLOCAR EL PRODUCTO.**

**52**

Para retirar los contenedores de arena (V), retire los cuatro tornillos (TT) que fijan el rodapié central (H) y retire el rodapié central. Meta la mano con cuidado en la base para sacar los contenedores de arena.

Para volver a colocar los contenedores de arena, deslice dos contenedores de arena a izquierda y derecha de la base, seguidos del contenedor de arena restante en el centro. Los contenedores de arena deben colocarse contra los paneles frontales (D, E, F) como se muestra en la figura.

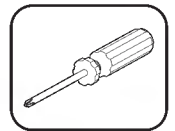

(TT) x4

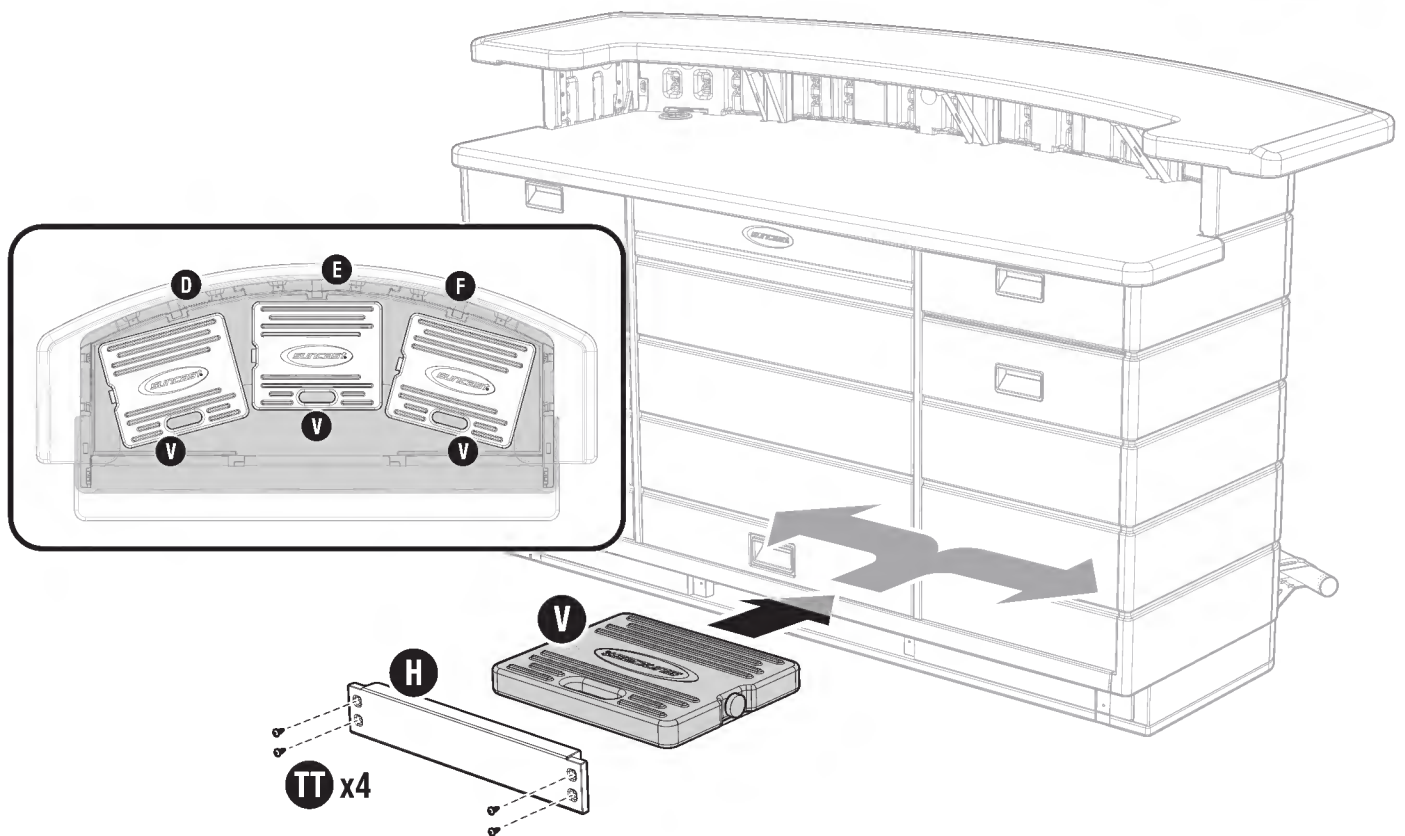



Si se traslada el bar a distancias cortas sobre una superficie lisa, puede deslizarse con cuidado empujando sobre las esquinas inferiores de los paneles laterales (B, C).

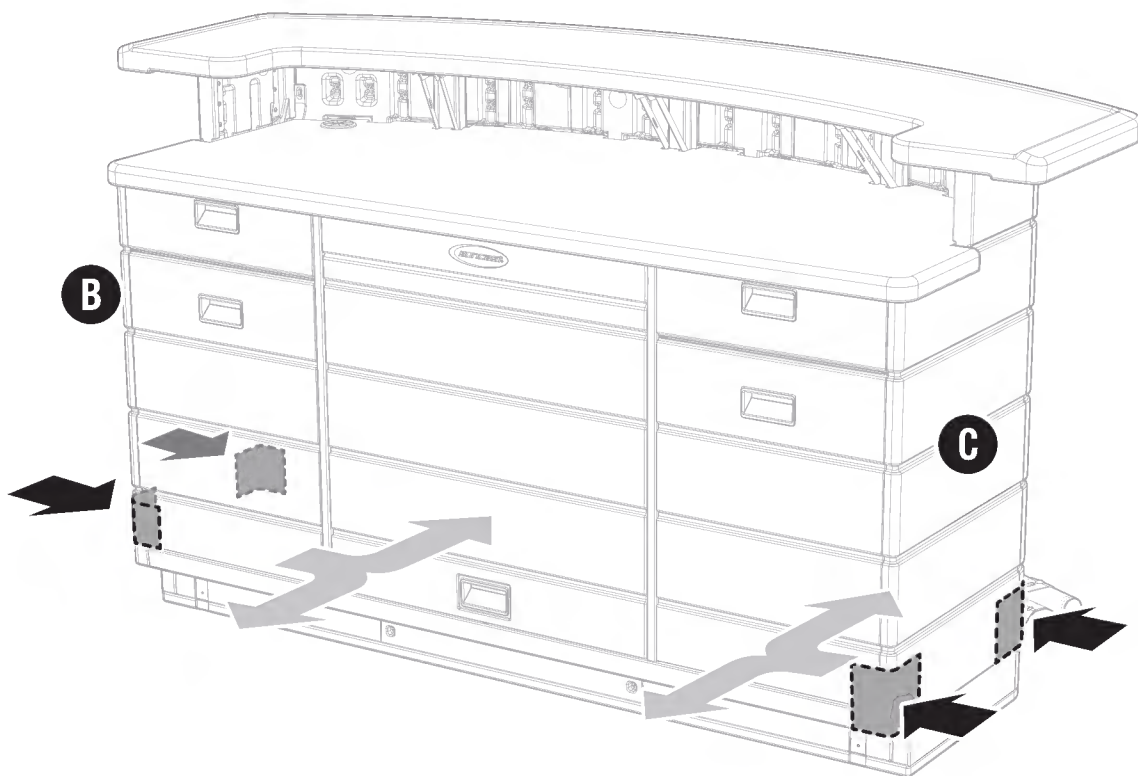

Si el bar debe trasladarse a largas distancias y/o sobre superficies irregulares, se recomienda colocar plataformas rodantes debajo de cada extremo del producto antes de trasladarlo. Levante con cuidado el panel del piso (A) para colocarlo sobre las plataformas rodantes.

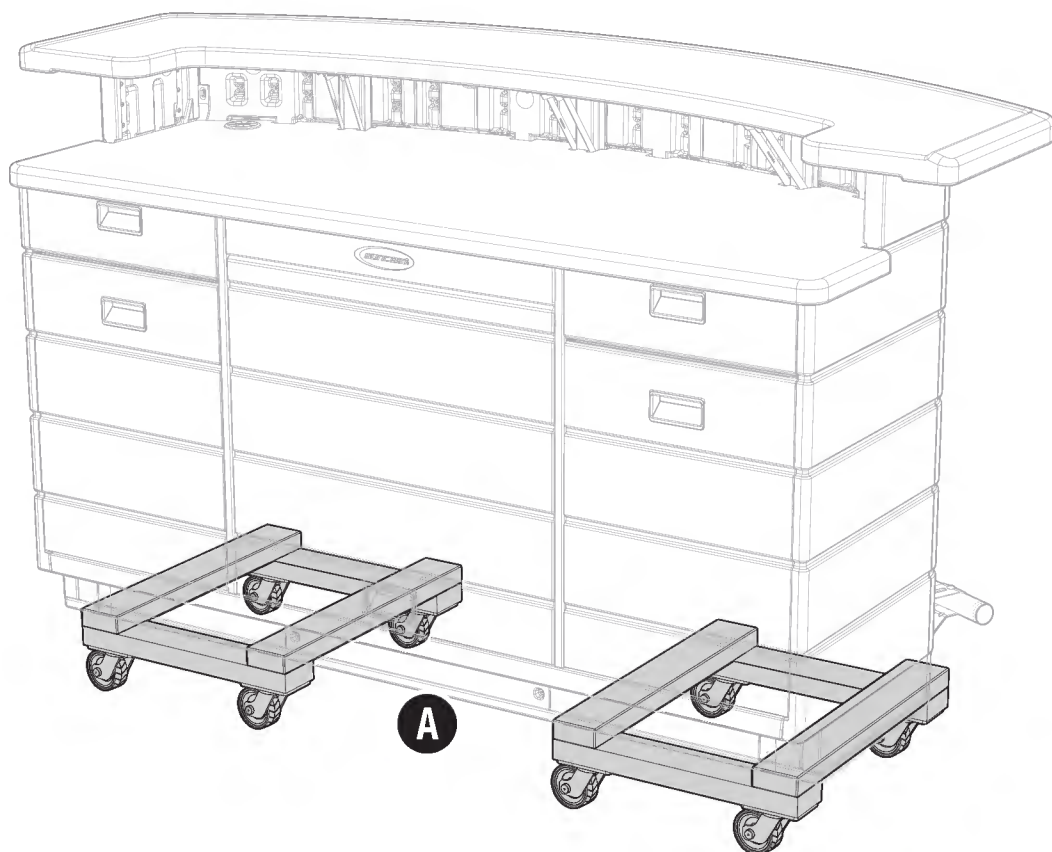

## Enrutamiento de los cables eléctricos

Los cables eléctricos pueden pasarse hacia abajo a través del orificio del anillo tapón, a lo largo de la esquina del bar y hacia fuera por el pasacables.

Retire el anillo tapón (QQ) y abra el pasacables (KK). Pase el cable eléctrico por el orificio del pasacables hacia abajo a lo largo de la esquina de la barra y detrás de los cajones y saque el enchufe del cable por el orificio del pasacables en el panel lateral derecho (B).

Coloque el cable en la ranura y cierre el pasacables.

**SUGERENCIA:** Retirar el cajón pequeño y sacar el cajón grande puede ayudar a pasar un cable a lo largo de la esquina de la barra.

