

Bar de jardin Backyard Oasis, série BMEB2000

INSTRUCTIONS D'ASSEMBLAGE

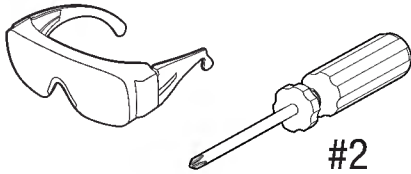

Outil requis



#2

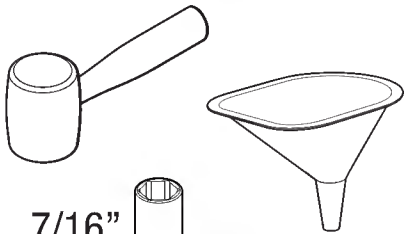

7/16"

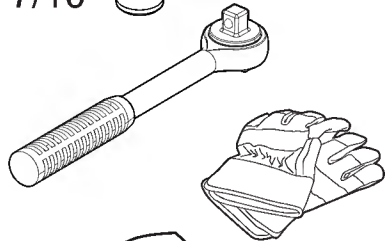

SABLE
.03 m³

Compris

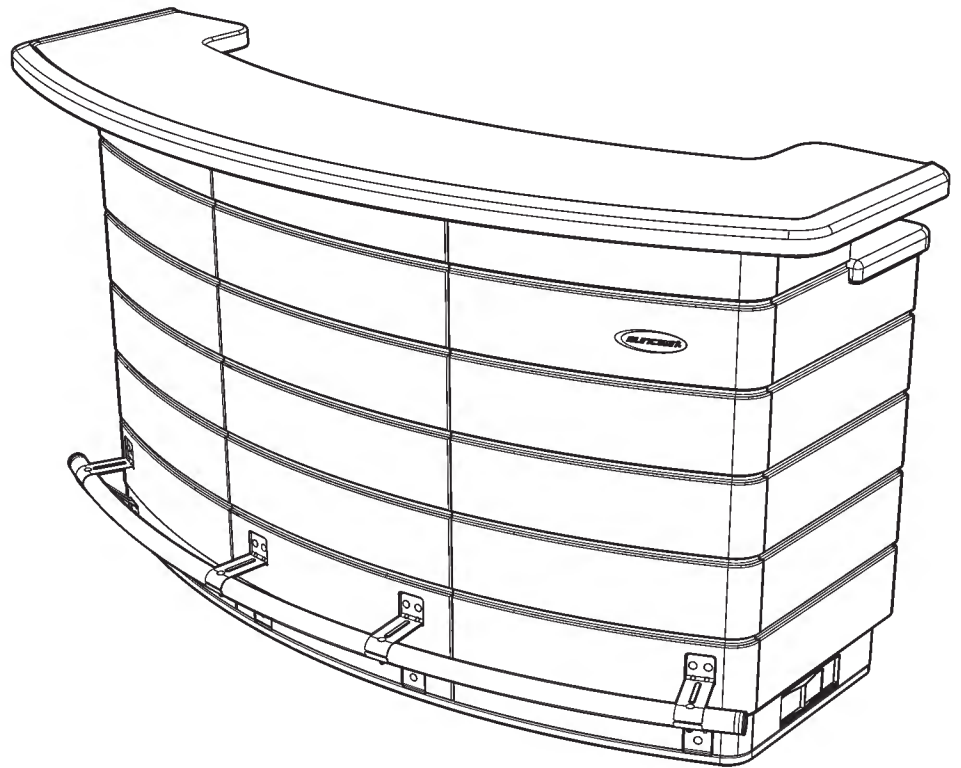
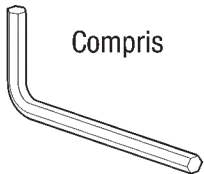

Balayez le code QR pour la vidéo d'assemblage
du produit

SUNCAST[®]

Smart. Inside & Out[®]

Enregistrez votre article pour bénéficier de la garantie limitée!

Vous devez enregistrer votre produit au programme de garantie limitée dans les 90 jours suivant votre achat.



Scanner pour obtenir la
garantie limitée à jour

www.suncast.com/warranty ou appelez-nous 1 (800) 846-2345

Des questions?

Nous pouvons vous aider. Consultez notre bibliothèque de ressources où vous trouverez des conseils utiles, des vidéos et une FAQ sur <https://support.suncast.com>.

Vous pouvez communiquer directement avec le centre d'appels au: 1-800-846-2345 ou écrire à :

Suncast Corporation, Contact Center, 701 N. Kirk Road, Batavia, IL 60510 (États-Unis)



Table des matières

Description	Page
Avant de commencer	4
Attention	4
Instructions d'entretien	4
Pièces	
Panneaux	5
Pièces en acier	6
Tiroirs et contrepoids de sable	8
Inserts et accessoires	9
Quincaillerie	10
Assemblage préalable	
Tiroirs	11
Glissières de tiroir	15
Fond de l'armoire	17
Glissières de tiroir inférieur	18
Poignée de porte	19
Tablette	19
Panneaux avant	20
Dessus du bar	21
Plaque du passage de câble	22
Contrepoids de sable	23
Embout de repose-pied	23
Assemblage	
Panneaux de fond, latéraux et avant	24
Coups-de-pied	26
Contrepoids de sable	27
Fond de l'armoire	27
Supports du dessus du bar	28
Dessus du bar	29
Séparateurs	32
Linteau de porte	33
Comptoir	33
Repose-pied	35
Tablette, porte et tiroirs	36
Passe-câbles	39
Déplacement du meuble	40
Acheminement du cordon d'alimentation	42



Avant de commencer...

- **Lire attentivement les instructions avant de procéder à l'assemblage.**

Ce kit contient des pièces qui peuvent être endommagées si elles sont assemblées de manière incorrecte ou dans le mauvais ordre.

- **Vérifier les pièces.**

Avant de commencer l'assemblage, vérifiez que toutes les pièces indiquées dans ce manuel sont présentes et que les quantités sont correctes.

- **Respecter les instructions.**

Suncast décline toute responsabilité quant au remplacement de pièces perdues ou endommagées suite à un assemblage incorrect.

- **Une assistance est requise pour certaines étapes de l'assemblage.**



Attention

- **Une fois assemblé, le meuble doit être placé sur une surface plane et de niveau.** Le non-respect de cette consigne peut entraîner l'annulation de la garantie.

- **NE PAS** utiliser le meuble si les contrepoids de sable ne sont pas remplis et en place.

- **Le meuble complètement assemblé pèse très lourd. Pour le déplacer, respecter les instructions de la section « Déplacement du meuble » à la fin de ce manuel.**

- Le montage final du meuble doit être effectué à l'emplacement où il sera utilisé ou à proximité. Les étapes de l'assemblage préalable peuvent être effectuées dans d'autres emplacements à votre choix. Reportez-vous à la table des matières pour vérifier les étapes correspondantes.

- **NE PAS** dépasser les charges maximales notées ci-dessous :

Dessus du bar : 68 kg (150 lbs)

Comptoir : 68 kg (150 lbs)

Petits tiroirs : 4,5 kg (10 lbs)

Grands tiroirs : 22,7 kg (50 lbs)

Repose-pied : 68 kg (150 lbs)

- **NE PAS** se tenir debout ni s'asseoir sur le bar ou sur le repose-pied.

- **NE PAS** ranger ou retirer des objets brûlants (ustensiles de barbecue, réchauds portables, etc.) dans les tiroirs ou sur les surfaces du bar.

- Ne pas stocker des produits chimiques inflammables ou caustiques dans cet article.

- Ranger les objets lourds en bas dans cet article.

- Cet article n'est pas destiné à être utilisé par des enfants.

- Réparer ou remplacer immédiatement tout élément cassé.

- Suncast n'est pas responsable des dommages causés par les intempéries ou par une mauvaise utilisation.

- Inspecter cet article régulièrement pour vérifier que le montage n'a pas pris de jeu.

- Ce lot contient des pièces présentant des bords métalliques. Manipulez-les avec précaution et en portant des gants.

Instructions d'entretien

- Pour préserver l'aspect de cet article, nous vous recommandons de le nettoyer régulièrement avec de l'eau et du savon doux. **NE PAS** utiliser d'eau de Javel, d'ammoniaque ou tout autre nettoyant caustique, et **NE PAS** utiliser des brosses à poils durs. Si le nettoyage n'est pas effectué régulièrement, le plastique pourrait rester souillé de façon permanente. Ce type de dommage n'est pas couvert par la garantie.

Pièces - Panneaux

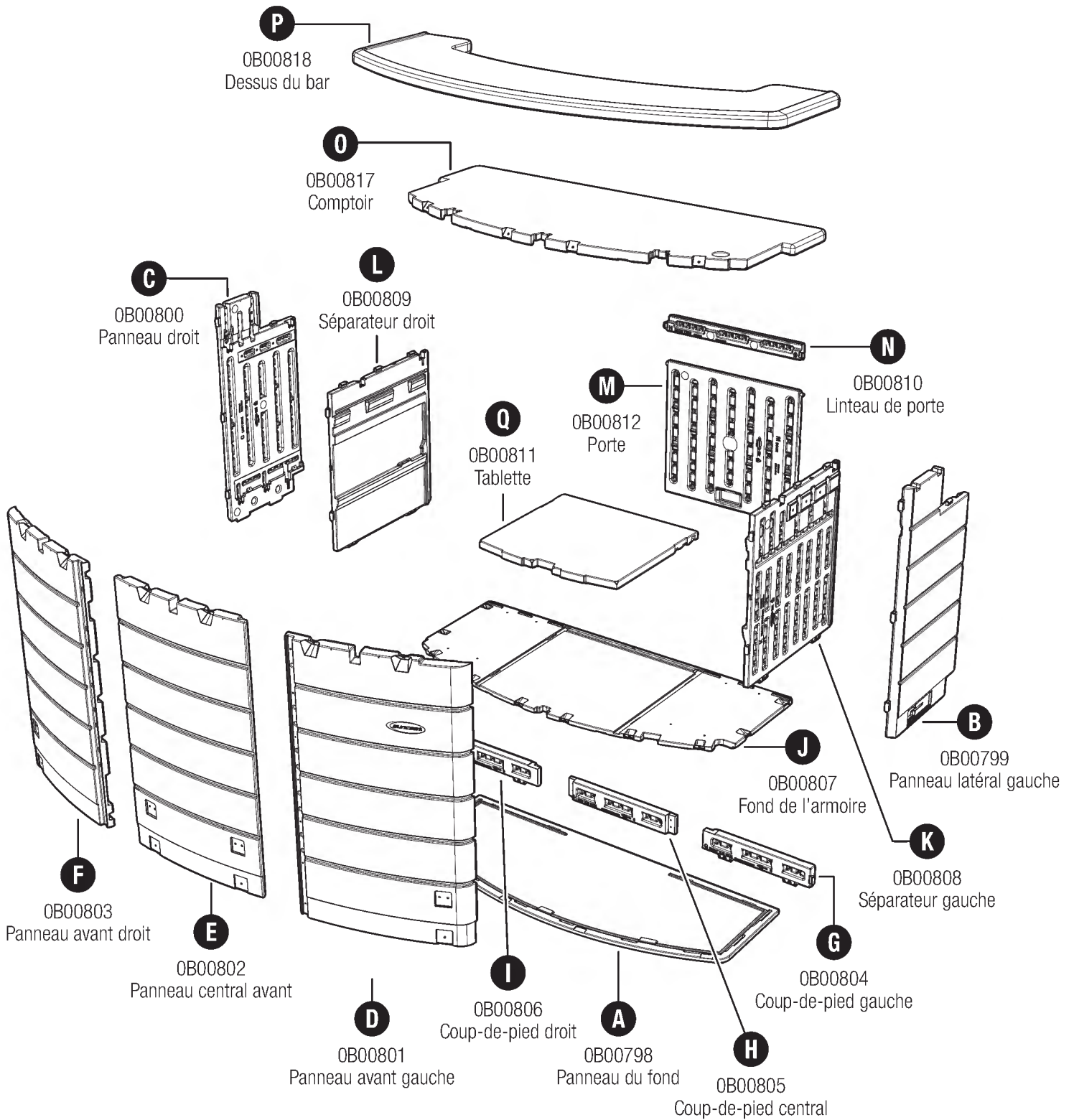

Pièces - Pièces en acier

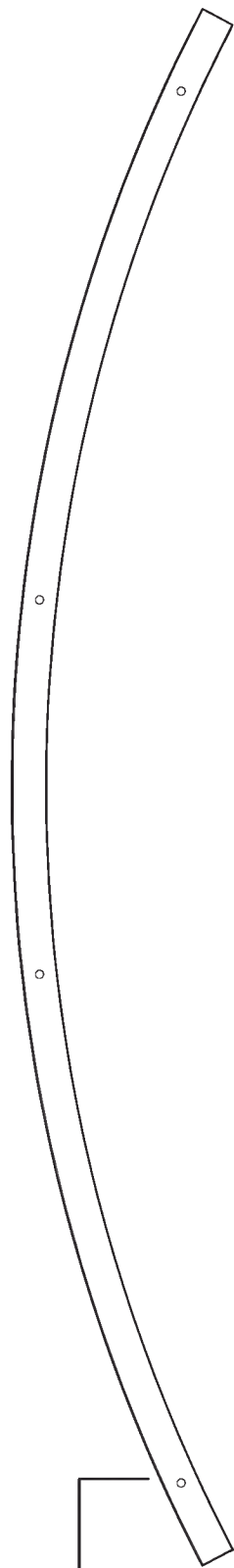

00

0280665
Repose-pied

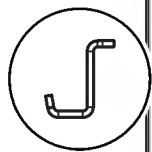

FF

OMR007006A
Rail en S
15 po (38 cm)

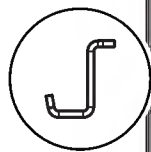

GG

OMR007008A
Rail en S
47,5 po (121 cm)

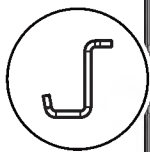

HH

OMR007020
Rail en S
70 po (178 cm)

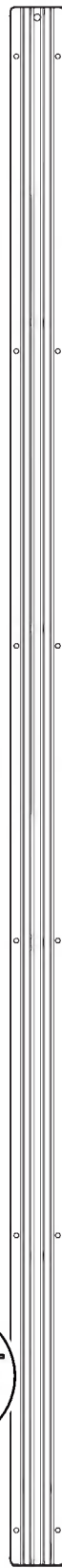
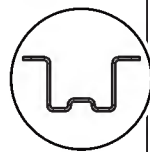

AA

1MR005020
Traverse
x4

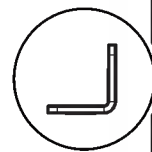

BB

1MRG09022
Cornière
x2



Z

OMR002020
Linteau
x2

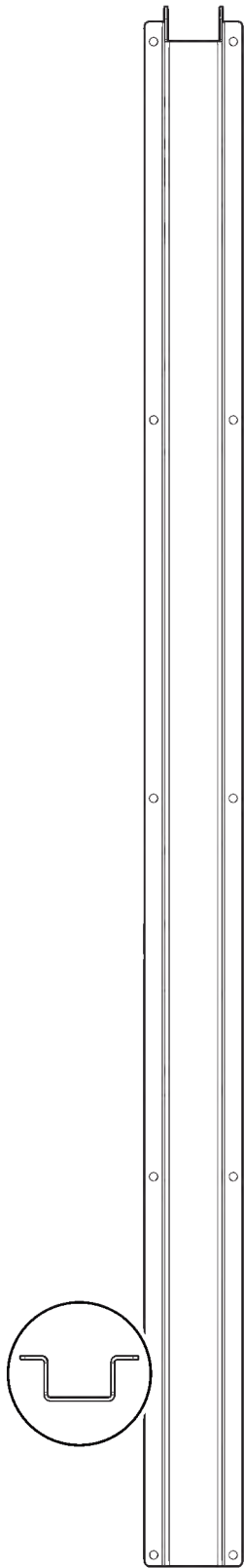

CC

OMR004020
Adaptateur latéral
x3



MM

OMP000004
Bras d'appui
x6

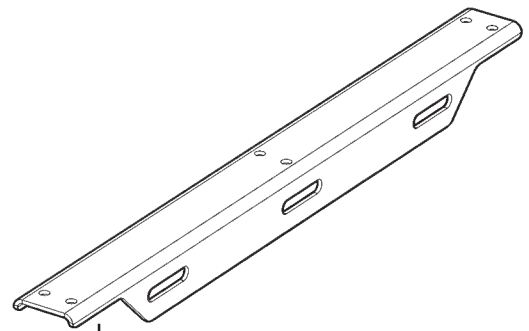

JJ

OMP000056
Support du dessus
du bar
x3

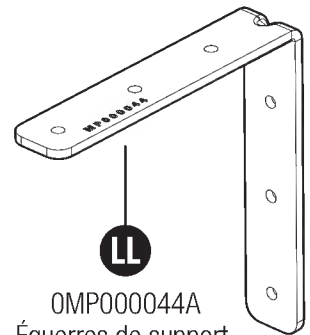

LL

OMP000044A
Équerres de support
x4

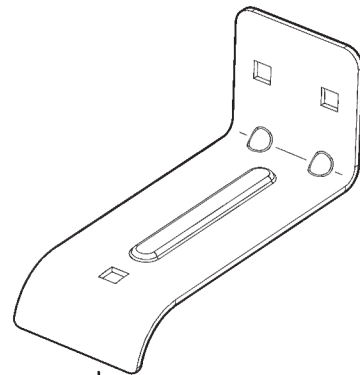

DD

OMP000055
Support supérieur
du repose-pied
x4

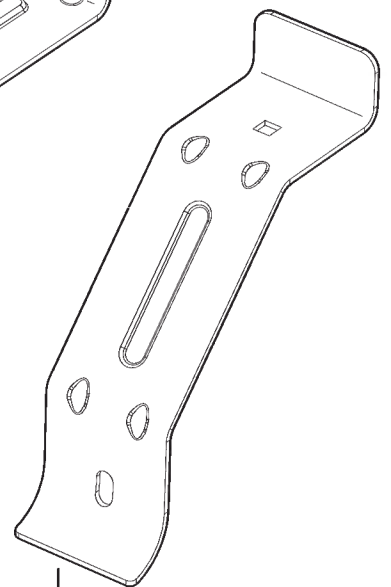

EE

OMP000054
Support inférieur
du repose-pied
x4

Pièces - Tiroirs et contreponds de sable

X

0440985A
Glissière de petit tiroir
x4

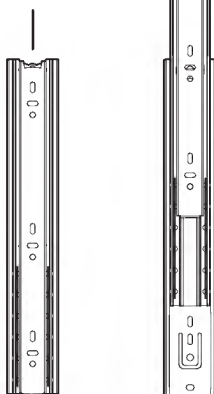

S

0B00815
Petit tiroir
x2

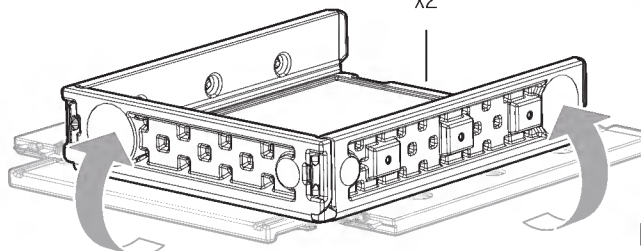

R

0B00813
Face avant de petit tiroir
x2

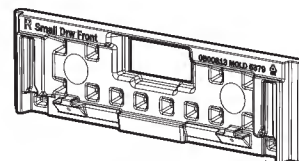

U

0B00816
Grand tiroir
x2

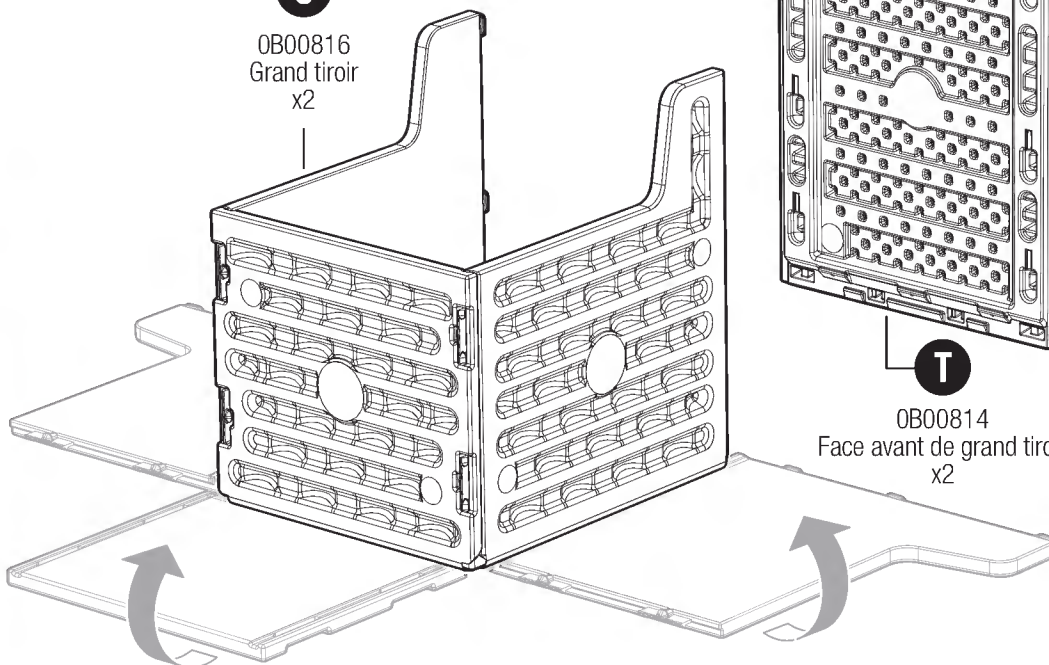

T

0B00814
Face avant de grand tiroir
x2

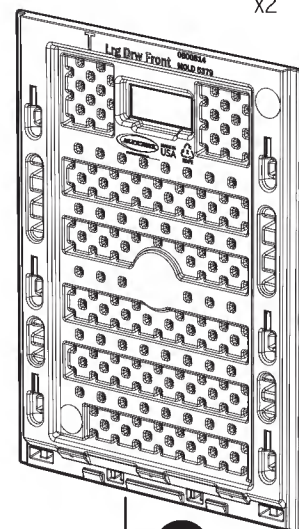

Y

0441029
Glissière de grand tiroir
x4

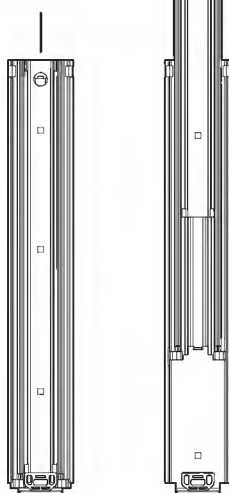

V

0B00819
Contreponds de sable
x3

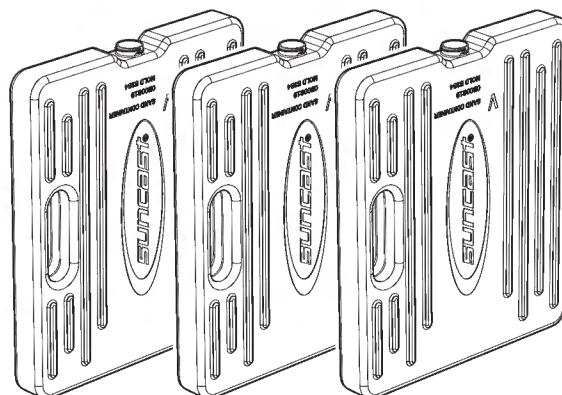

Pièces - Inserts et accessoires

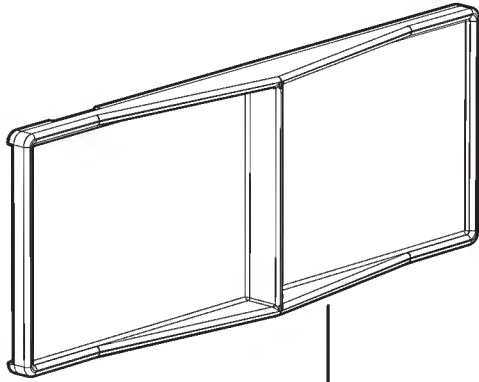

KK

0102552
Plaque du passage de câble

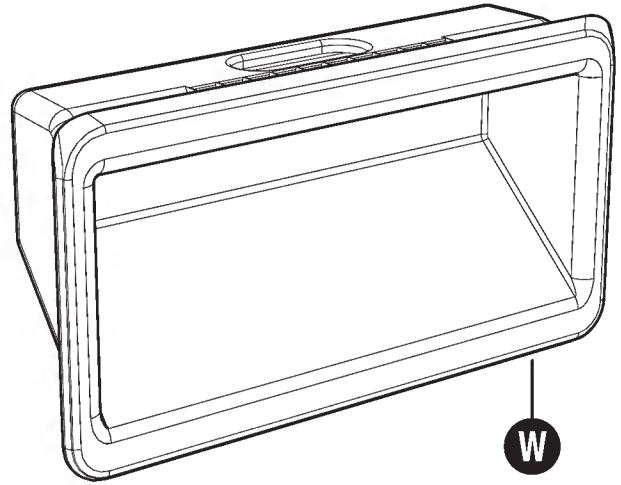

W

010097610
Poignée
x5

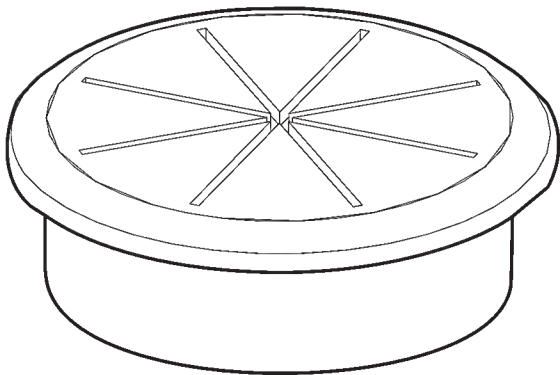

QQ

0511011
Passe-câbles

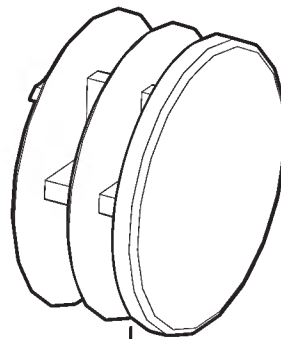

PP

0240075
Embout de repose-pied
x2

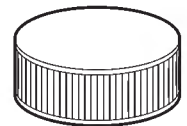

RR

0511015
Bouchon de contreponds de sable
x3

Pièces - Quincaillerie

0671306 - Sac de quincaillerie

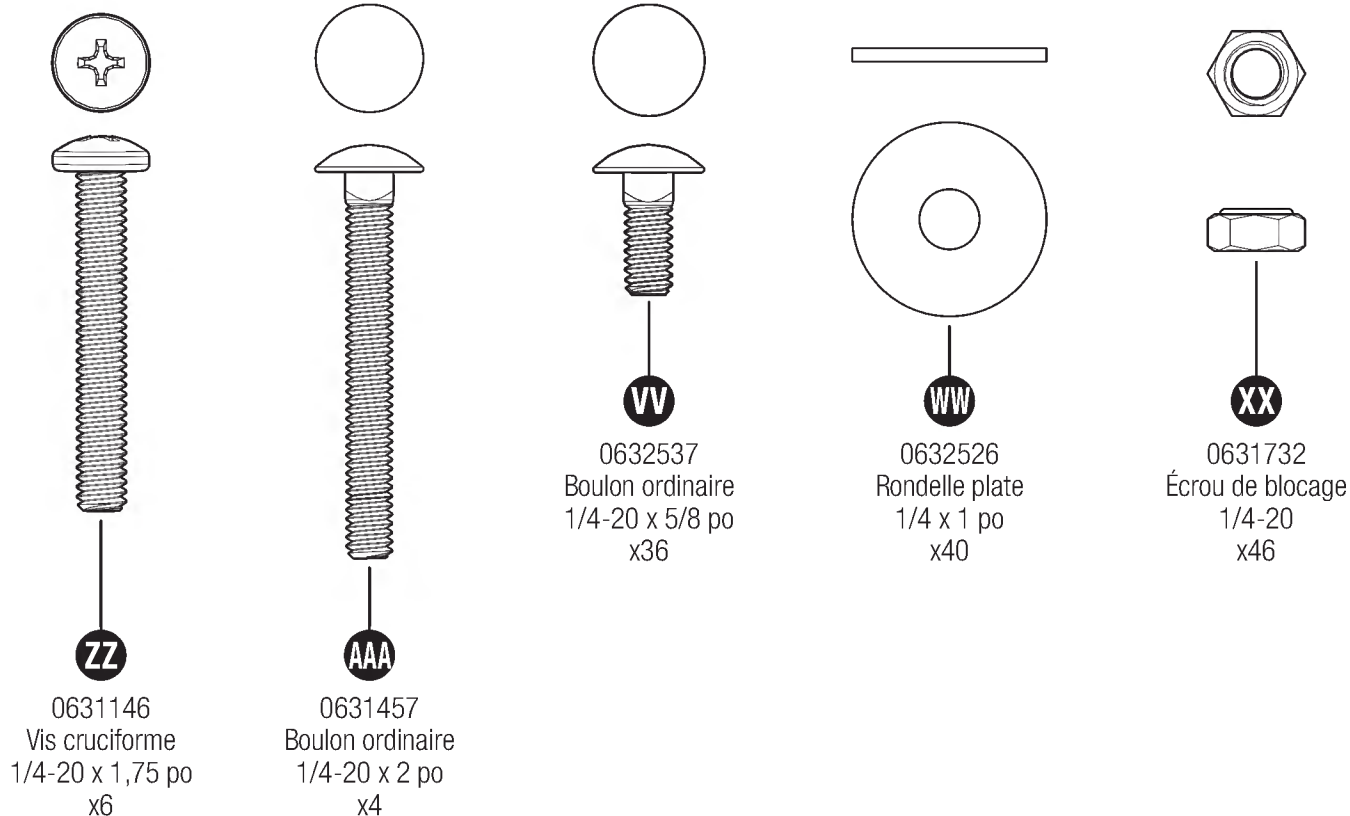

0671307 - Sac de quincaillerie

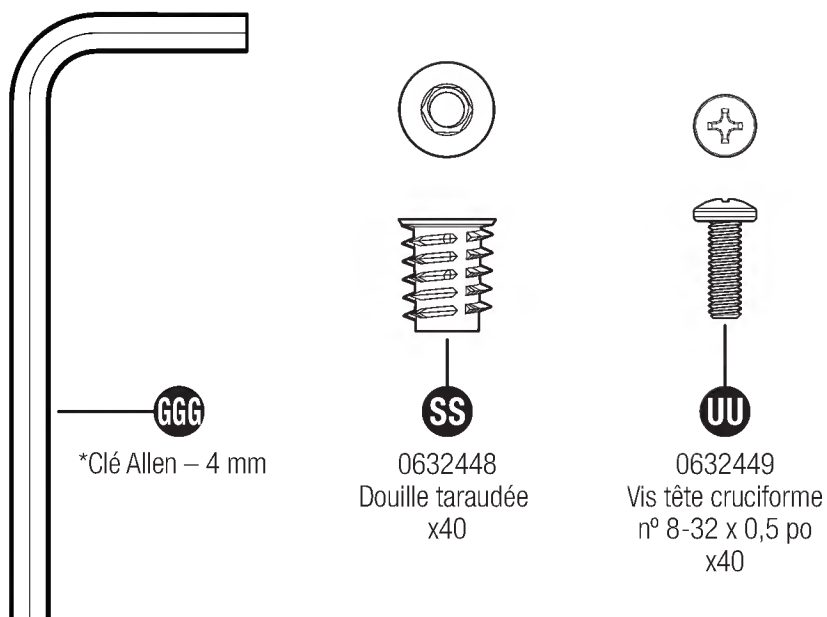

0671308 - Sac de quincaillerie

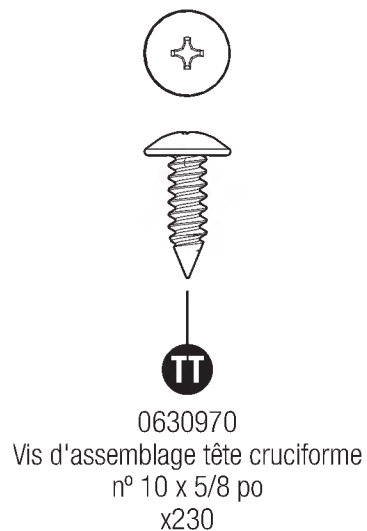

Assemblage préalable - Tiroirs

Des vis autotaraudeuses sont utilisées à certains emplacements dans le meuble. Il n'y a pas de trous pré-perçés. Appuyer fort sur la vis lorsque vous commencez à la visser. Une fois que la vis a percé le plastique, elle avance plus facilement.

1

Utiliser la clé Allen de 4 mm comprise pour insérer les douilles taraudées (SS) dans le panneau latéral droit (C), le panneau latéral gauche (B), le séparateur droit (L), le séparateur gauche (K) et les boîtiers des petits tiroirs (S).

Voir les emplacements des douilles taraudées dans les panneaux, indiqués ci-dessous.

NOTE : il faut exercer une certaine pression initiale pour insérer les douilles taraudées (SS) dans les panneaux en plastique. Visser jusqu'à ce qu'elles soient complètement insérées, au ras de la surface du panneau. Veiller à ne pas trop les serrer.

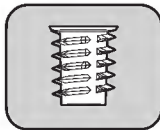
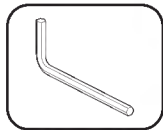

(SS) x30

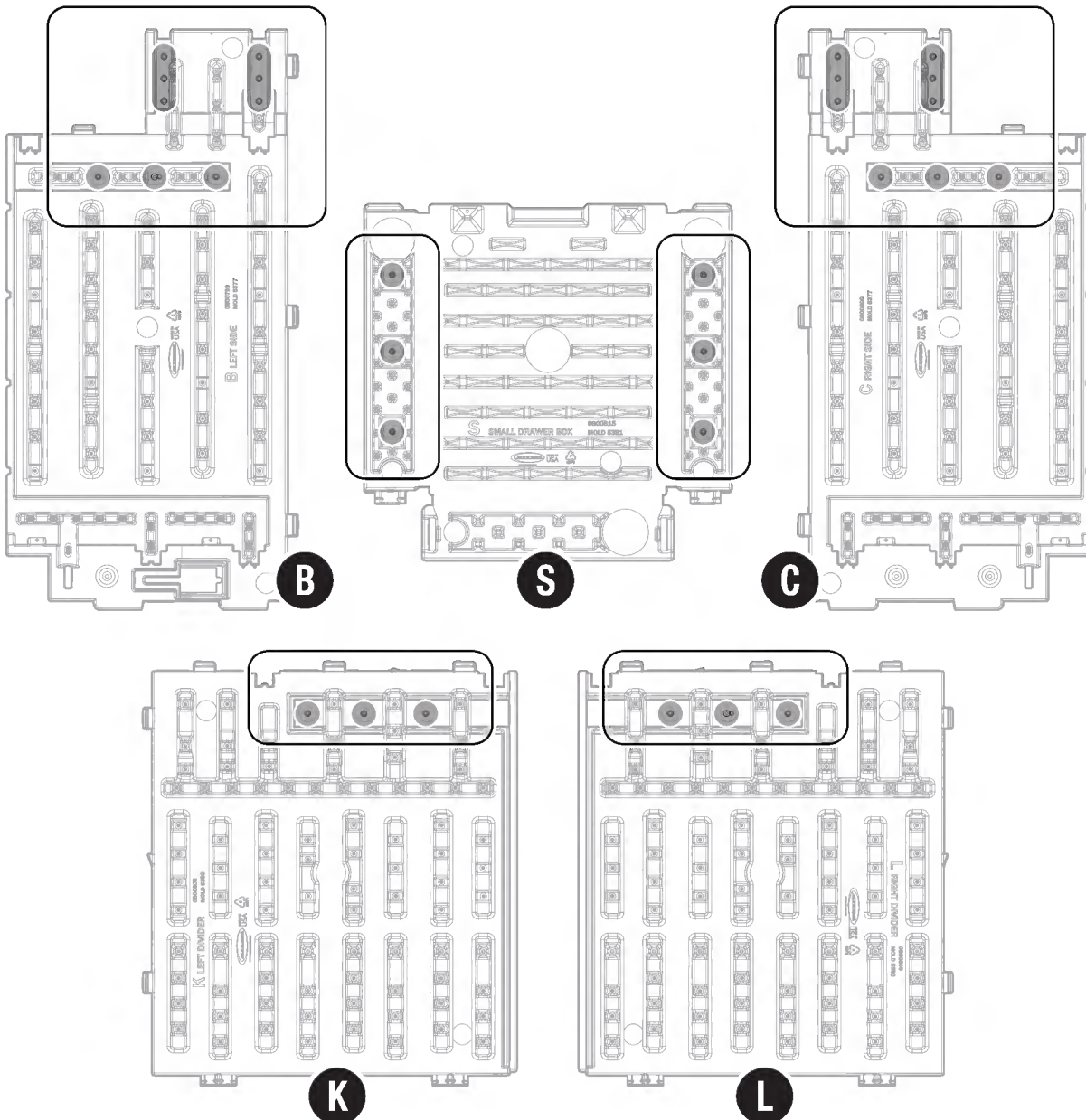
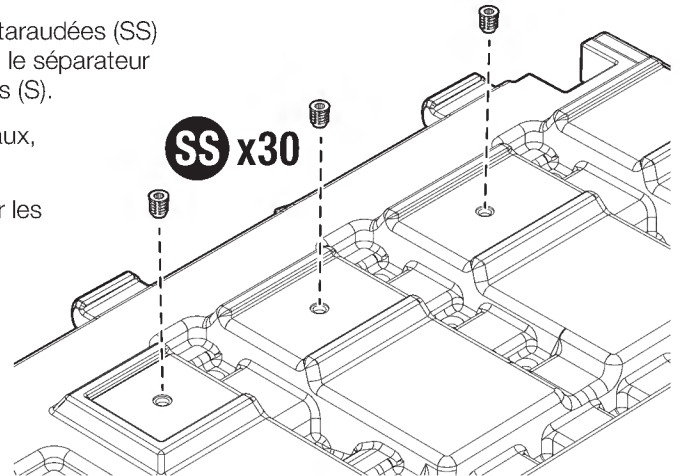

Assemblage préalable - Tiroirs (suite)

2 En orientant le côté lisse du tiroir vers le haut, plier les côtés gauche et droit d'un petit tiroir (S) vers le haut, vers le centre du tiroir. Plier l'arrière du tiroir vers le haut et engager les languettes latérales. Les languettes doivent être solidement enclenchées dans les fentes des coins arrière.

ASTUCE : il peut s'avérer utile de placer l'arrière du boîtier du tiroir sur le sol et de rabattre les côtés du tiroir pour faciliter l'insertion dans les fentes des coins arrière.

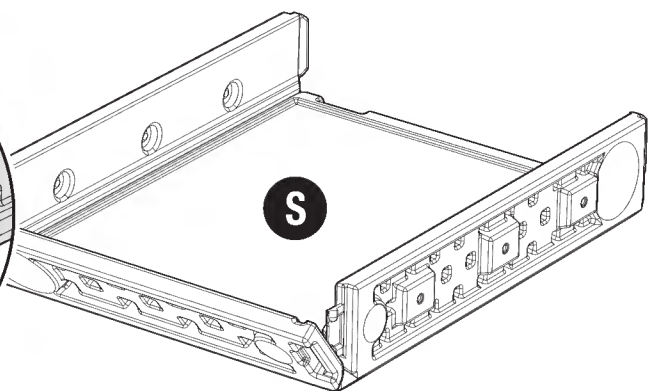
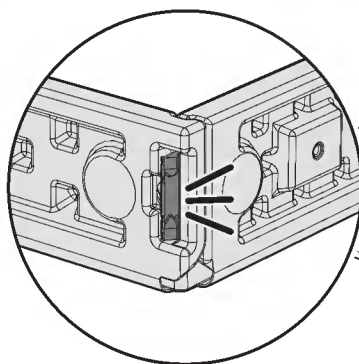
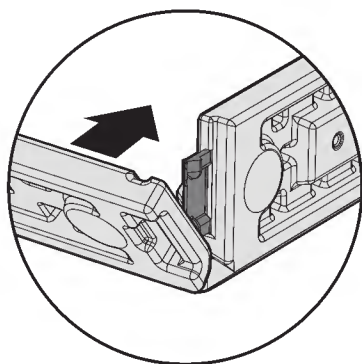
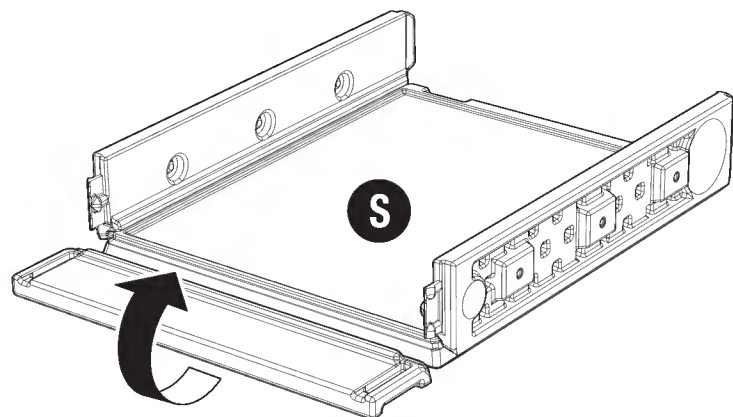
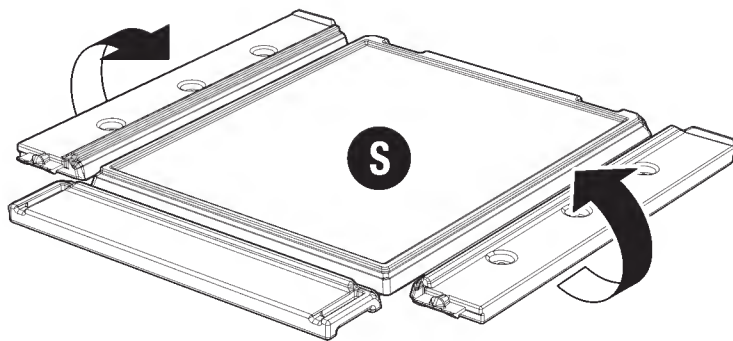
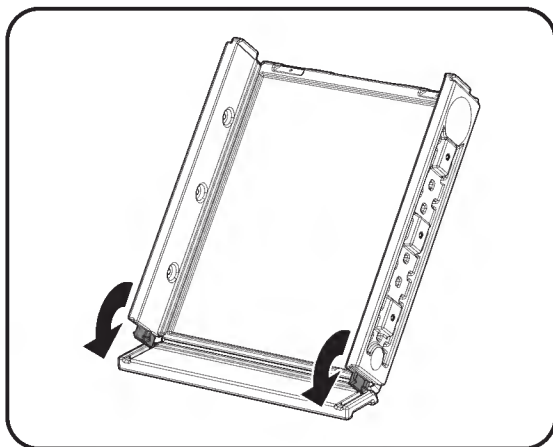

Répéter l'opération pour l'assemblage de l'autre petit tiroir (S) et des deux grands tiroirs (U).

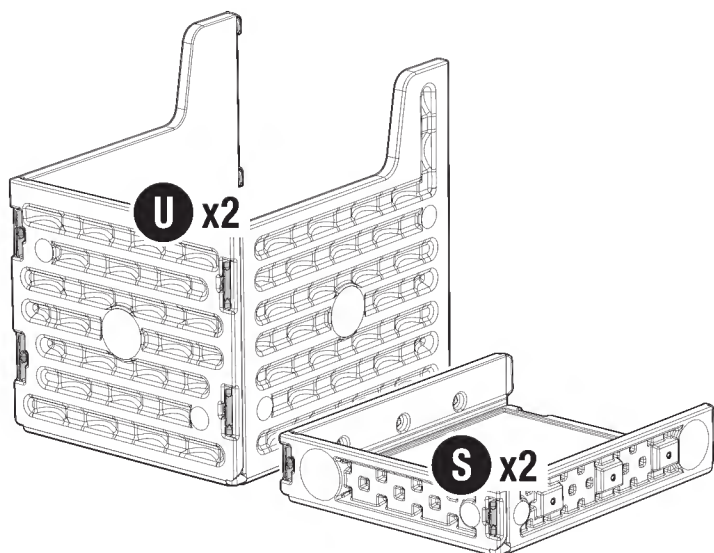

3

Faire glisser les fentes de la face avant de petit tiroir (R) sur les languettes du devant d'un petit tiroir assemblé (S). Faire glisser jusqu'à ce que la face avant du tiroir se verrouille en place.

Depuis le bas du petit tiroir (S), insérer deux vis (TT) dans le petit tiroir pour le fixer à la face avant du tiroir (R).

Répéter l'opération pour l'assemblage de l'autre face avant de petit tiroir (R) au petit tiroir (S).

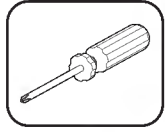

(TT) x4

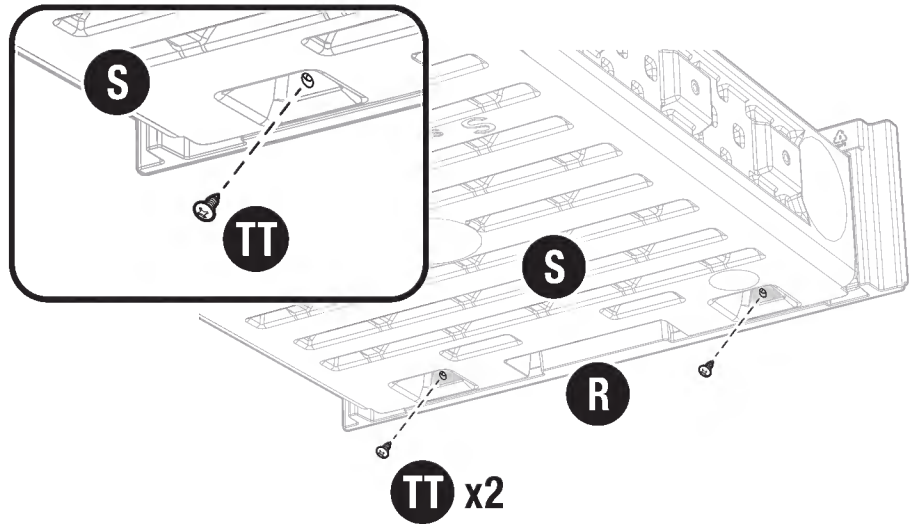
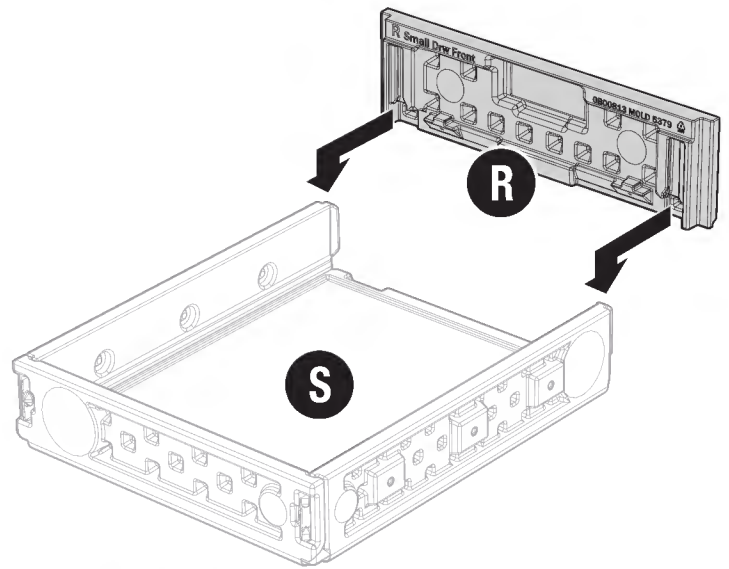
**4**

Insérer une poignée de tiroir (W) en biais dans le haut du logement de la poignée d'une face avant de petit tiroir (R). Faire pivoter le bas de la poignée vers la face avant du tiroir et appuyer fermement sur le centre de la poignée pour la mettre en place.

Répéter l'opération en plaçant une poignée dans l'autre face avant de petit tiroir (R).

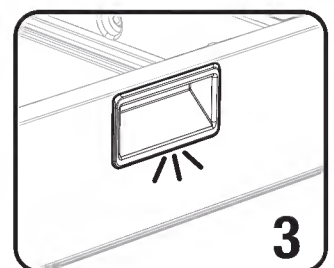
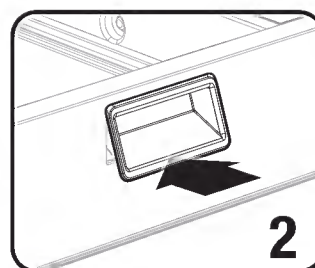
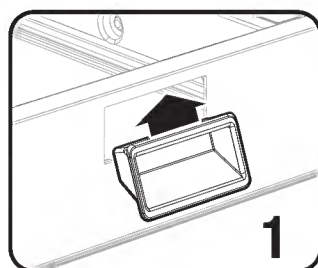
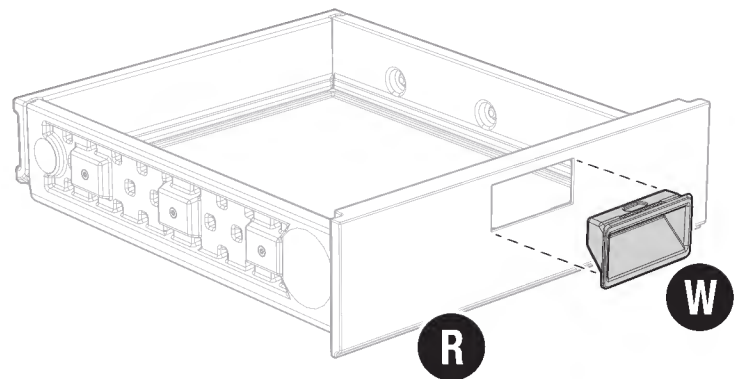

Assemblage préalable - Tiroirs (suite)

5 Faire glisser les fentes de la face avant de grand tiroir (T) sur les languettes du devant d'un grand tiroir assemblé (U). Faire glisser jusqu'à ce que la face avant du tiroir se verrouille en place.

Depuis le bas du grand tiroir (U), insérer deux vis (TT) dans le grand tiroir pour le fixer à la face avant du tiroir (T).

Répéter l'opération pour l'assemblage de l'autre face avant de grand tiroir (T) au grand tiroir (U).

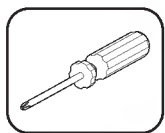

(TT) x6

NOTE : utiliser un tournevis cruciforme ou un outil similaire pour percer les six trous indiqués sur le fond du grand tiroir (U).

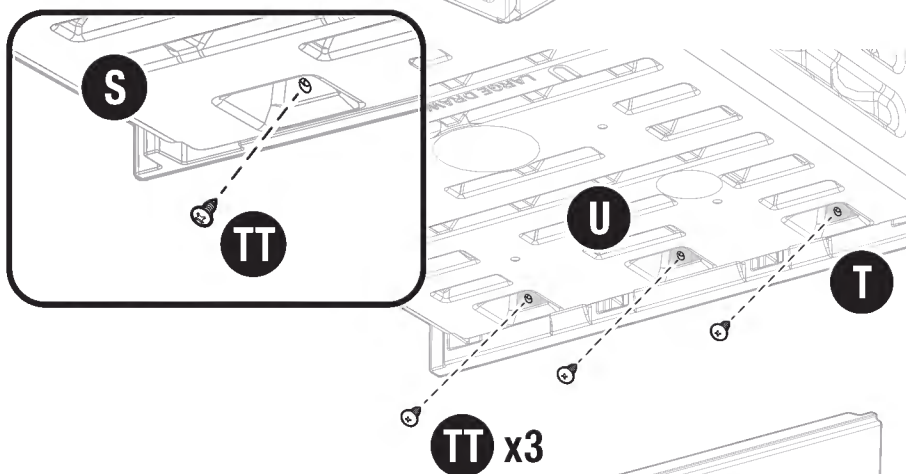
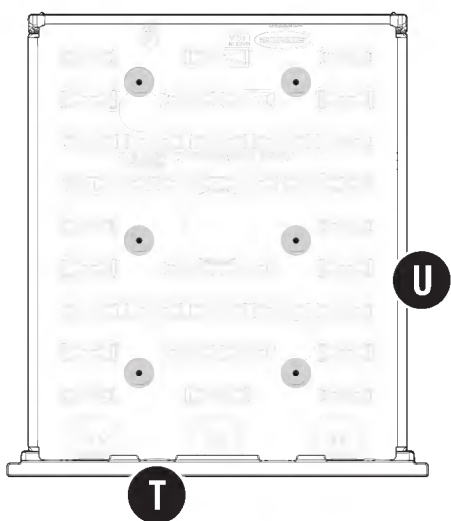

6 Insérer une poignée de tiroir (W) en biais dans le haut du logement de la poignée d'une face avant de grand tiroir (T). Faire pivoter le bas de la poignée vers la face avant du tiroir et appuyer fermement sur le centre de la poignée pour la mettre en place.

Répéter l'opération en plaçant une poignée dans l'autre face avant de grand tiroir (T).

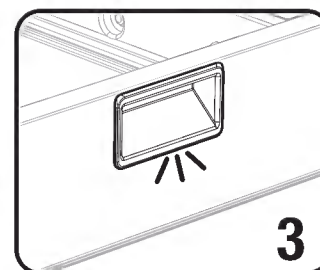
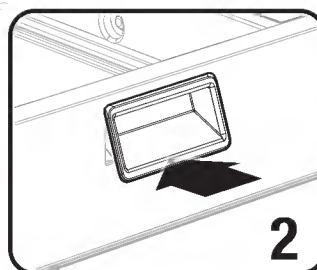
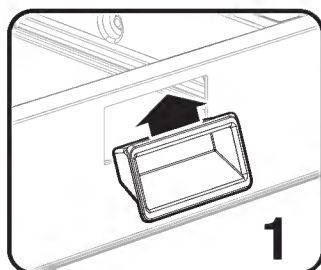
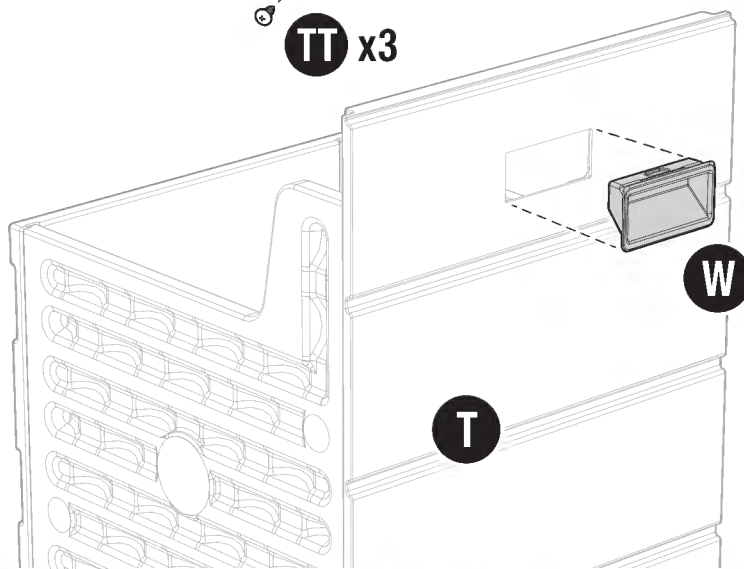

Assemblage préalable - Glissières de tiroir

7

Séparer les glissières du tiroir (X) en deux pièces, la base large et la glissière étroite.

- a) Déployer complètement la glissière étroite.
- a) Soulever le loquet de la glissière et faire coulisser la glissière étroite pour la sortir de la base large.

Répéter l'opération pour les trois autres glissières de tiroir (X).

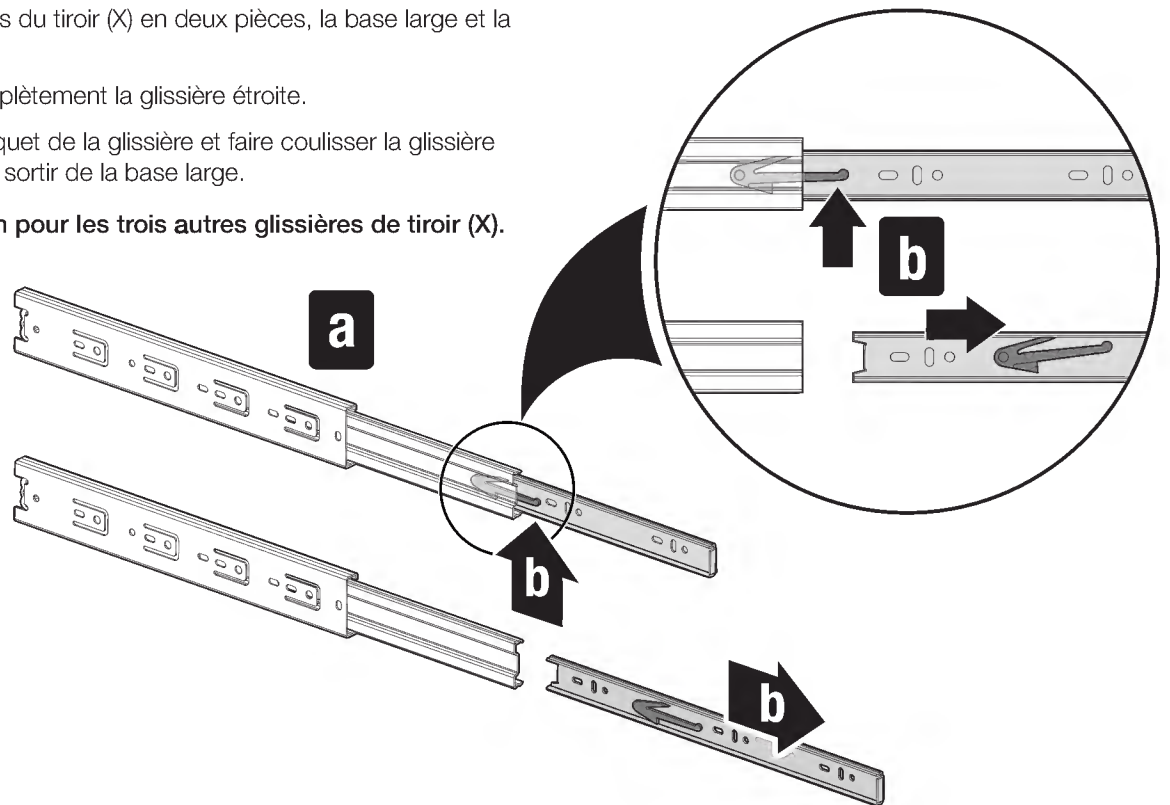

8

Visser les glissières étroites sur les petits tiroirs (S) avec trois vis pour chaque unité (UU).

NOTE : veiller à orienter l'extrémité coudée des glissières étroites vers l'avant des tiroirs.

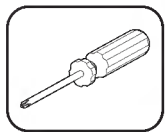

(UU) x12

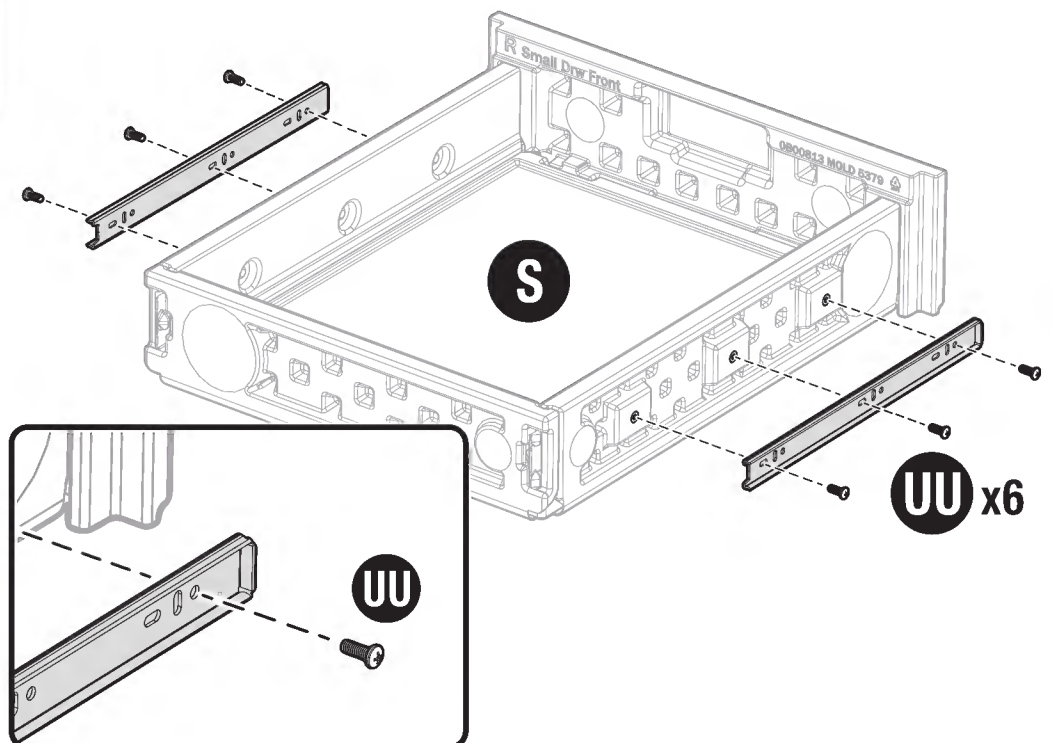

Assemblage préalable - Glissières de tiroir (suite)

9

Visser une base large de glissière de tiroir au panneau latéral droit (C) avec trois vis (UU).

NOTE : les butées en caoutchouc doivent être orientées vers l'arrière du panneau latéral (C). Pour accéder aux emplacements des deux vis avant, aligner les ouvertures dans la partie mobile de la base large et les trous de montage.

Répéter l'opération pour le panneau latéral gauche (B) et pour une autre base large de glissière de tiroir.

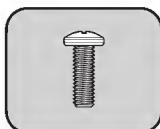
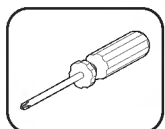

(UU) x6

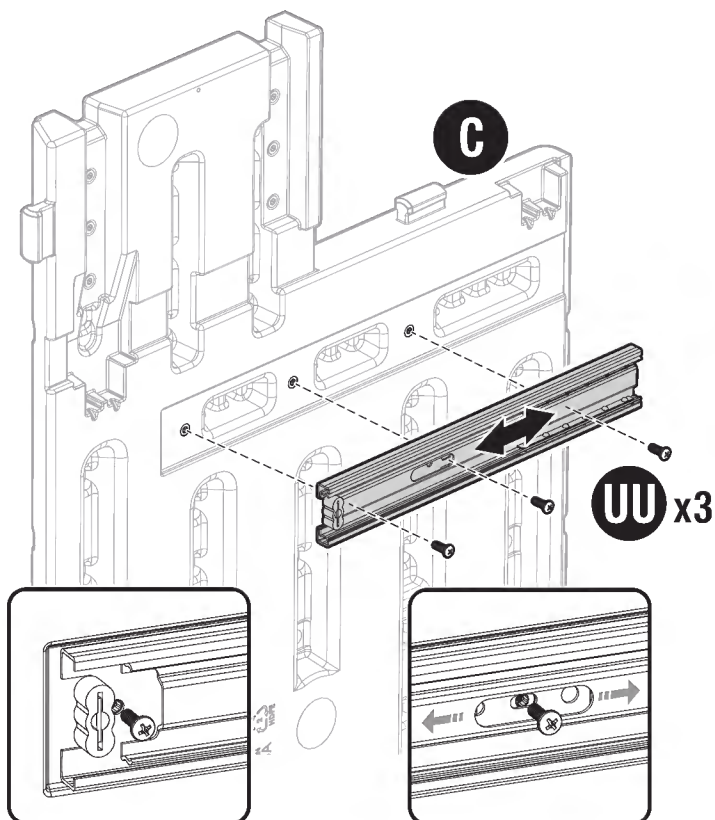

10

Visser une base large de glissière de tiroir au panneau séparateur droit (L) avec trois vis (UU).

NOTE : les butées en caoutchouc doivent être orientées vers l'arrière du panneau séparateur (L). Pour accéder aux emplacements des deux vis avant, aligner les ouvertures dans la partie mobile de la base large et les trous de montage.

Répéter l'opération pour le panneau séparateur gauche (K) et pour une autre base large de glissière de tiroir.

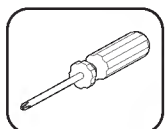

(UU) x6

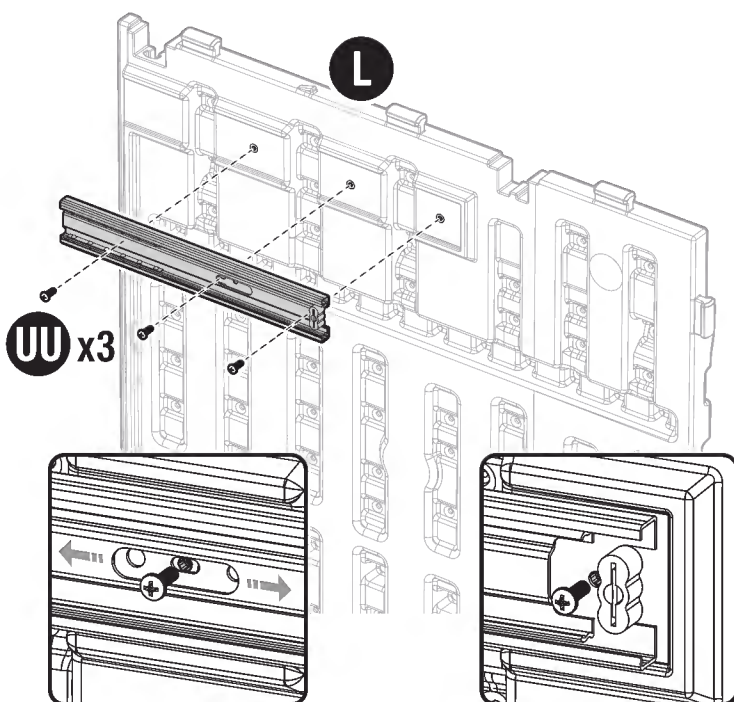

Assemblage préalable - Fond de l'armoire

11 Avec quatre vis (TT) pour chaque unité, visser les deux linteaux (Z) sur la face inférieure du panneau de fond de l'armoire (J).

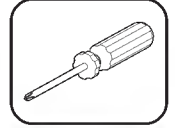
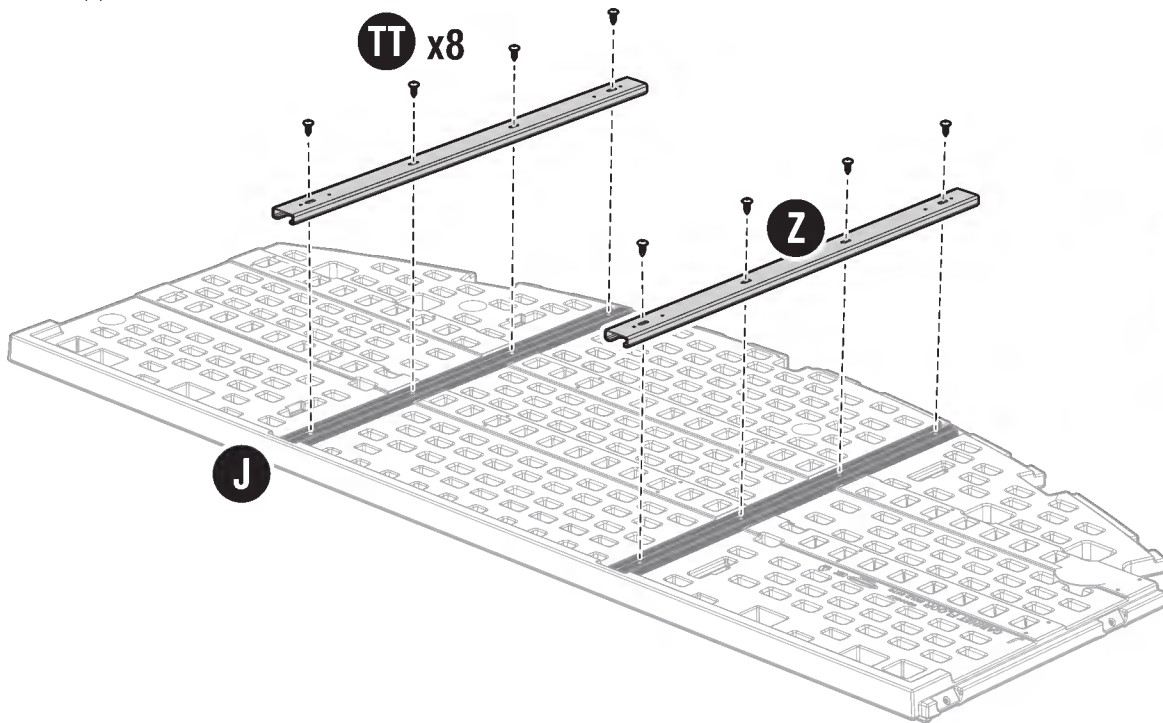

(TT) x8

12 Avec 12 vis (TT) pour chaque unité, visser les deux traverses (AA) sur la face inférieure du panneau de fond de l'armoire (J).

NOTE IMPORTANTE : l'orientation des traverses (AA) est importante. Veiller à orienter les traverses de manière à ce que les extrémités comportant deux trous (***) soient positionnées à l'extrémité du panneau de fond de l'armoire (J), comme illustré.

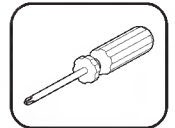
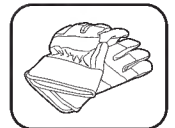
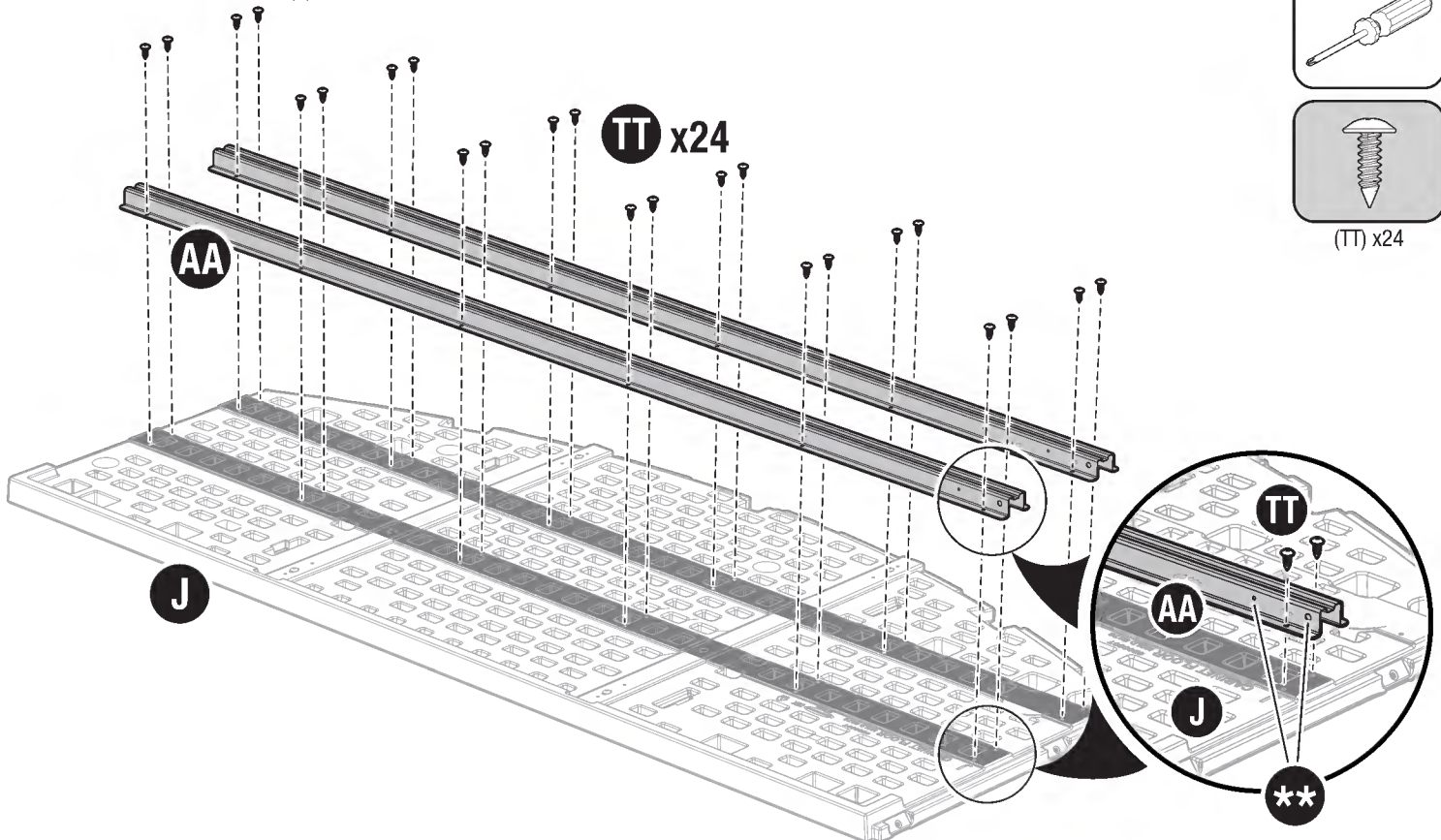

(TT) x24

Assemblage préalable - Glissières de tiroir inférieur

13

Retourner le fond de l'armoire (J) pour placer le côté lisse vers le haut. Avec deux boulons (VV), deux rondelles (WW) et deux écrous (XX), fixer une grande glissière de tiroir (Y) au fond de l'armoire.

Répéter l'opération pour les trois autres glissières de grand tiroir (Y).

NOTE : la glissière du grand tiroir (Y) doit être complètement sortie pour permettre l'accès aux trous de montage (aa) avant d'être montée au fond de l'armoire.

ATTENTION : rentrer les glissières du grand tiroir (Y) avant de déplacer le fond de l'armoire (J) après montage.

ASTUCE : immobiliser les glissières de tiroir avec du ruban adhésif pour éviter qu'elles ne s'ouvrent lors de déplacements ultérieurs.

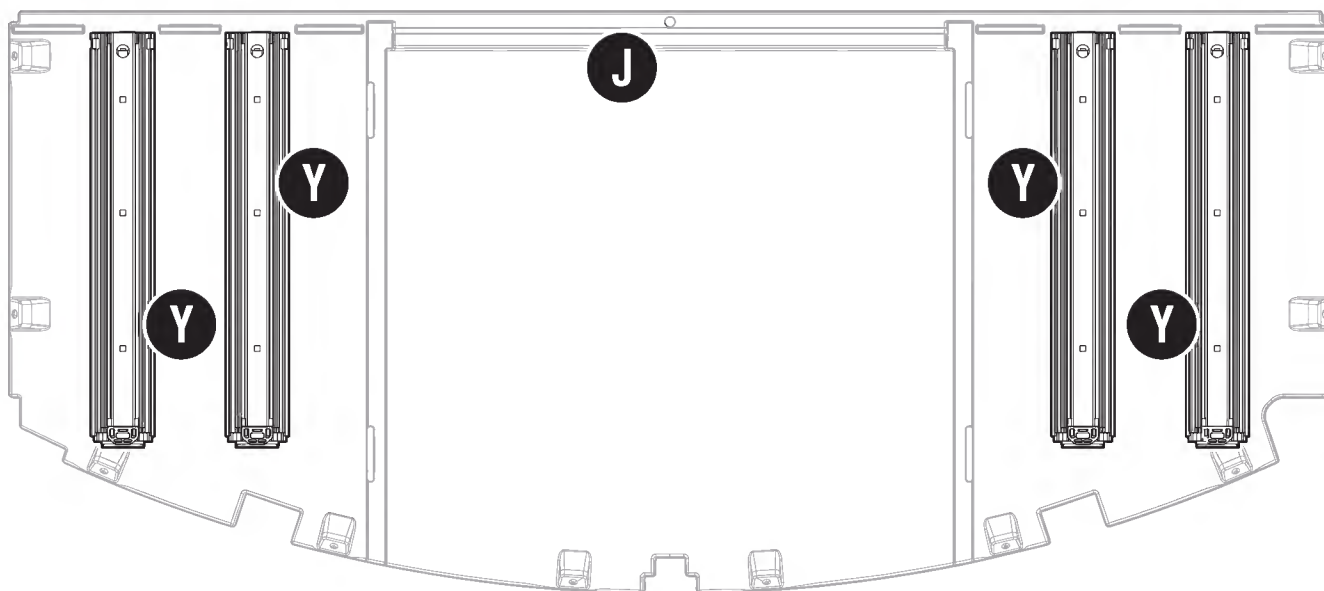
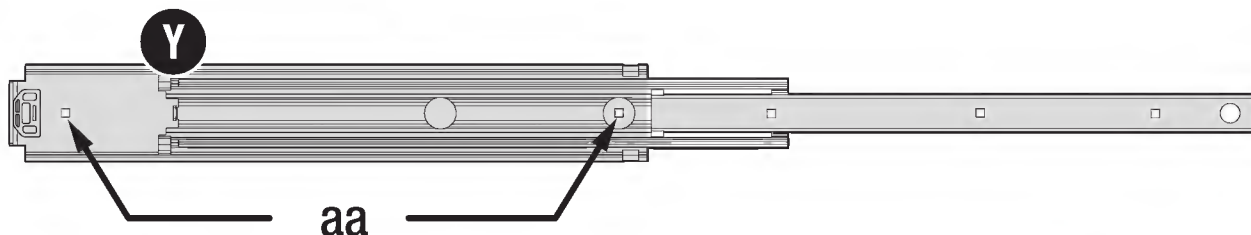
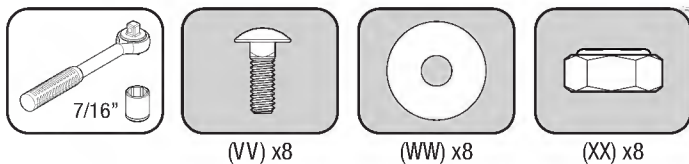
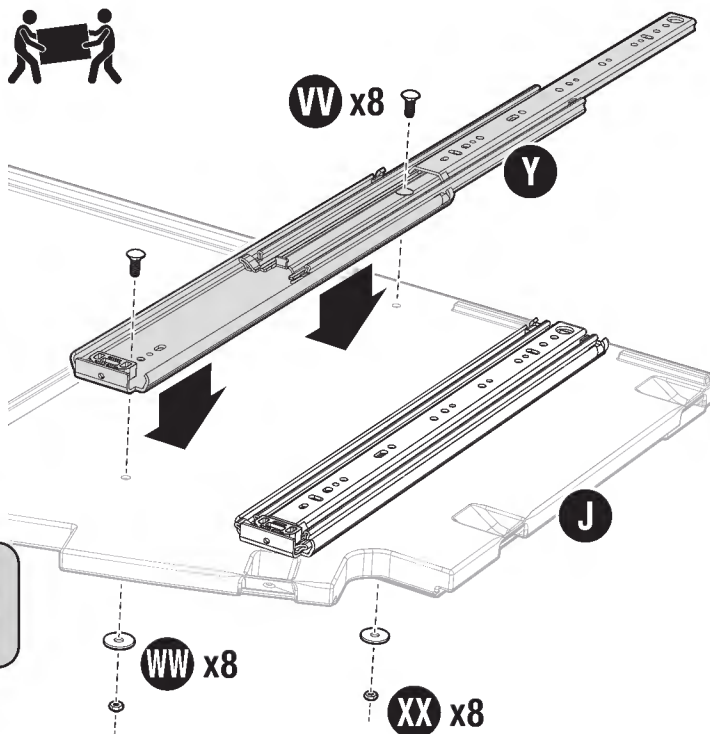

Assemblage préalable - Poignée de porte

14

Insérer une poignée de tiroir (W) en biais dans le haut du logement de la poignée de la porte (R). Faire pivoter le bas de la poignée vers le devant de la porte et appuyer fermement sur le centre de la poignée pour la mettre en place.

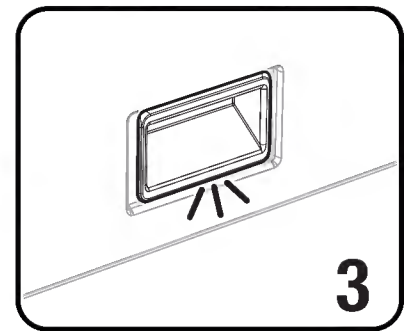
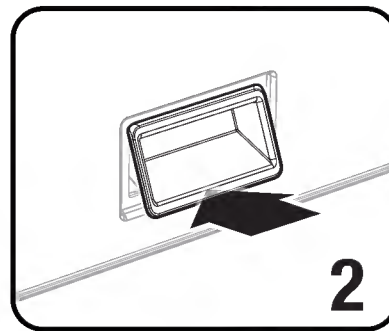
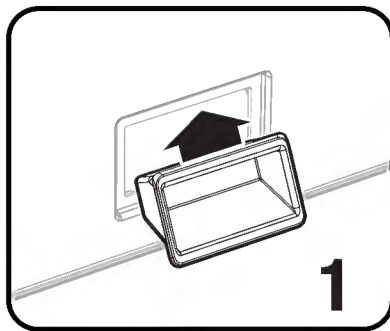
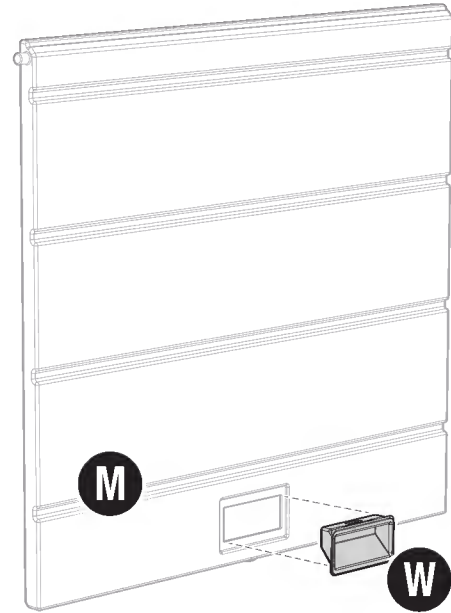

Assemblage préalable - Tablette

15

Avec quatre vis (TT) pour chaque cornière, visser deux cornières (BB) au bas de la tablette (Q).

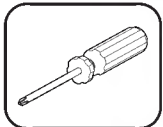

(TT) x8

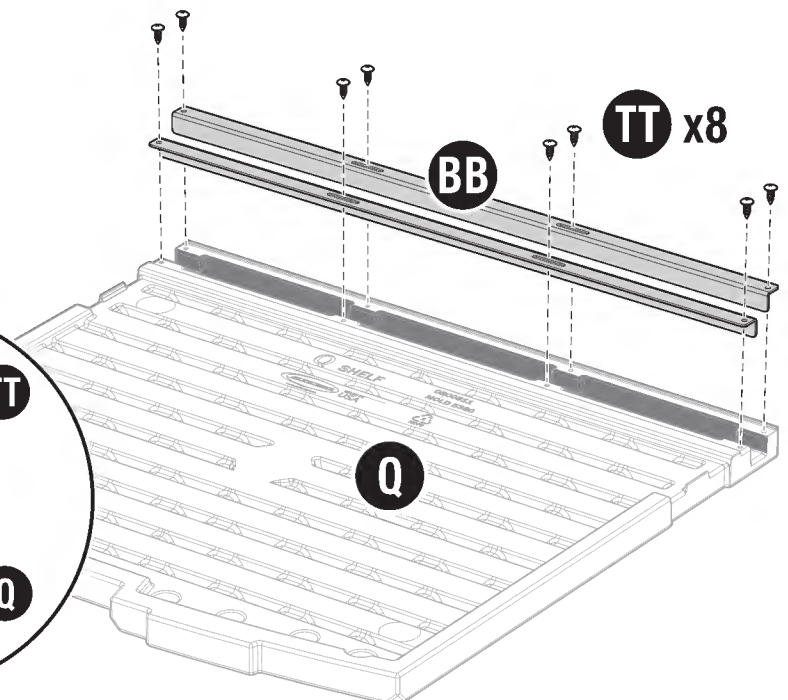
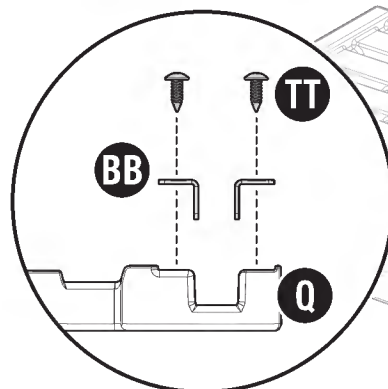

Assemblage préalable - Panneaux avant

16

Avec dix vis (TT), visser un adaptateur latéral (CC) sur le panneau avant central (E).

Répéter l'opération pour le panneau avant gauche (D) et le panneau avant droit (F) aux emplacements indiqués ci-dessous.

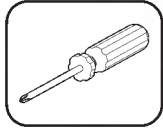
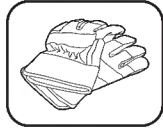

(TT) x30

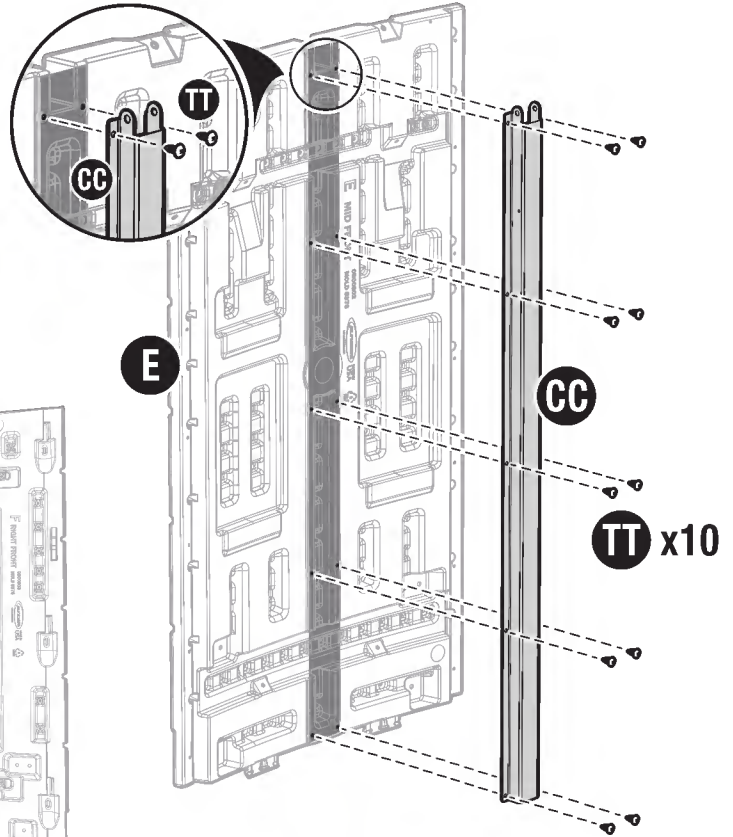
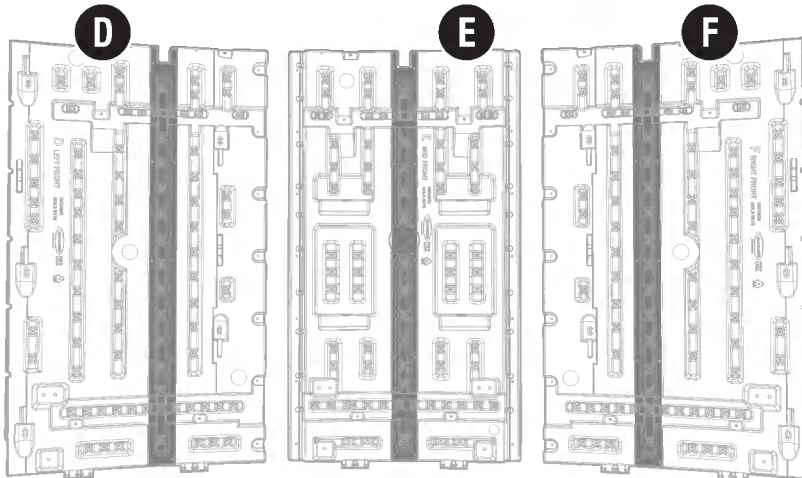

17

Avec trois boulons (VV), trois rondelles (WW) et trois écrous (XX), fixer un support supérieur de repose-pied (DD) et un support inférieur de repose-pied (EE) au panneau avant gauche (D). Bien serrer les boulons à fond.

NOTE : il peut être nécessaire de percer des trous avant d'installer les boulons (VV). Percer les trous depuis la face avant des panneaux.

Répéter l'opération pour installer les trois autres supports supérieurs de repose-pied (DD) et supports inférieurs de repose-pied (EE) sur le panneau avant central (E) et le panneau avant droit (F). Voir les emplacements repérés ci-dessous à titre de référence.

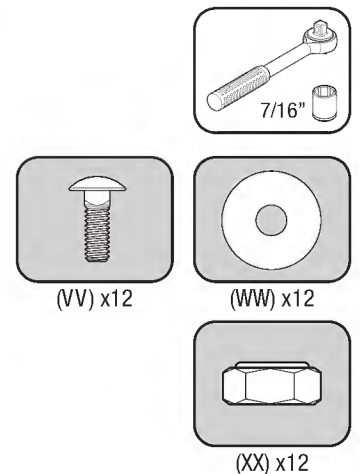
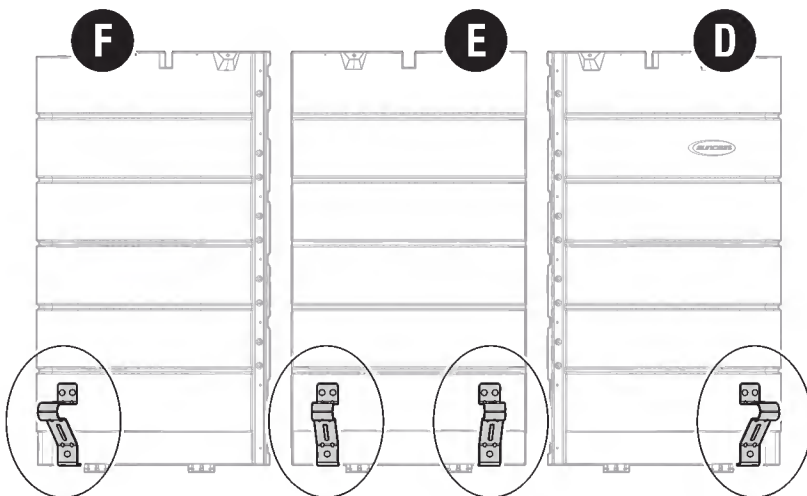
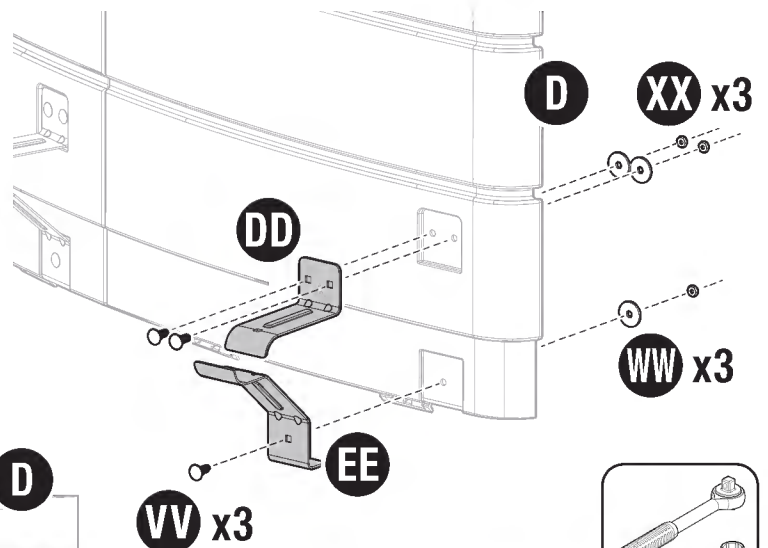

Assemblage préalable - Dessus du bar

NOTE IMPORTANTE: veiller à utiliser les rails en S de la correcte dimension à chacune des étapes décrites ci-dessous.

18

Avec cinq vis (TT) pour chaque unité, visser deux rails en S de 15 po (FF) sur la face inférieure du dessus de bar (P).

NOTE IMPORTANTE : vérifier que les rails en S s'insèrent complètement dans leur logement encastré respectif. Appuyer fermement sur les rails en S pendant le serrage des vis.

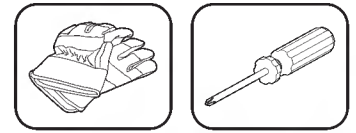

(TT) x10

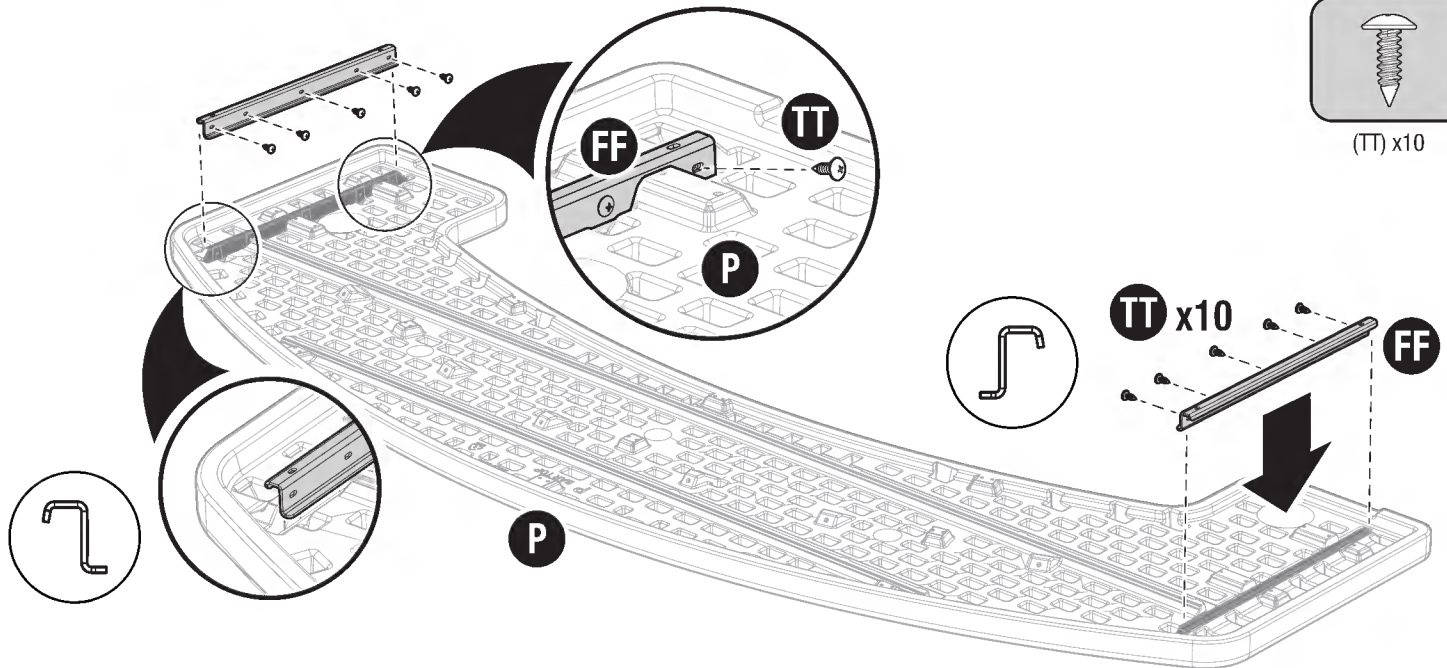

19

Avec sept vis (TT) pour chaque unité, visser un rail en S de 47,5 po (GG) et un rail en S de 70 po (HH) sur la face inférieure du dessus du bar (P).

NOTE IMPORTANTE : vérifier que les rails en S s'insèrent complètement dans leur logement encastré respectif. Appuyer fermement sur les rails en S pendant le serrage des vis.

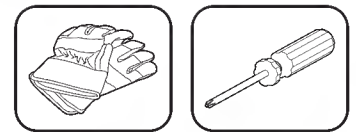

(TT) x14

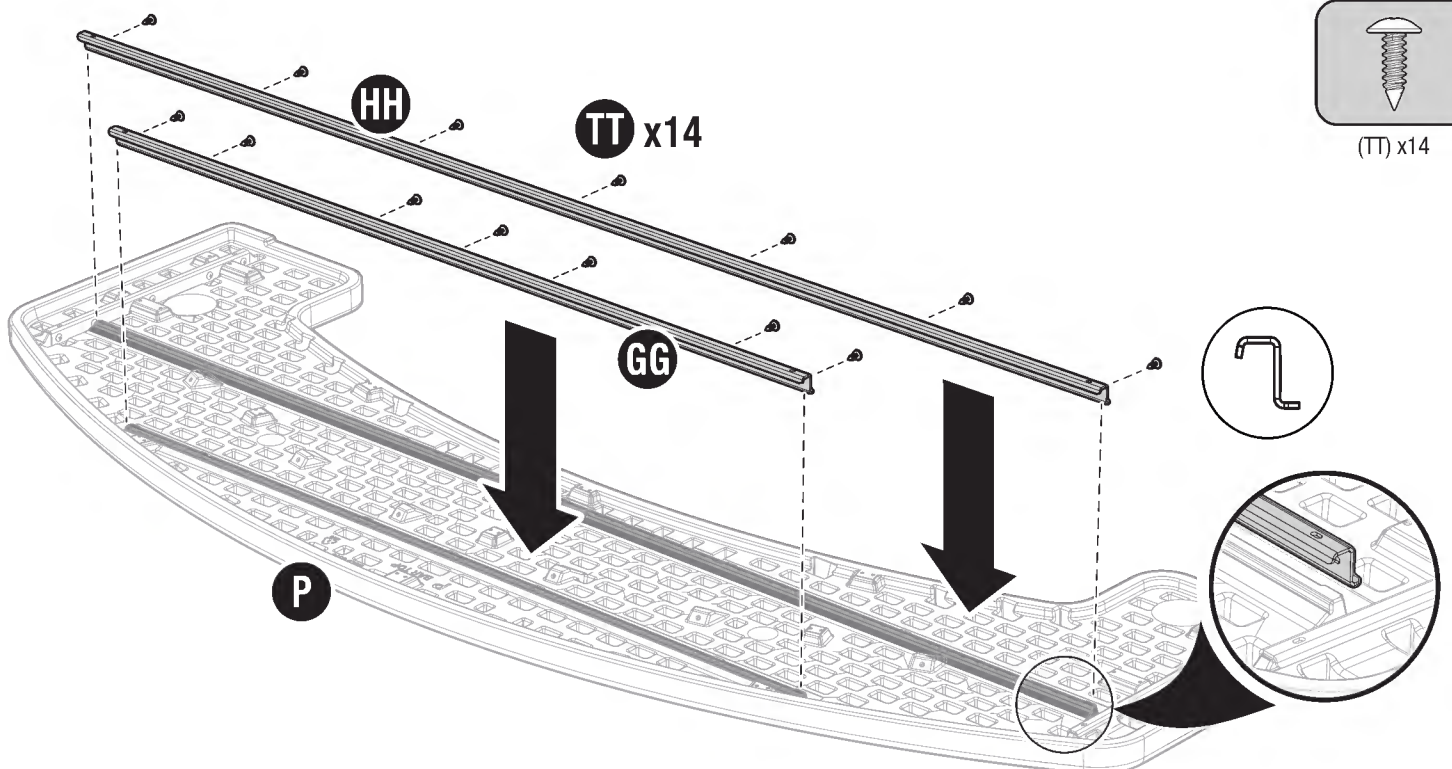

Assemblage préalable - Dessus du bar (suite)

20 Avec six vis (TT) pour chaque support, visser trois supports du dessus du bar (JJ) sur la face inférieure du dessus du bar (P) aux emplacements indiqués.

NOTE : les trous de montage des supports du dessus du bar (JJ) doivent être alignés avec les évidements pour les vis sur la face inférieure du dessus du bar (P).

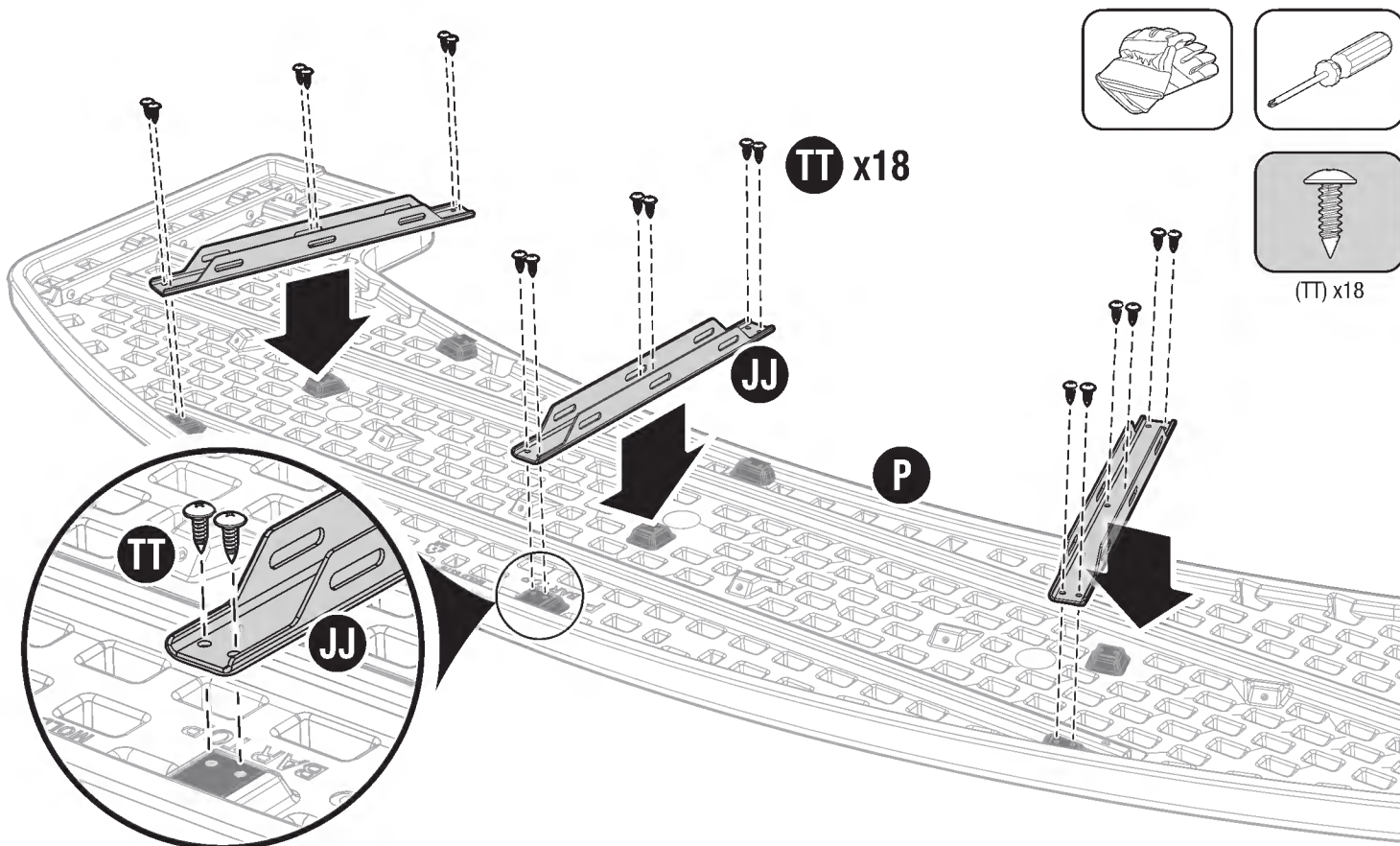

Assemblage préalable - Plaque du passage

21 Visser la plaque du passage de câble (KK) sur le panneau latéral gauche (B) avec une vis (TT) et une rondelle (WW).

NOTE : ne pas trop serrer la vis (TT). La plaque du passage de câble (KK) doit coulisser facilement sans grande résistance.

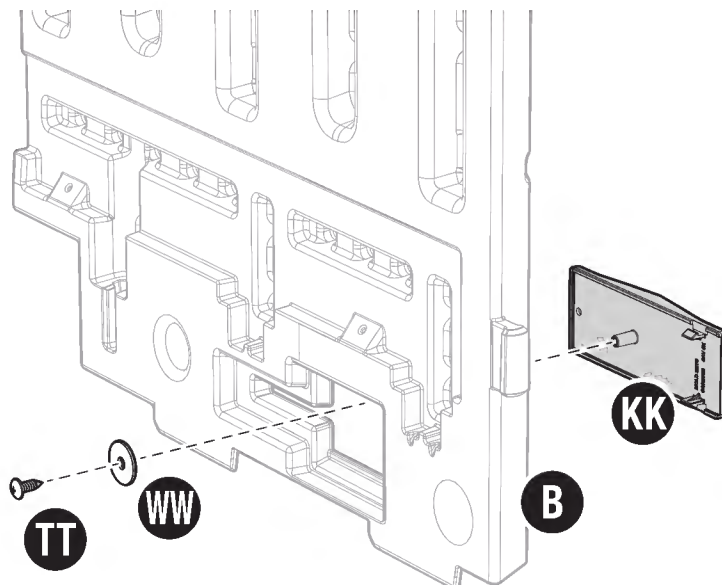
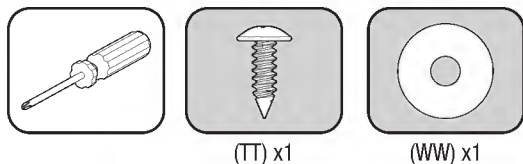

Assemblage préalable - Contrepoids de sable

22 Utiliser un entonnoir pour remplir les contrepoids de sable (V) avec du sable ou du gravier fin. Mettre en place avec soin les bouchons des contrepoids (RR).

ATTENTION : ne pas dépasser le niveau indiqué sur les contrepoids de sable lors du remplissage, et ne pas dépasser un poids total de 13,6 kg (30 lb).

Une fois les contrepoids remplis de sable et les bouchons remis en place, coucher les contrepoids sur le côté pour assurer une distribution égale du sable avant l'installation.

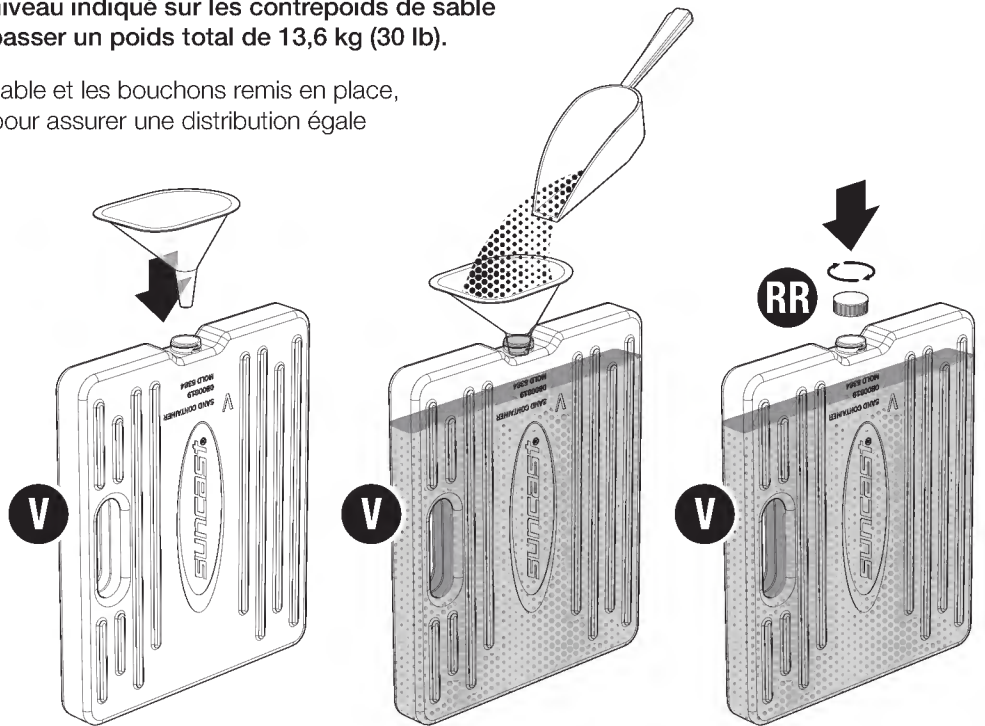
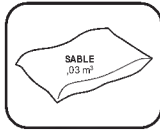
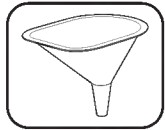

Assemblage préalable - Embout de repose-pied

23 Insérer un embout de repose-pied (PP) sur chaque extrémité du repose-pied (OO). Si besoin est, utiliser un maillet caoutchouc pour bien mettre en place l'embout.

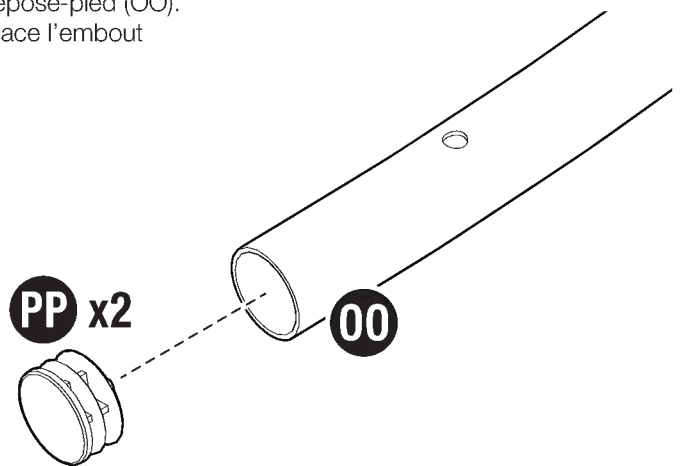
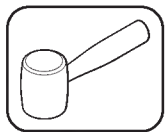

Assemblage - Fond, panneaux latéraux et avant

RAPPEL : le montage final de ce produit doit être effectué à l'emplacement où il sera utilisé ou à proximité.

- 24** Insérer les languettes inférieures du panneau latéral gauche (B) dans les fentes latérales du panneau de fond (A). Tout en exerçant une pression vers le bas, faire glisser le panneau latéral gauche vers l'avant du panneau de fond. Soulever légèrement le panneau latéral gauche pour vérifier qu'il est bien engagé dans le panneau de fond.

Répéter l'opération pour l'assemblage du panneau latéral droit (C) sur le panneau de fond (A).

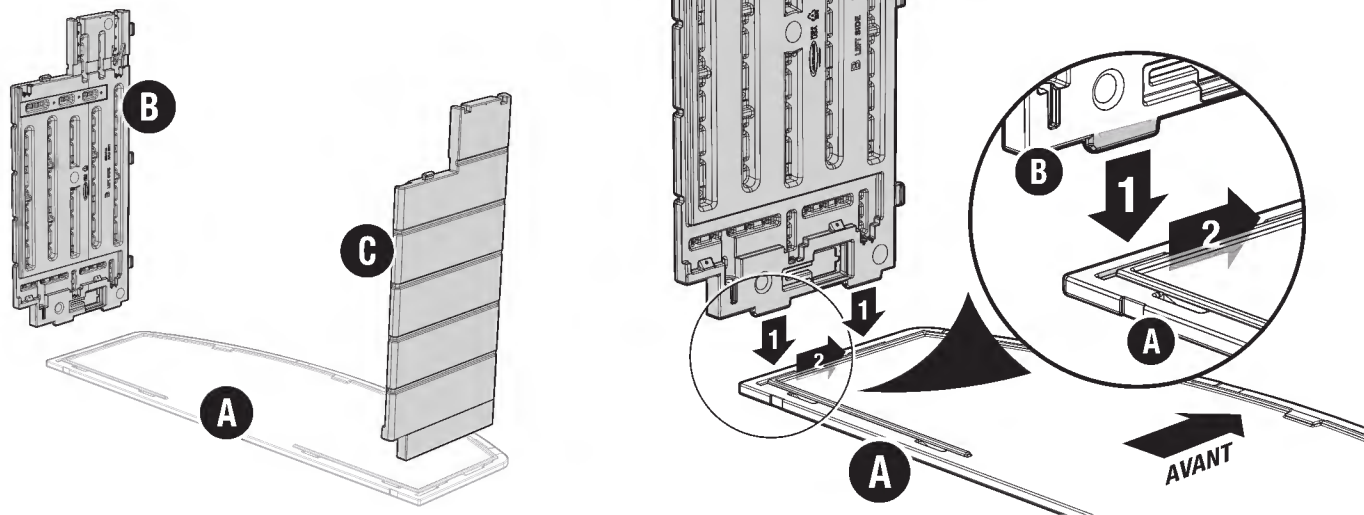

- 25** 1) Aligner les trois fentes du panneau avant gauche (D) avec les languettes du panneau latéral gauche (B).
2) Faire glisser le panneau avant gauche vers le bas tout en insérant les languettes du panneau avant gauche dans les fentes du panneau de fond (A). Appuyer fermement sur le panneau avant gauche vers le bas pour verrouiller les languettes.

NOTE : vous devez entendre les languettes claquer lorsqu'elles se verrouillent correctement.

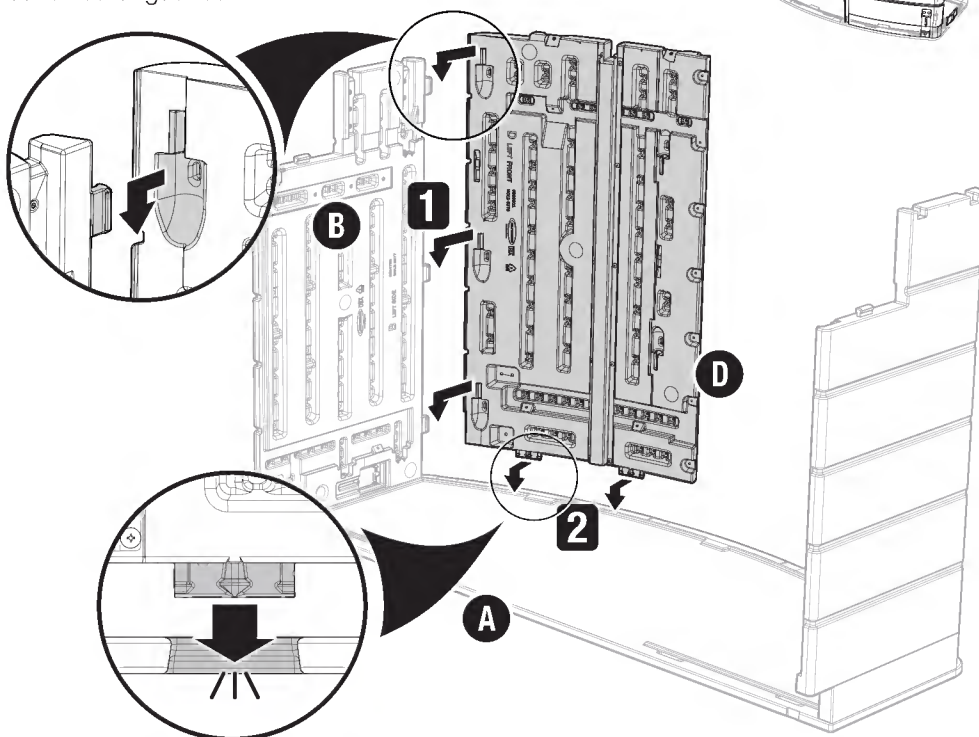

26

- 1) Aligner les trois fentes du panneau avant droit (F) avec les languettes du panneau latéral droit (C).
- 2) Faire glisser le panneau avant droit vers le bas tout en insérant les languettes du panneau avant droit dans les fentes du panneau de fond (A). Appuyer fermement sur le panneau avant droit vers le bas pour verrouiller les languettes.

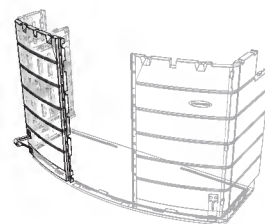

NOTE : vous devez entendre les languettes claquer lorsqu'elles se verrouillent correctement.

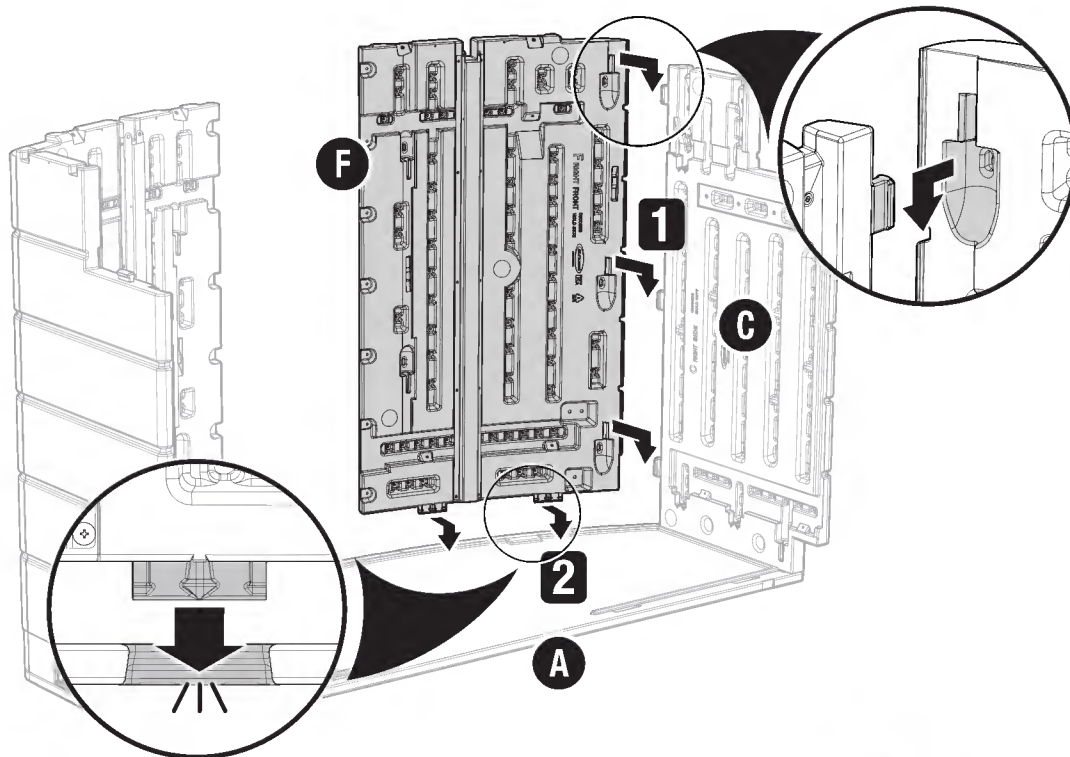
**27**

- 1) Aligner le panneau avant central (E) sur les panneaux avant gauche et droit (D, F). Engager les languettes du panneau avant central dans les fentes du panneau de fond (A). Appuyer fermement sur le panneau avant central vers le bas pour verrouiller les languettes.

NOTE : vous devez entendre les languettes claquer lorsqu'elles se verrouillent correctement.

- 2) Visser les panneaux avant gauche et droit (D, F) au panneau avant central (E) avec 14 vis (TT).

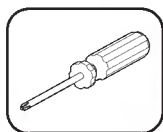

(TT) x14

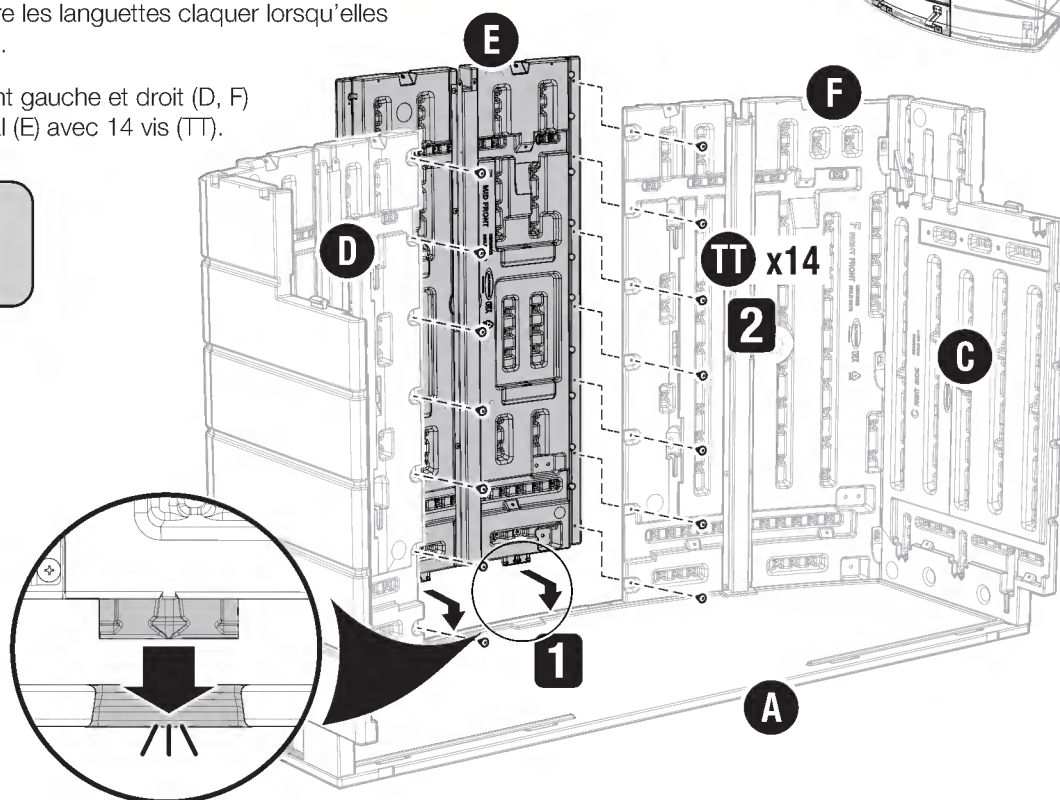
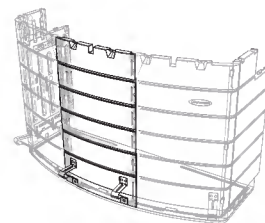

Assemblage - Coups-de-pied

- 28**
- 1) Insérer la languette latérale du coup-de-pied droit (I) dans la fente située à l'intérieur du panneau latéral droit (C).
 - 2) Faire glisser le coup-de-pied droit vers le bas tout en insérant les languettes inférieures dans les fentes de verrouillage du panneau de fond (A).

NOTE : appuyer fermement vers le bas sur le coup-de-pied droit (I) pour verrouiller les languettes : vous devez entendre les languettes claquer lorsqu'elles se verrouillent correctement.

Répéter l'opération pour l'assemblage du coup-de-pied gauche (G) au panneau latéral gauche (B) et au panneau de fond (A).

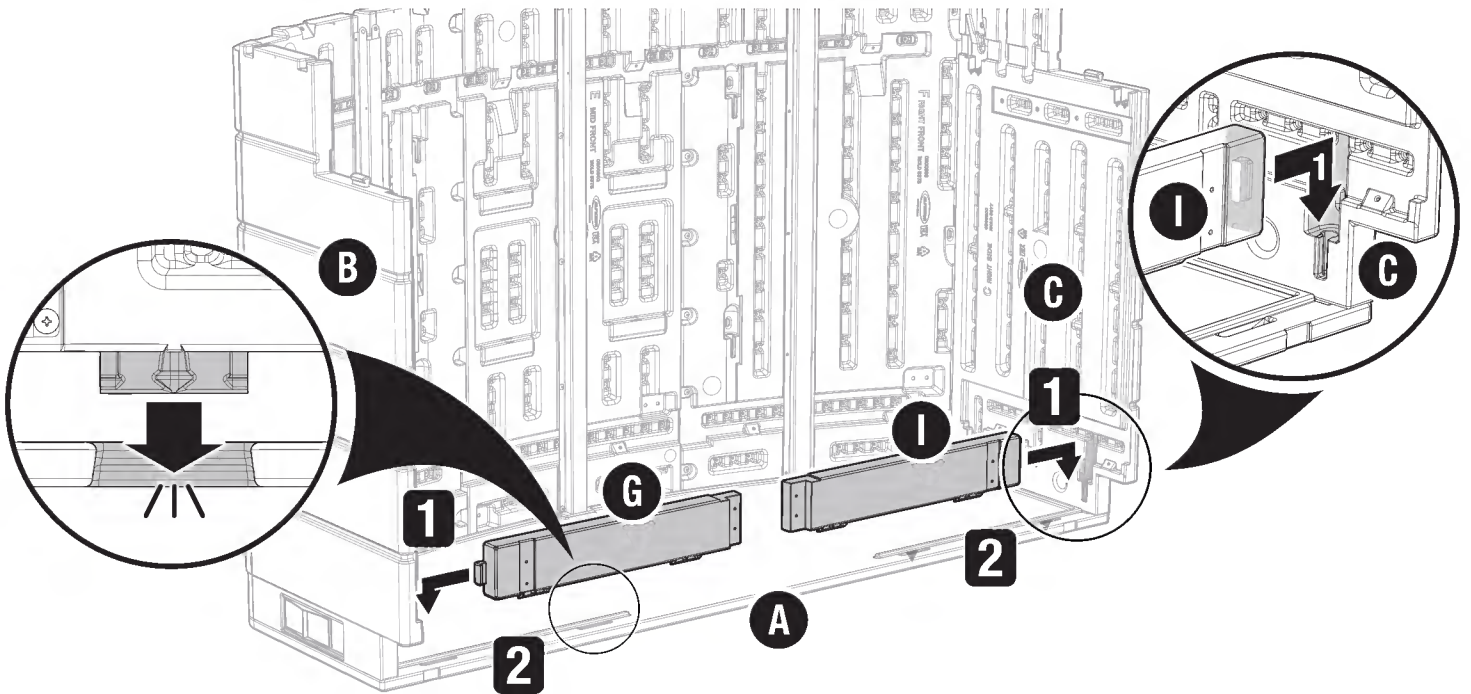

- 29** Avec quatre vis (TT), visser le coup-de-pied central aux coups-de-pied droit et gauche (G, I).

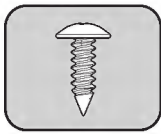
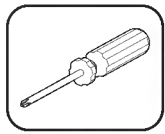

(TT) x4

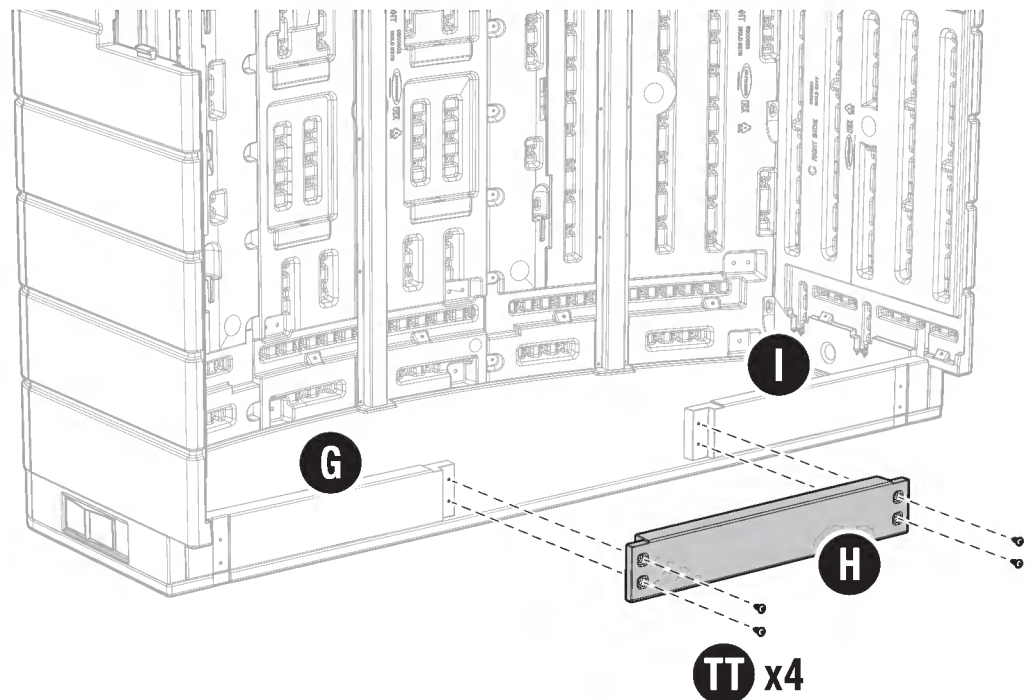

Assemblage - Contrepoids de sable

30 NOTE IMPORTANTE : ne pas utiliser cet article si les contrepoids de sable ne sont pas remplis correctement et bien en place dans la base.

NOTE : placer le meuble à l'emplacement final souhaité avant d'insérer les contrepoids de sable (V) dans la base.

Placer les contrepoids de sable (V) dans la base, comme illustré. Les contrepoids de sable doivent être positionnés tout contre les panneaux avant (D, E, F).

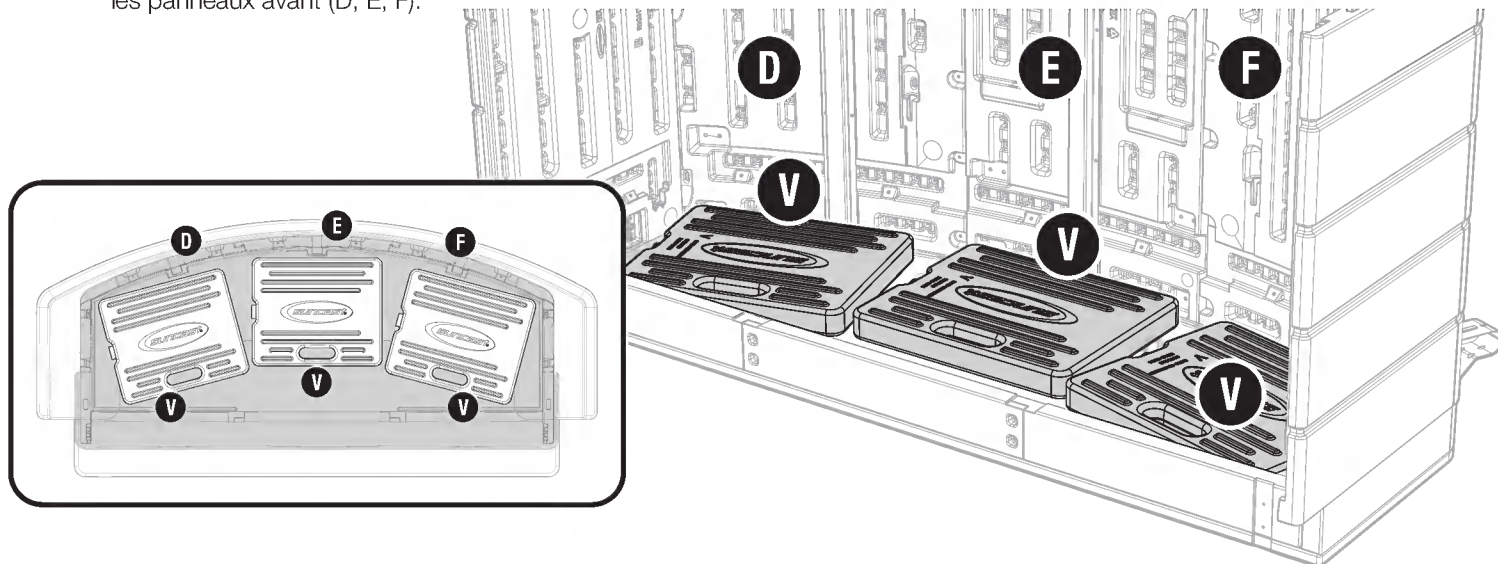

Assemblage - Fond de l'armoire

31 Avec les glissières de tiroir (Y) orientées vers le haut, glisser le fond de l'armoire (J) en position sur les coups-de-pied (G, H, I) et contre les panneaux avant (D, E, F). Appuyer sur le bord arrière du fond de l'armoire (J) jusqu'à ce qu'il s'enclenche dans les panneaux latéraux (B, C).



ATTENTION : veiller à ne pas endommager les glissières de tiroir installées (Y) lorsque vous poussez sur le fond de l'armoire (J).

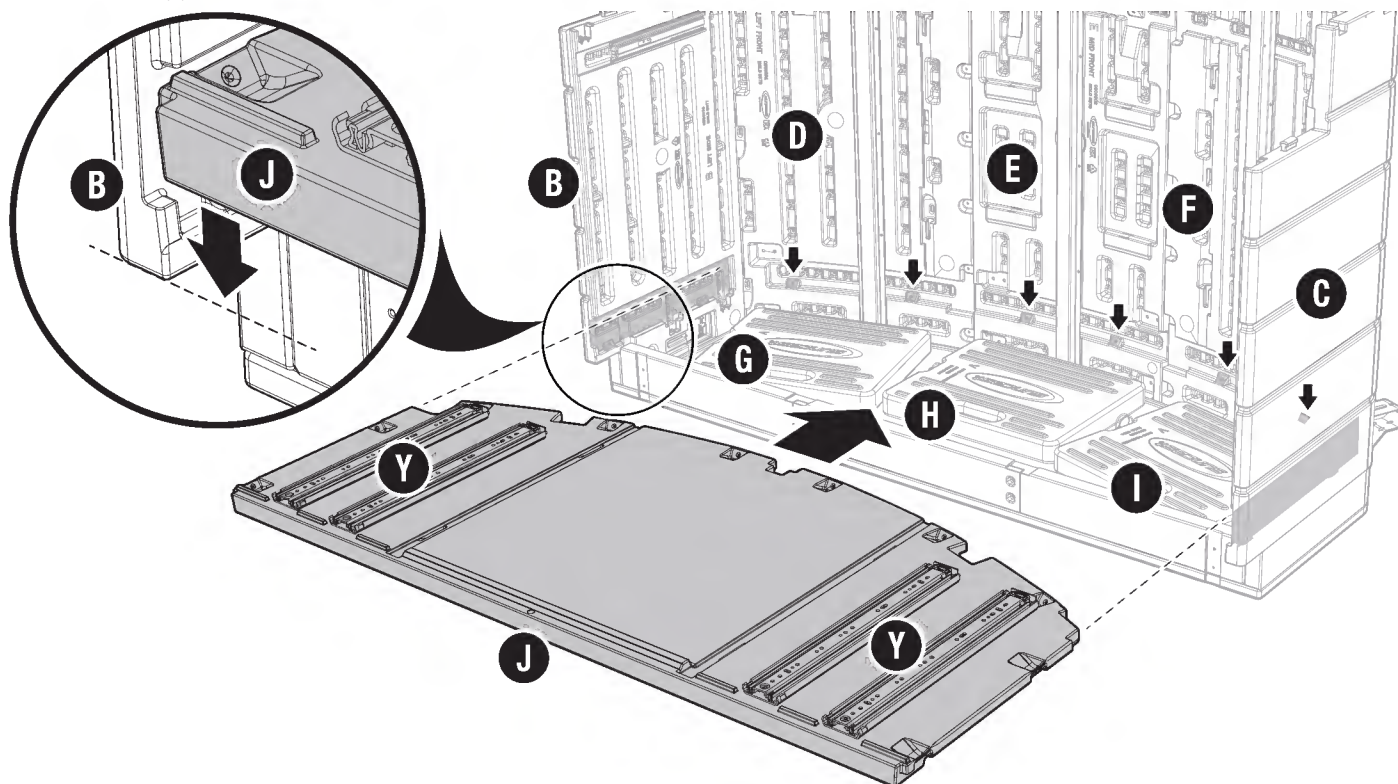

Assemblage - Fond de l'armoire (suite)

32 Avec dix vis (TT), visser le fond de l'armoire aux panneaux latéraux droit et gauche (B, C) ainsi qu'aux panneaux avant (D, E, F).

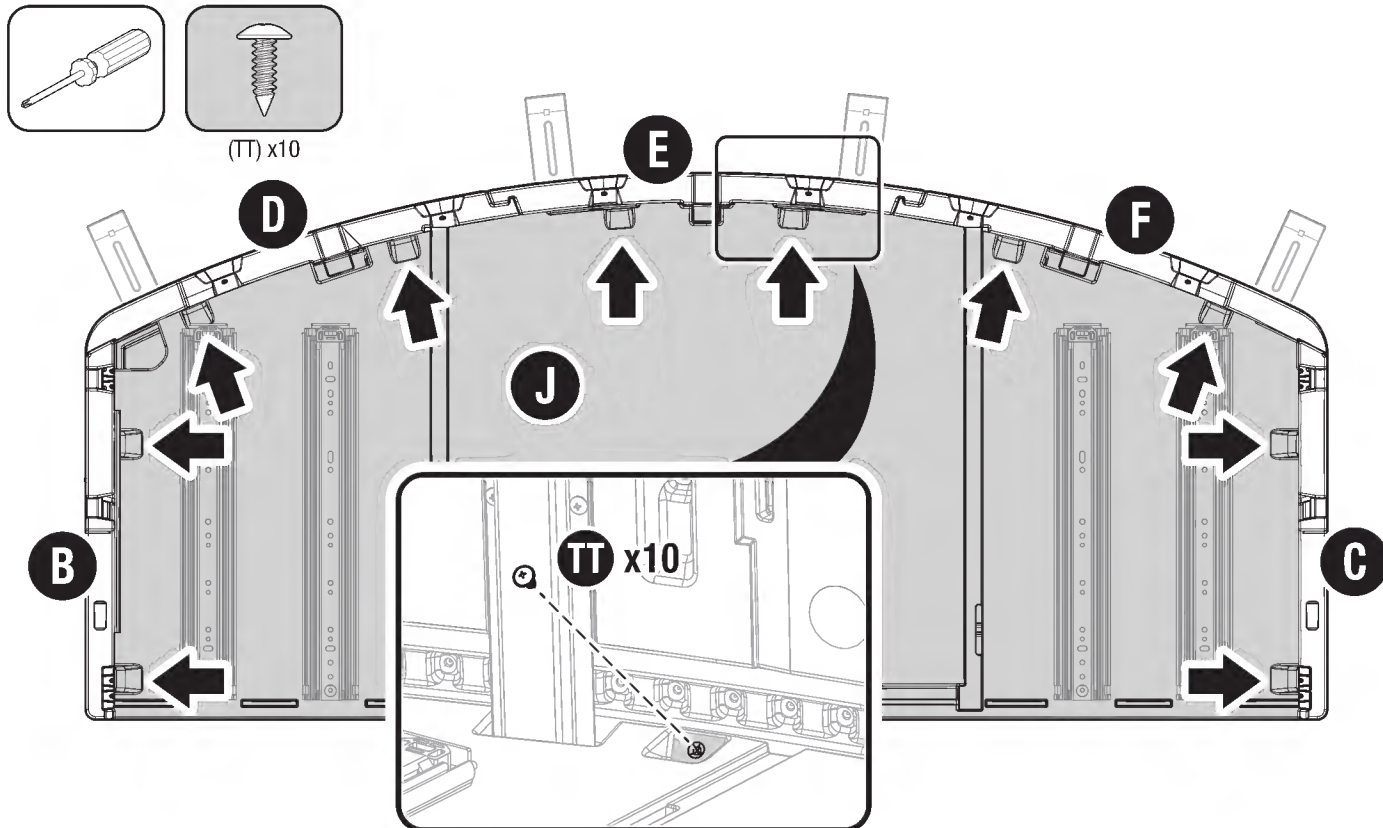

Assemblage - Supports du dessus du bar

33 Avec trois vis (UU) pour chaque équerre, visser deux équerres de support (LL) sur le panneau latéral droit (C).

Répéter l'opération pour les deux autres cornières de support (LL) sur le panneau latéral gauche (B).

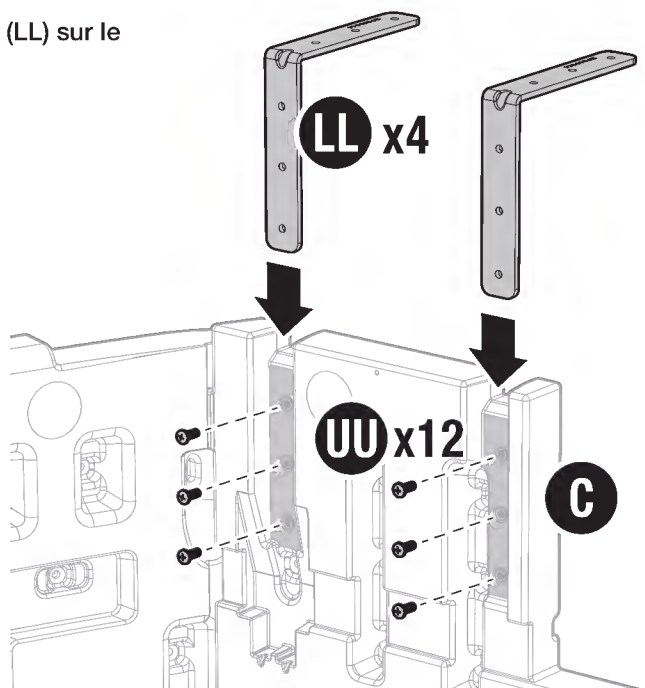
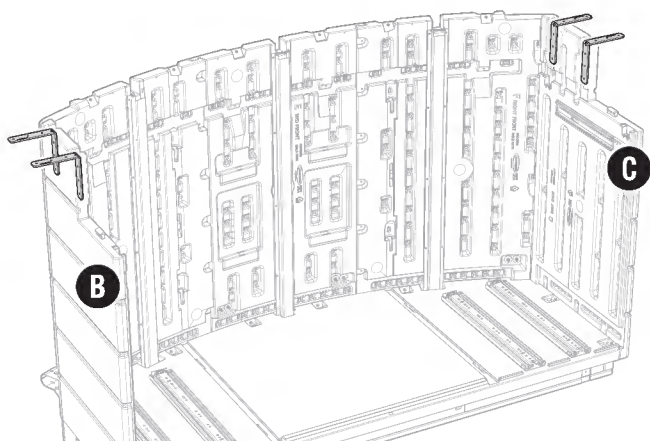
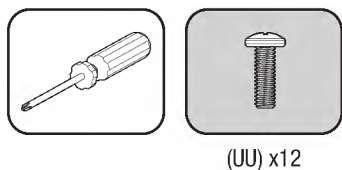

Assemblage - Dessus du bar

34 Avec l'aide d'une autre personne, positionner le dessus du bar (P) sur les panneaux avant (D, E, F) et sur les équerres du dessus du bar (LL).

NOTE : vérifier que les trois supports du dessus du bar (JJ) (illustrés pour une meilleure visualisation) sont alignés avec les découpes situées en haut des panneaux avant (D, E, F).

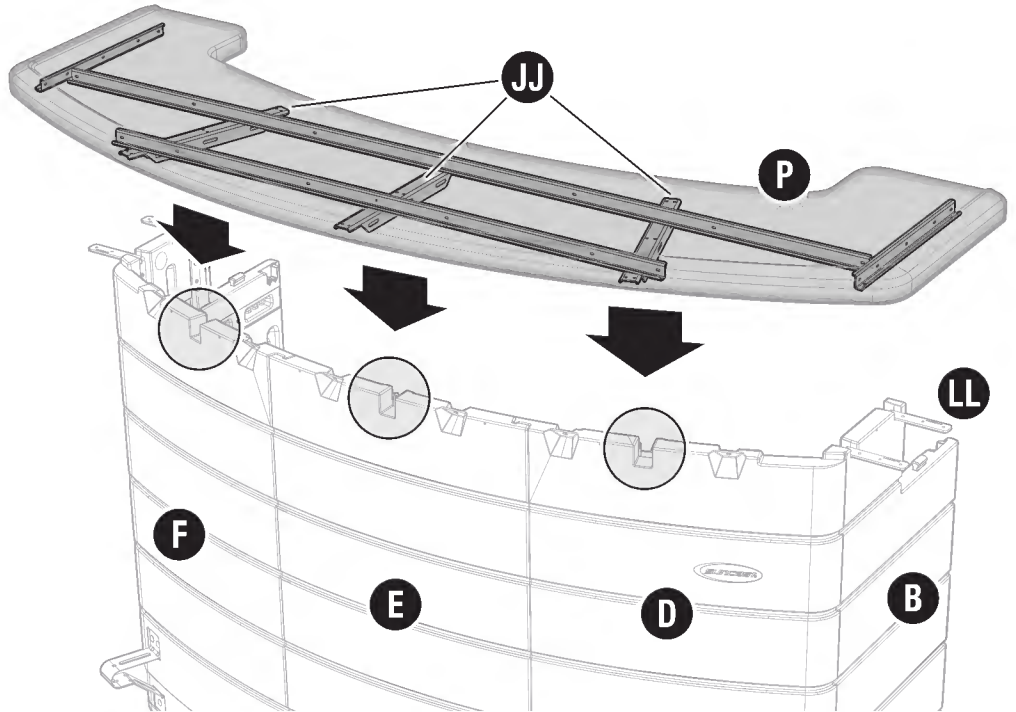

35 Placer un boulon (ZZ) et un écrou (XX) pour fixer un support du dessus du bar (JJ) et l'adaptateur latéral du panneau avant (CC). Bien serrer le boulon et l'écrou à fond.

Répéter l'opération pour les deux autres supports du dessus du bar (JJ) et pour les adaptateurs latéraux du panneau avant (CC).

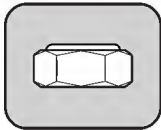
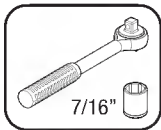
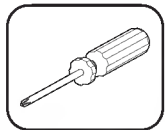

(ZZ) x3

(XX) x3

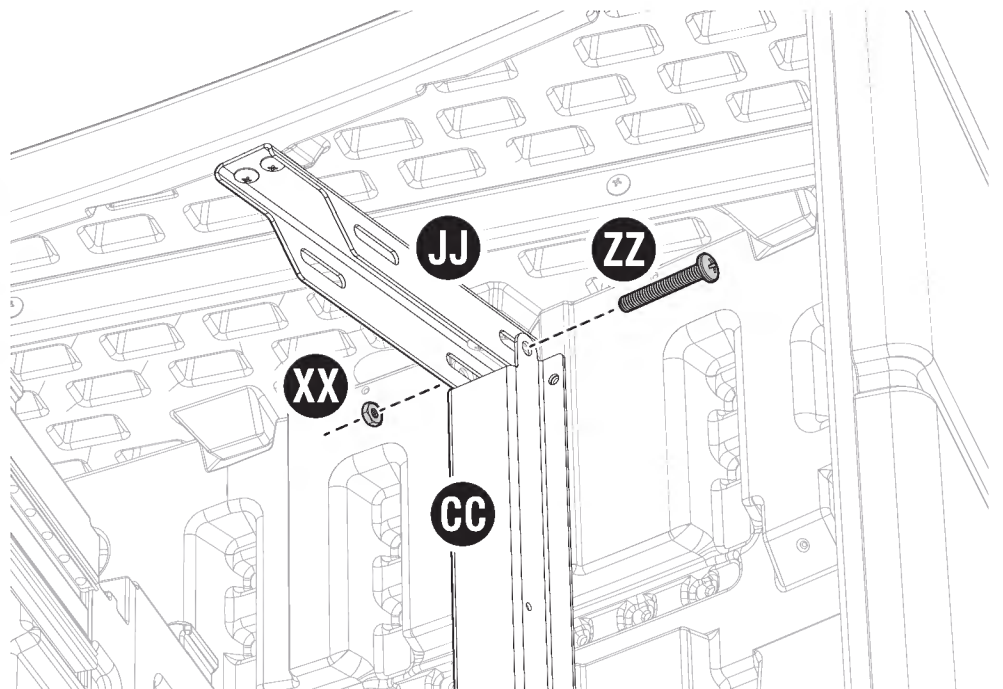

Assemblage - Dessus du bar (suite)

36 Installer un support de renfort (MM) de chaque côté d'un support du dessus du bar (JJ) et de l'adaptateur latéral du panneau avant (CC) avec un boulon (ZZ) et un écrou (XX). Ne pas serrer à fond le boulon et l'écrou pour permettre aux supports (MM) de pendre librement.

Avec deux vis (TT), fixer la partie inférieure des supports (MM) à l'adaptateur latéral du panneau avant (CC). Une fois les vis en place sur l'adaptateur latéral du panneau avant, serrer à fond le boulon (ZZ) et l'écrou (XX) précédemment installés.

Répéter l'opération pour les deux autres supports du dessus du bar (JJ) et pour les adaptateurs latéraux du panneau avant (CC).

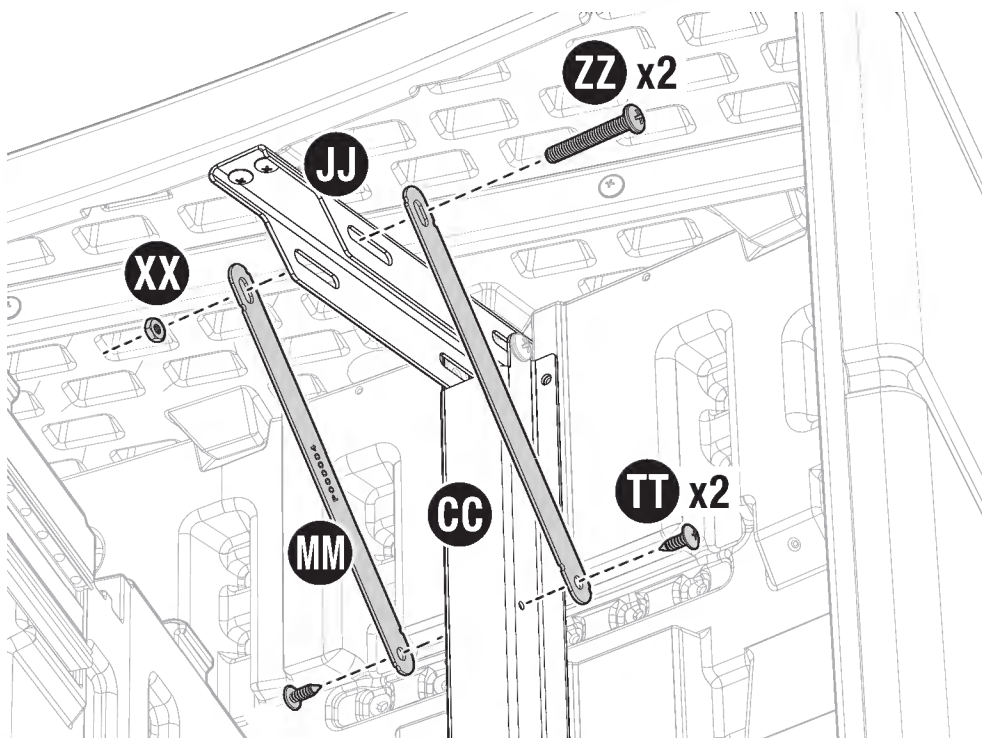
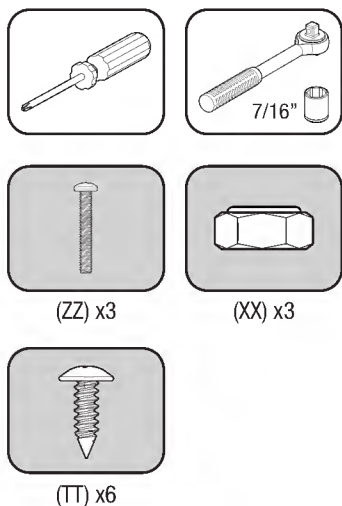

37 Avec trois vis (TT) pour chaque équerre, fixer le dessus du bar (P) aux quatre équerres (LL).

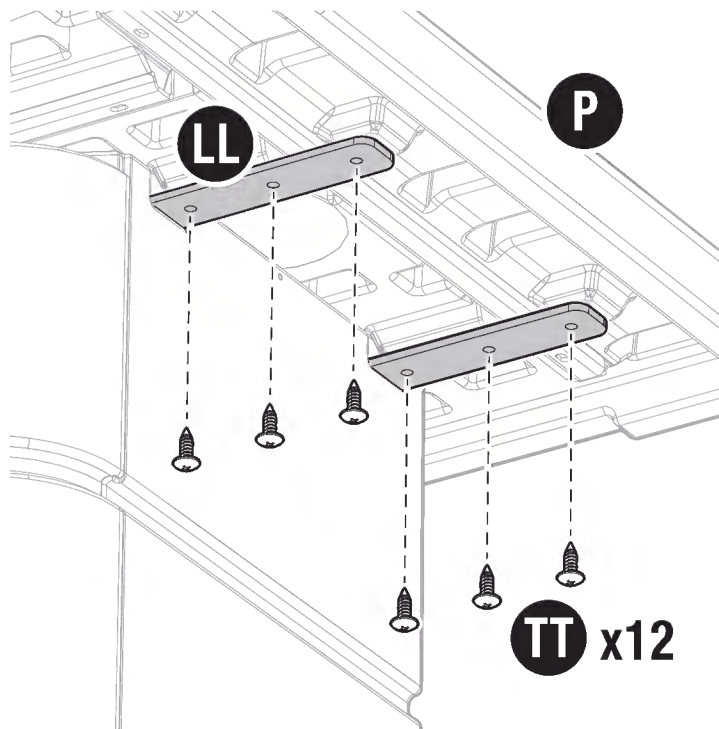
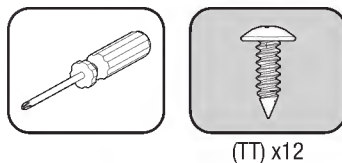

38

Avec six vis (TT), fixer le dessus du bar (P) aux panneaux avant (D, E, F).

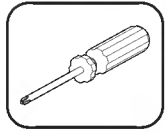

(TT) x6

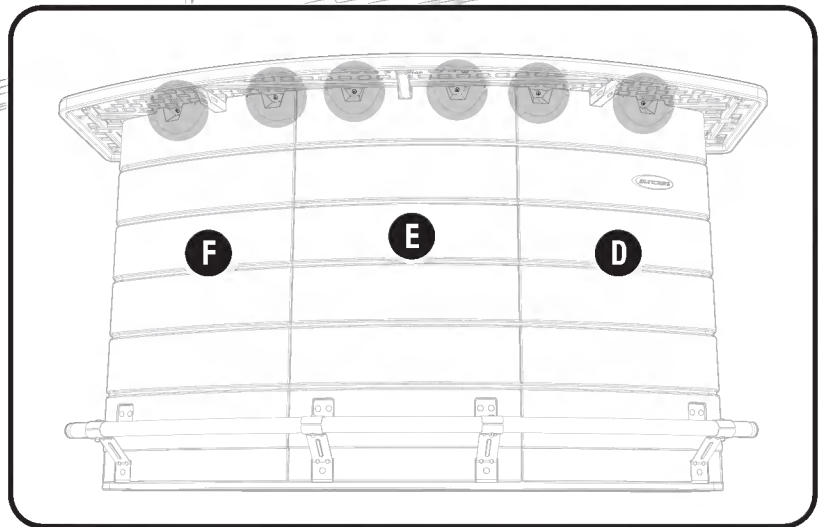
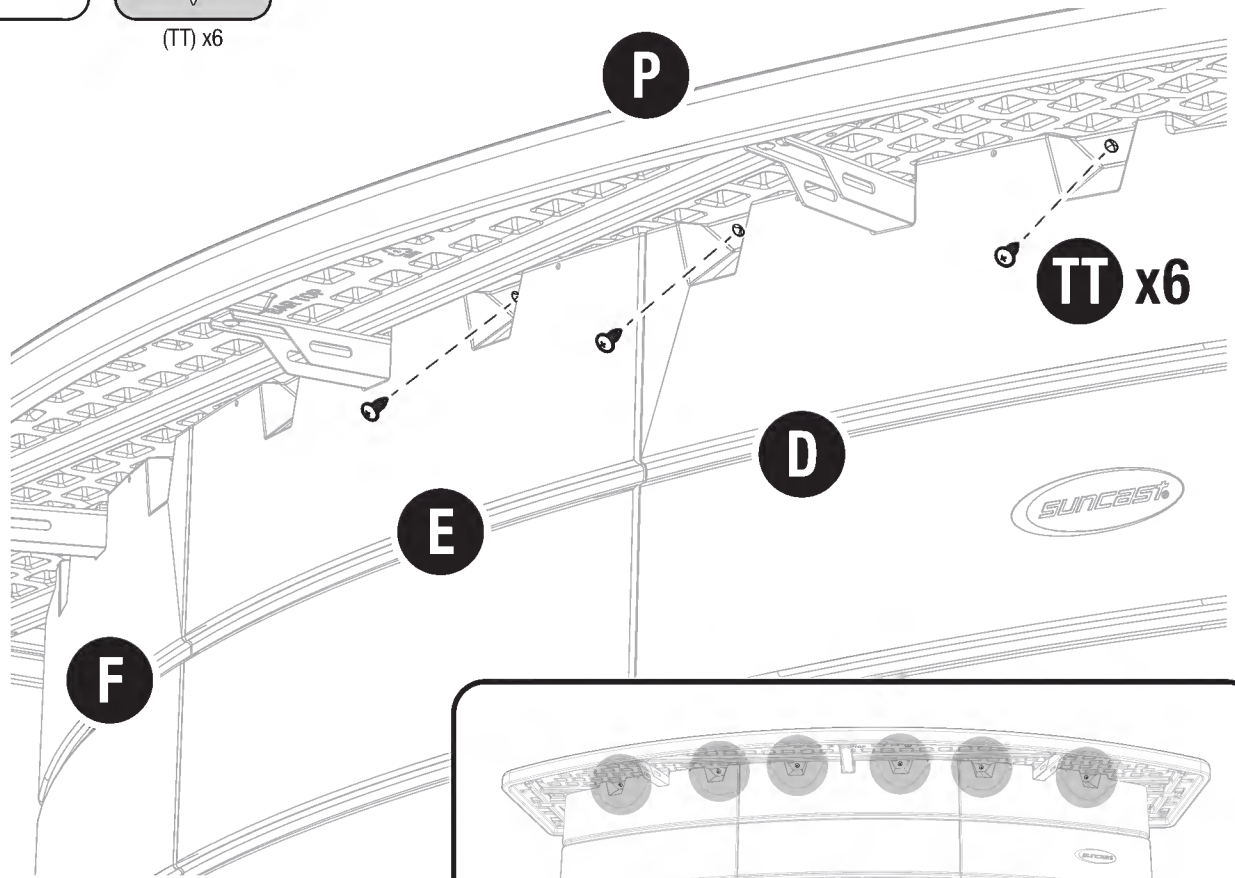

Assemblage - Séparateurs

- 39**
- 1) Aligner les languettes latérales du panneau séparateur gauche (K) avec les fentes du panneau avant gauche (D).
 - 2) Faire glisser le panneau séparateur gauche vers le bas tout en insérant les languettes inférieures du panneau séparateur droit dans les fentes du fond de l'armoire (J).

NOTE : appuyer fermement vers le bas sur le panneau séparateur gauche (K) pour verrouiller les languettes : vous devez entendre les languettes claquer lorsqu'elles se verrouillent correctement.

Répéter l'opération pour monter le panneau séparateur droit (L) sur le panneau avant droit (F) et sur le fond de l'armoire (J).

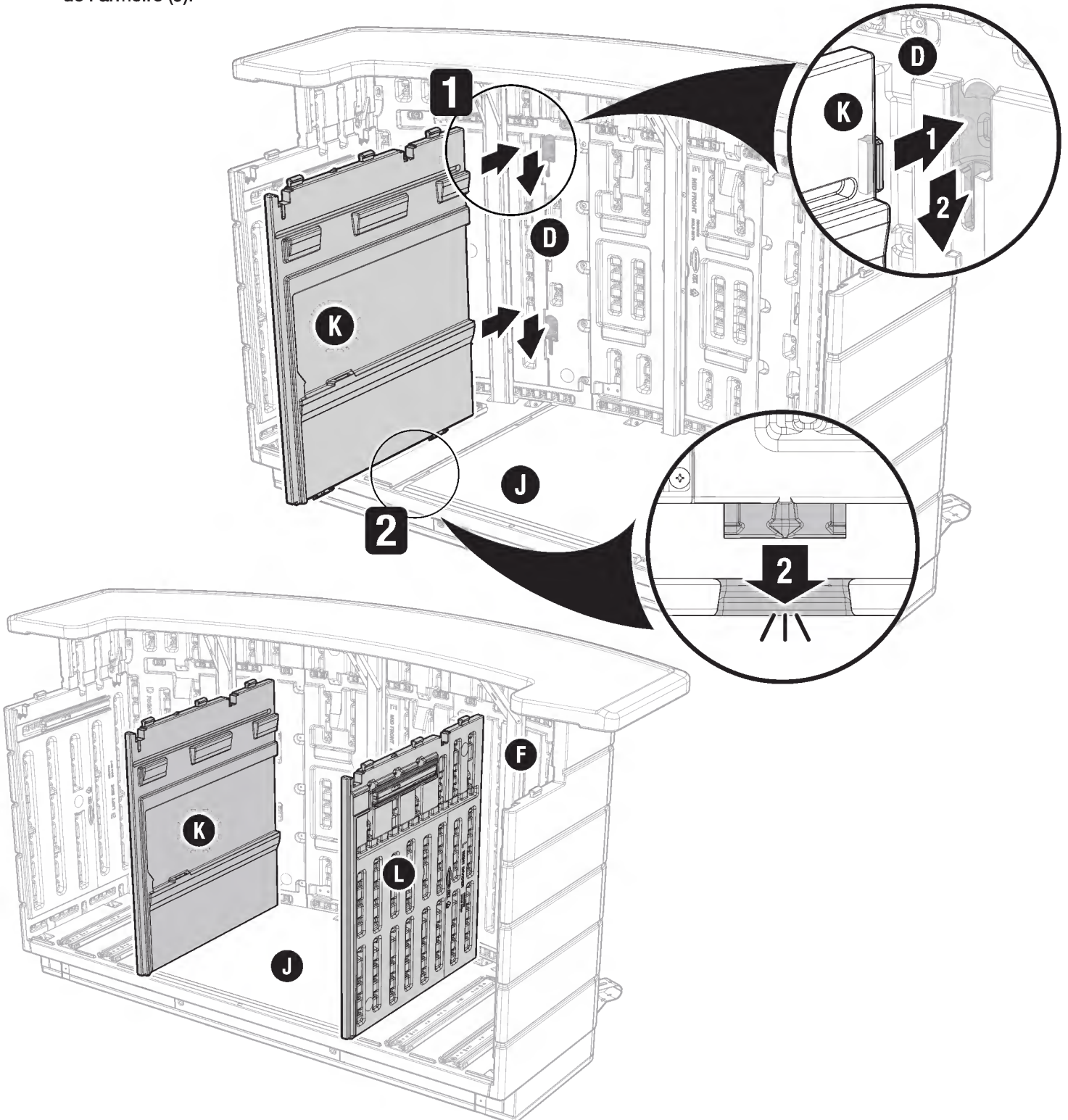

Assemblage - Linteau de la porte

40 Insérer les languettes latérales du linteau de porte (N) dans les fentes des panneaux séparateurs gauche et droit (K, L).

NOTE : vérifier que le haut du linteau de porte (N) est aligné avec le haut des panneaux séparateurs gauche et droit (K, L).

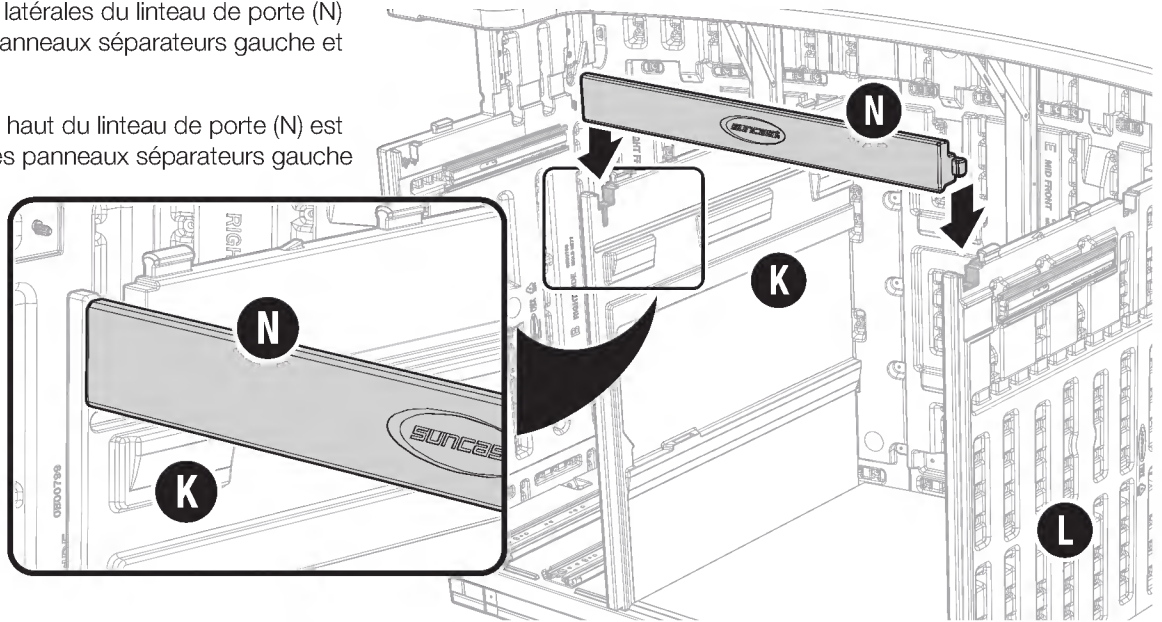

Assemblage - Comptoir

41 Insérer deux traverses (AA) dans les fentes supérieures des panneaux latéraux gauche et droit (B, C) et des panneaux séparateurs (K, L). Vérifier que les traverses sont alignées avec le haut des panneaux latéraux gauche et droit et des séparateurs.

NOTE IMPORTANTE : l'orientation des traverses (AA) est importante. Veiller à orienter les traverses de manière à ce que les extrémités comportant deux trous (***) soient positionnées à l'extrémité au-dessus du panneau latéral droit (C), comme illustré.

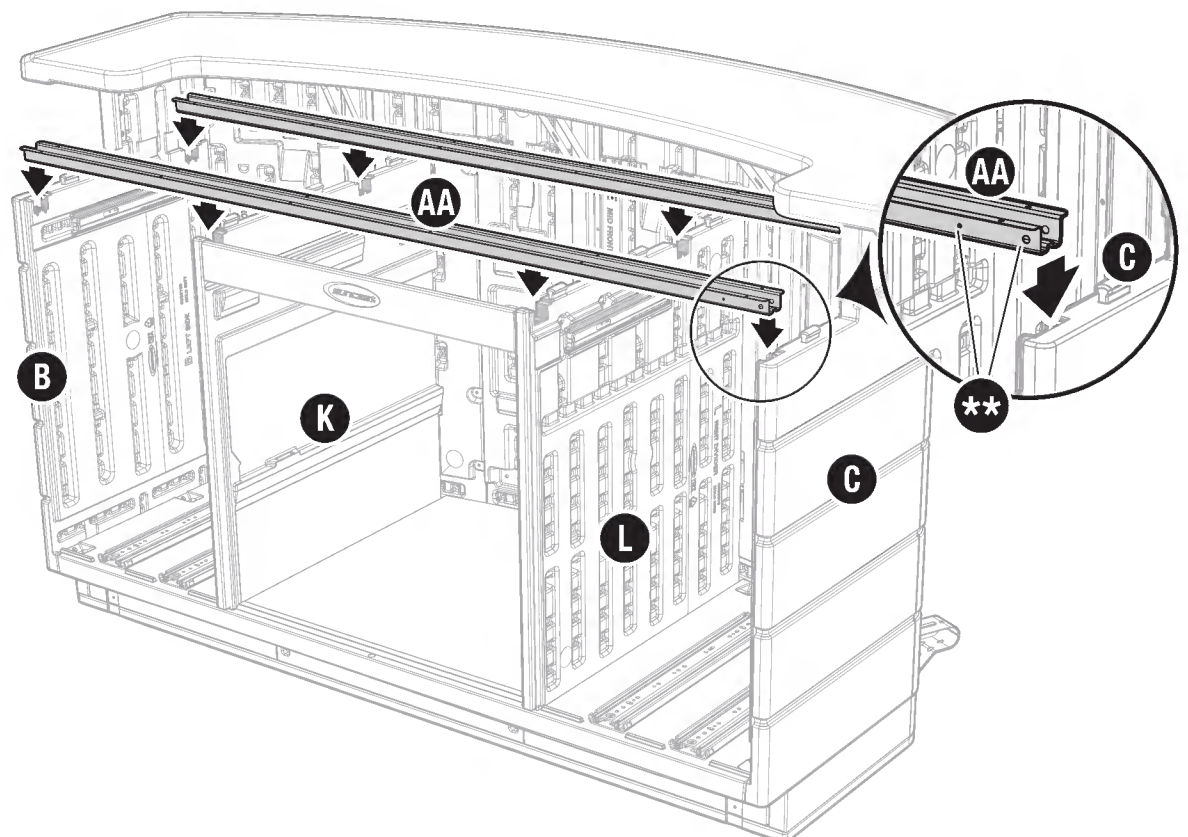
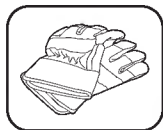

42

Avec l'aide d'une autre personne, placer le comptoir (O) sur les panneaux latéraux gauche et droit (B, C) et sur les séparateurs (K, L). Aligner les fentes situées sur la face inférieure du comptoir avec les languettes supérieures des panneaux latéraux gauche et droit et des séparateurs. Pousser le comptoir vers le bas sur les languettes et le faire glisser vers l'avant pour qu'il entre en contact avec les panneaux avant (D, E, F).

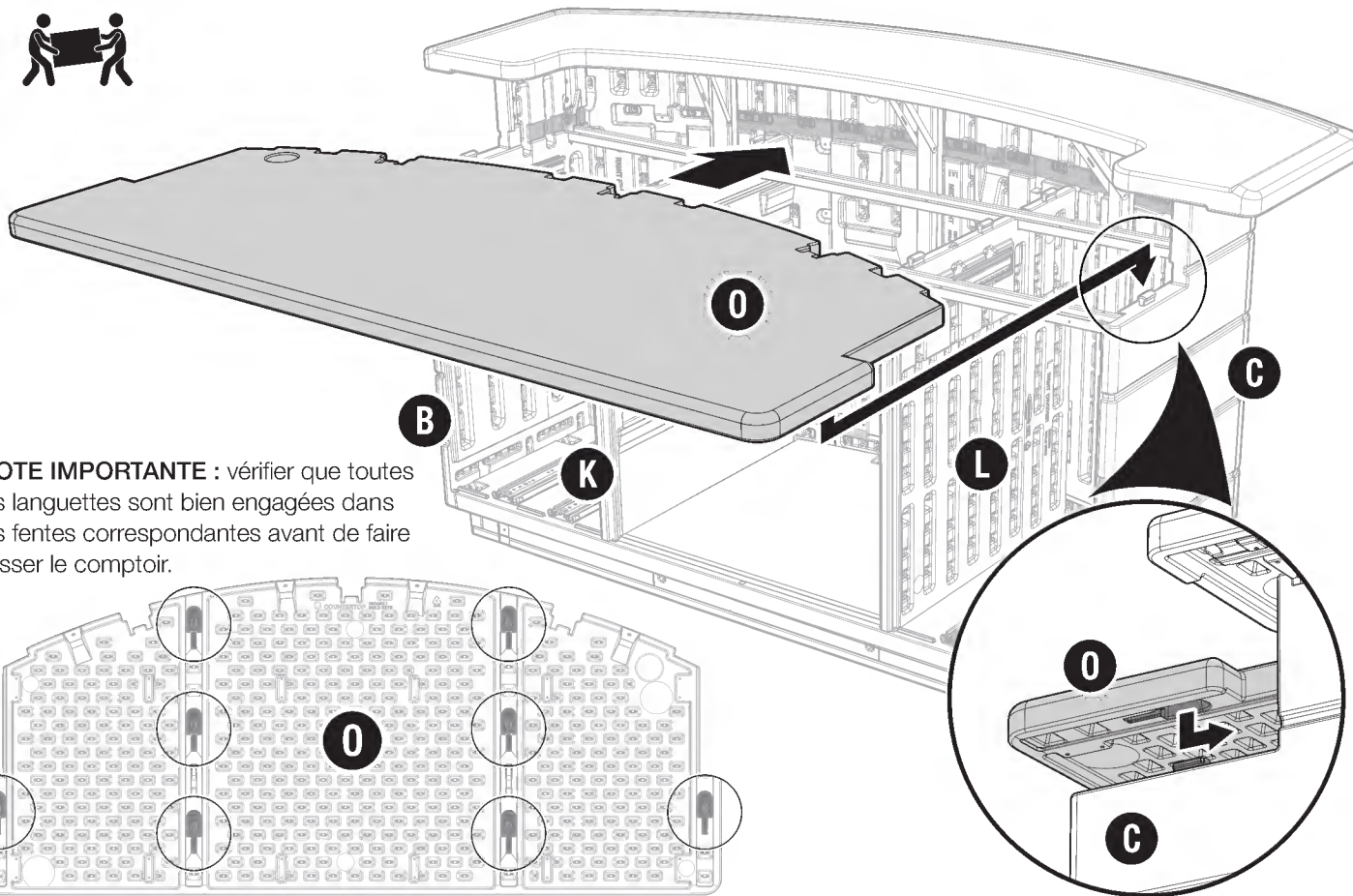

NOTE IMPORTANTE : vérifier que toutes les languettes sont bien engagées dans les fentes correspondantes avant de faire glisser le comptoir.

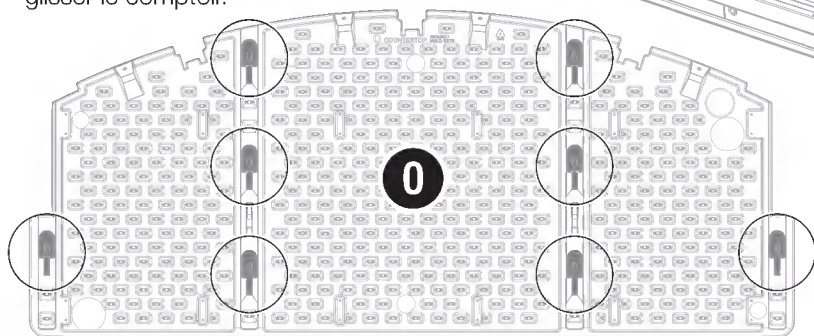

43

- 1) Visser le comptoir (O) sur les deux traverses (AA) avec 24 vis (TT).
- 2) Visser le comptoir (O) sur les panneaux avant (D, E, F) avec 4 vis (TT).

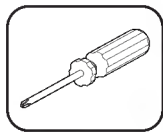

(TT) x28

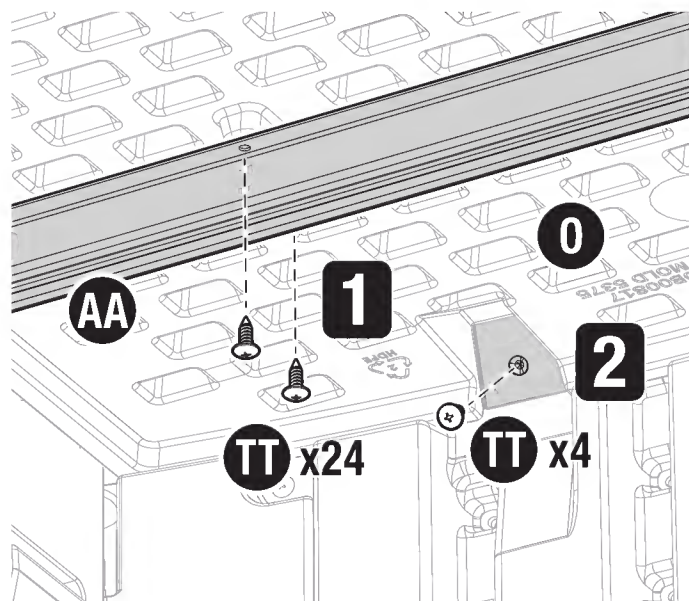
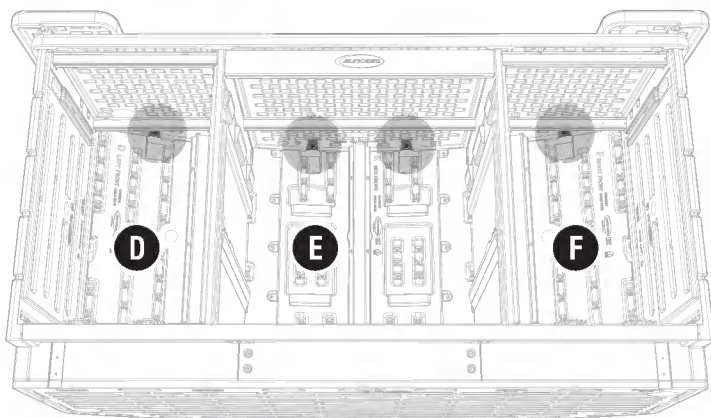

Assemblage - Repose-pied

44

Faire glisser avec précaution le repose-pied (OO) dans les grandes ouvertures situées à l'arrière des supports du repose-pied (DD, EE). Une fois positionné entre les quatre supports de repose-pied, avancer le repose-pied pour aligner les trous de montage du repose-pied avec les trous des supports du repose-pied.

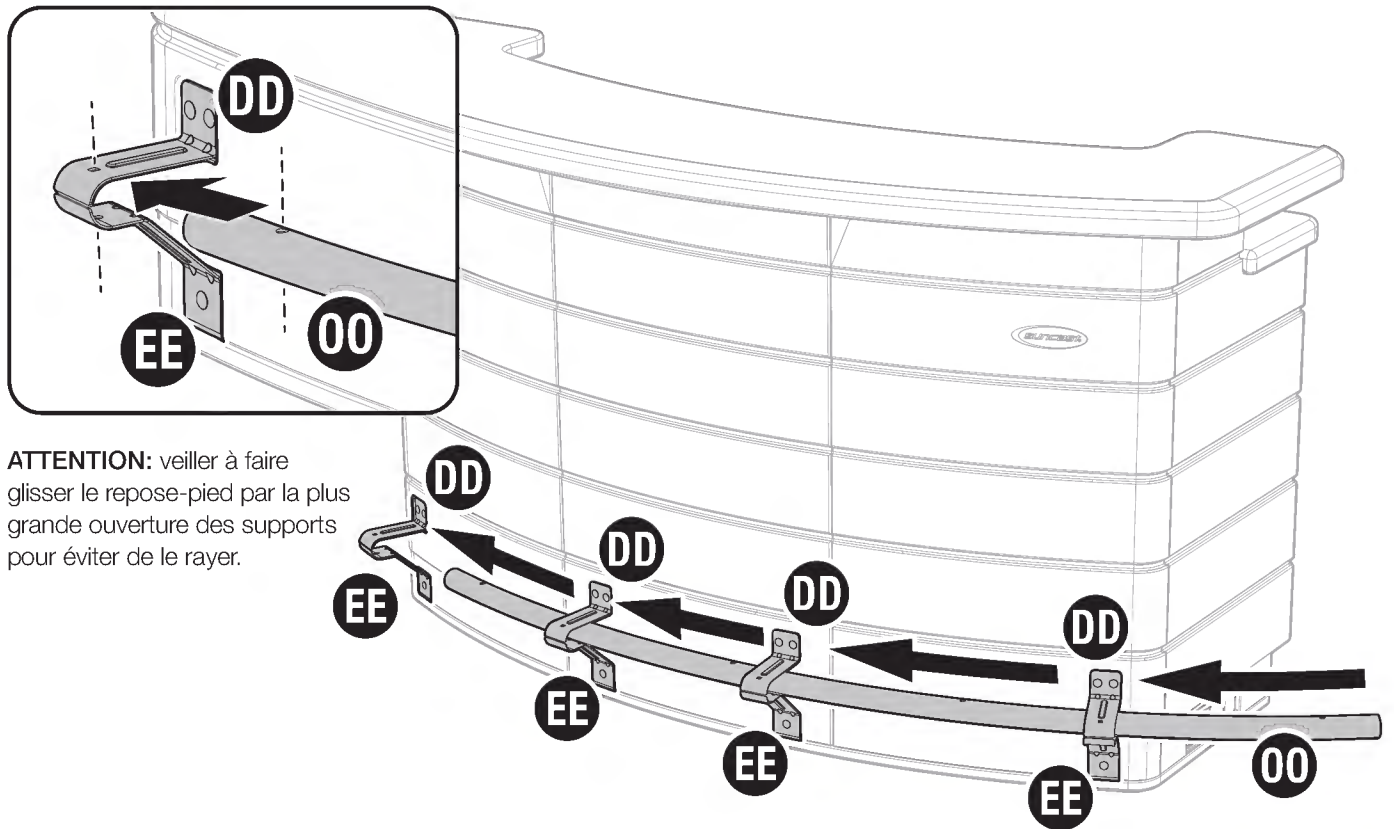

ATTENTION: veiller à faire glisser le repose-pied par la plus grande ouverture des supports pour éviter de le rayer.

45

Fixer le repose-pied (OO) à un support de repose-pied (DD, EE) avec un boulon (AAA), une rondelle (WW) et un écrou (XX). Serrer l'écrou. Veiller à ne pas trop les serrer.

Répéter l'opération pour les 3 supports de repose-pied restant (DD, EE).

Insérer un embout de repose-pied (PP) sur chaque extrémité du repose-pied (OO). Si besoin est, utiliser un maillet caoutchouc pour bien mettre en place l'embout.

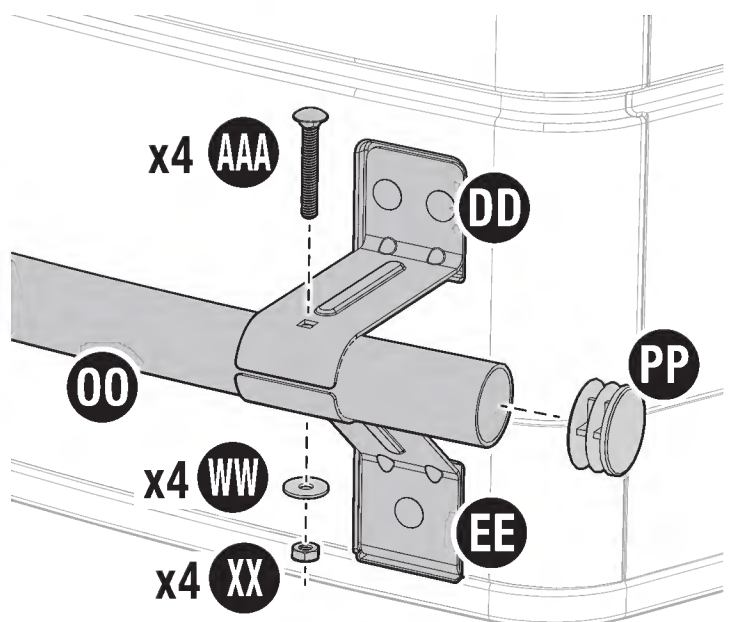
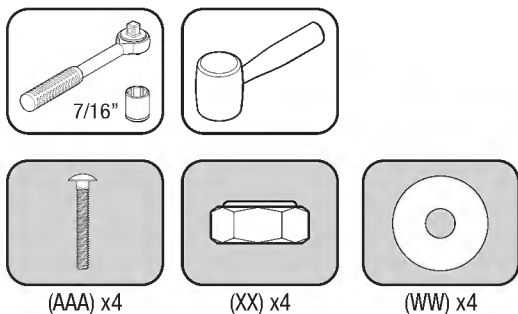

Assemblage - Tablette, porte et tiroirs

46

Tout en maintenant la tablette (Q) légèrement inclinée, la faire glisser entre les panneaux séparateurs gauche et droit (K, L) vers les panneaux avant. Une fois la tablette complètement insérée, la mettre à l'horizontale et la pousser vers le bas pour la placer sur les rails de tablette moulés dans les panneaux séparateurs

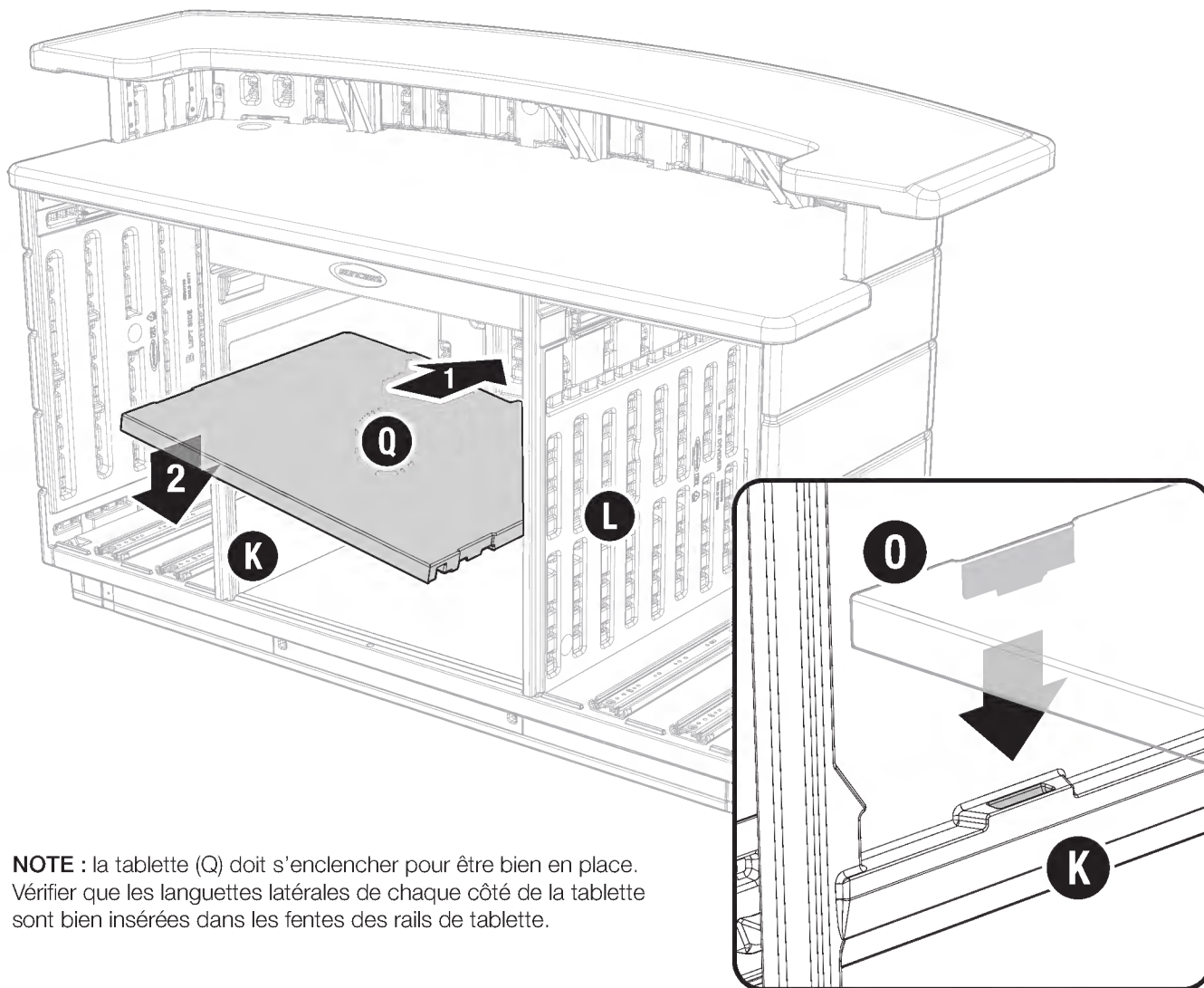

NOTE : la tablette (Q) doit s'enclencher pour être bien en place. Vérifier que les languettes latérales de chaque côté de la tablette sont bien insérées dans les fentes des rails de tablette.

47

Placer le pivot gauche de la porte (M) dans la gorge située vers le haut du panneau séparateur gauche (K). Tout en maintenant le pivot en place, faire basculer le côté droit de la porte vers le haut jusqu'à ce que le pivot droit de la porte s'enclenche dans la gorge située vers le haut du panneau séparateur droit (L).

Une fois les deux pivots complètement engagés dans les panneaux séparateurs (K, L), faire pivoter la porte vers le bas en position fermée.

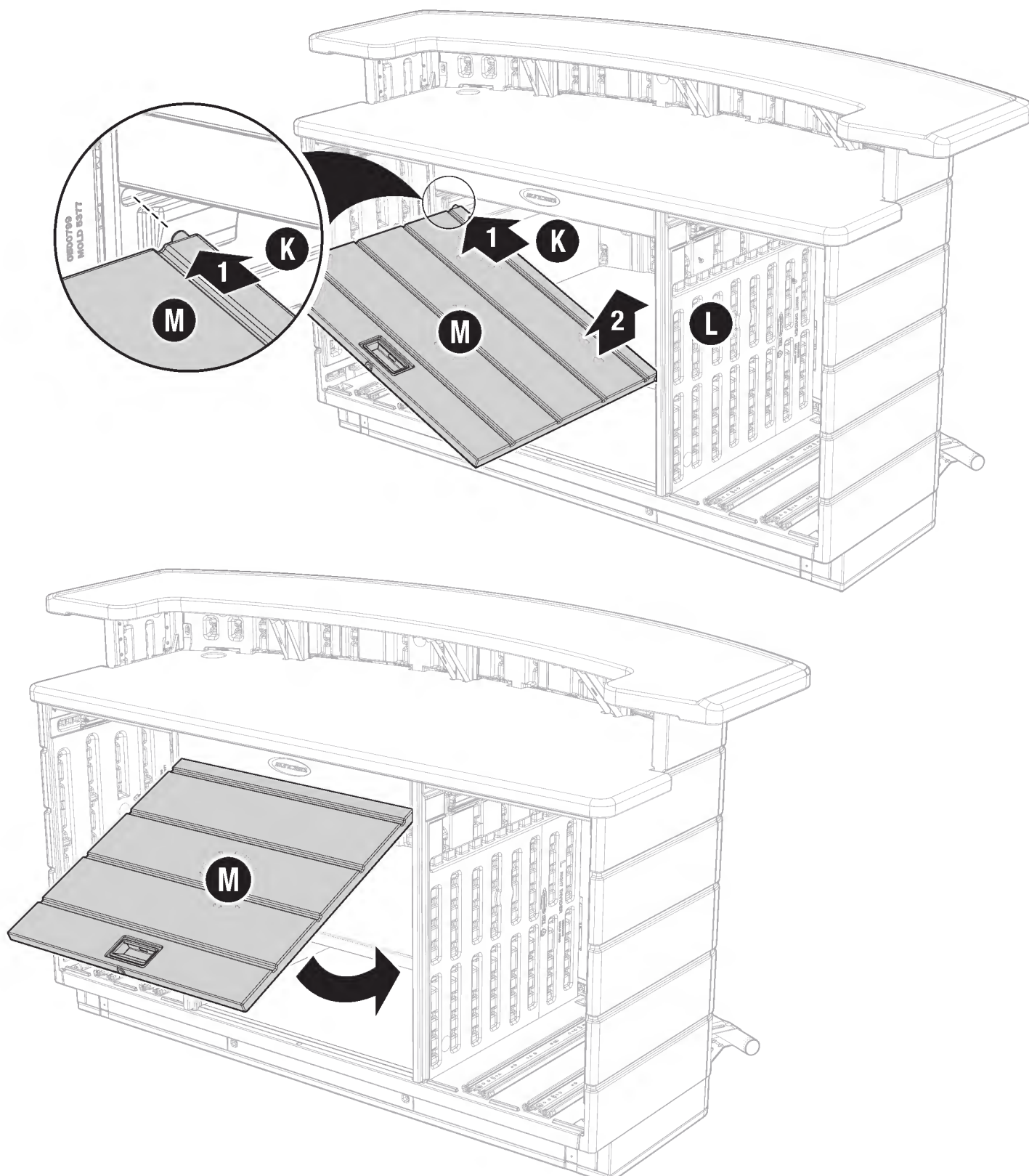

Assemblage - Tablette, porte et tiroirs (suite)

48

Sortir complètement les deux glissières pour grands tiroirs (Y) installées sur le côté gauche du fond de l'armoire (J) (retirer le ruban adhésif si présent).

Placer un grand tiroir (U, T) sur les glissières de grand tiroir (Y) déployées. Aligner les trous de montage du fond du tiroir avec les trous des glissières du grand tiroir.

NOTE : si ce n'est pas déjà fait, utiliser un tournevis cruciforme ou un outil similaire pour percer les six trous indiqués sur le fond d'un grand tiroir (U).

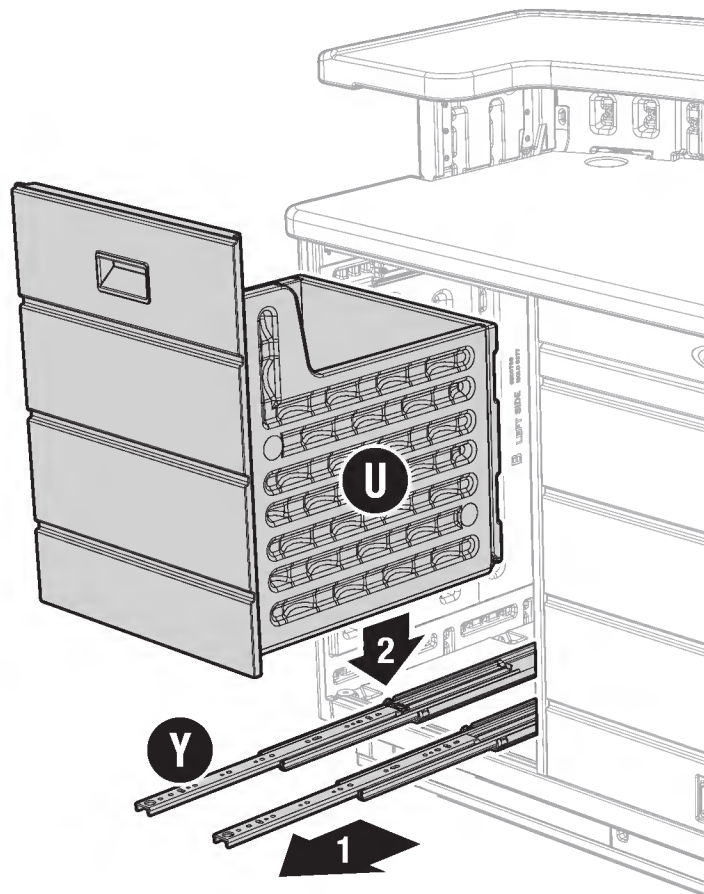

49

Fixer le grand tiroir complet (U, T) sur les glissières de grand tiroir (Y) avec six boulons (VV), rondelles (WW) et écrous (XX). Serrer les boulons. Veiller à ne pas trop les serrer.

Répéter les étapes 48 et 49 pour fixer les grands tiroirs complets restant (U, T) aux glissières de grand tiroir (Y) montées sur le côté droit du fond de l'armoire (J) (retirer le ruban adhésif si présent).

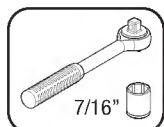

7/16"

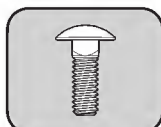

(VV) x12

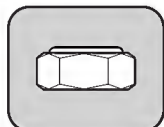

(XX) x12



(WW) x12

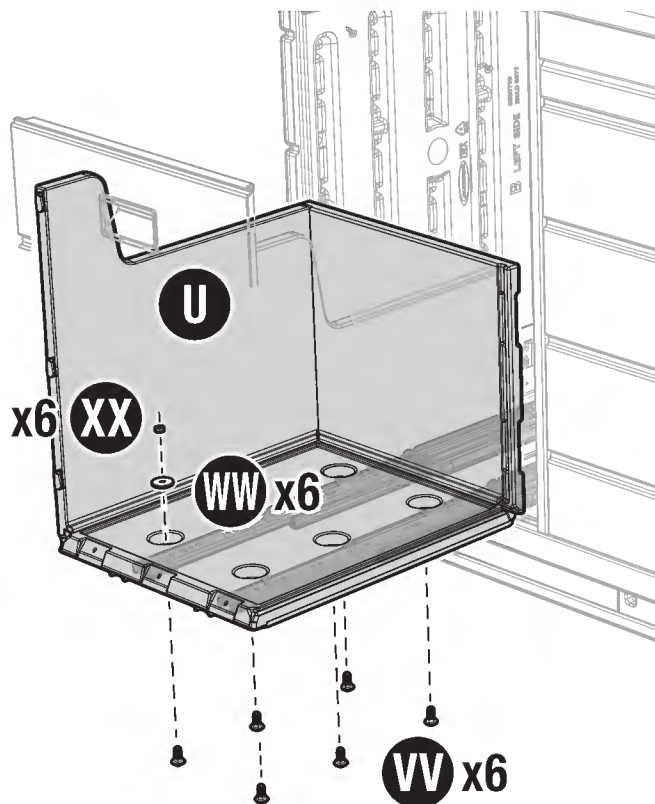

50

Tirer les glissières de petit tiroir qui se trouvent sur le panneau séparateur gauche (B) et sur le panneau séparateur gauche pour les sortir complètement

Aligner les glissières intérieures d'un petit tiroir complet (S, R) sur les glissières de petit tiroir. Insérer les glissières intérieures du tiroir dans les glissières en position déployées. Pousser sur le tiroir pour le rentrer complètement dans l'armoire.

NOTE : une fois le tiroir complètement fermé, tirer pour l'ouvrir et confirmer qu'il se bloque bien quand il arrive en butée en position ouverte.

Répéter l'opération pour installer les autres tiroirs complets (S, R) sur les autres glissières de petit tiroir en place sur le panneau latéral droit (C) et sur le panneau séparateur droit (L).

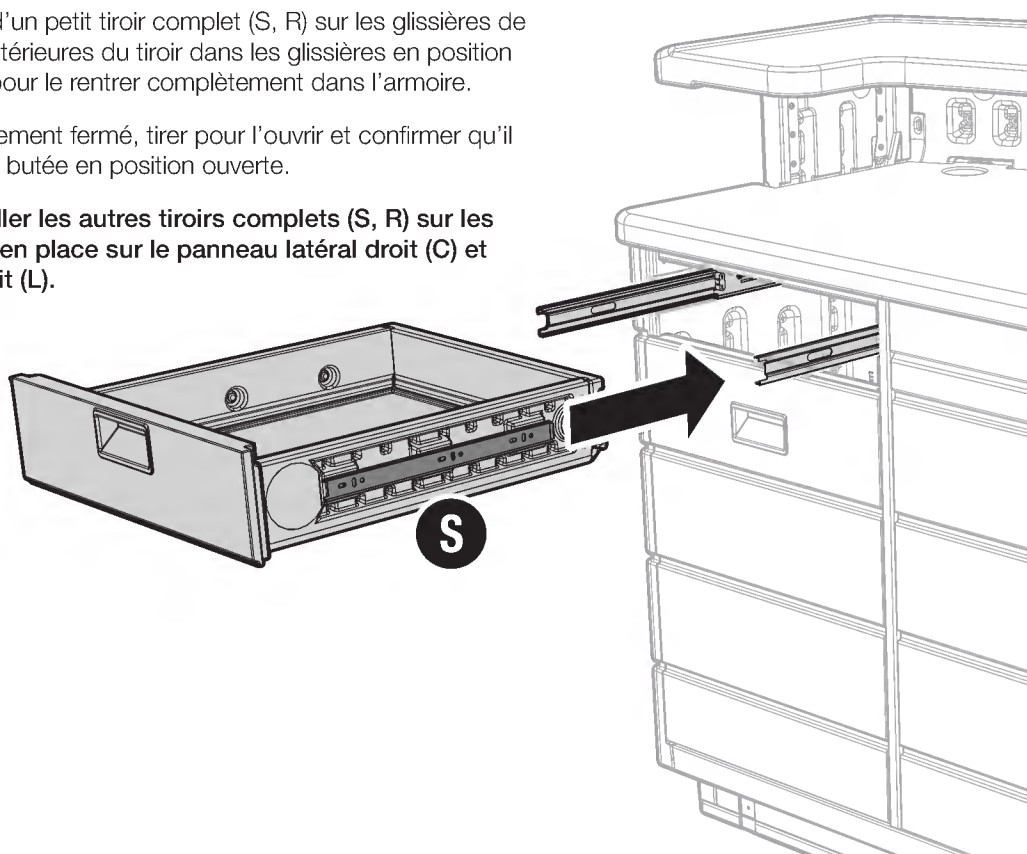

Assemblage - Passe-câbles

51

Insérer le passe-câbles (QQ) dans l'orifice de gros diamètre dans le comptoir (O). Veillez à ce que le passe-câbles soit bien complètement inséré.

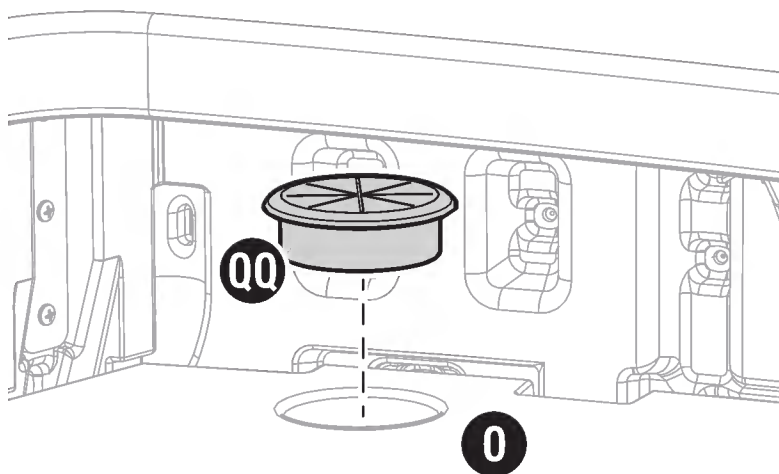
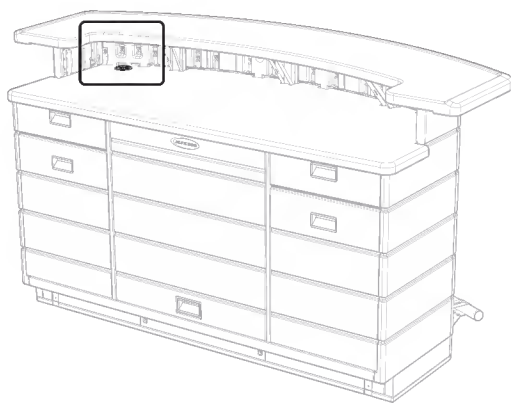

Félicitations, l'assemblage est terminé.

Déplacement du meuble



ATTENTION : le meuble complètement assemblé est très lourd. **NE PAS LE SOULEVER EN TIRANT SUR LE REPOSE-PIED, SUR LE DESSUS DU BAR OU SUR LE COMPTOIR.** Il est fortement conseillé de ne déplacer le meuble qu'avec deux personnes ou plus une fois assemblé. Des contraintes ou des torsions excessives peuvent endommager le meuble et entraîner l'annulation de la garantie. **ENLEVER LES CONTREPOIDS DE SABLE ET TOUS LES ARTICLES RANGÉS À L'INTÉRIEUR AVANT TOUT DÉPLACEMENT. REPLACER LES CONTREPOIDS DE SABLE UNE FOIS LE MEUBLE REPOSITIONNÉ.**

52

Pour retirer les contrepoids de sable (V), dévisser les quatre vis (TT) qui retiennent le coup-de-pied central (H) et le retirer. Introduire prudemment la main dans la base et retirer les contrepoids de sable.

Pour remettre en place les contrepoids de sable par la suite, glisser deux contrepoids de sable dans la base, l'un à gauche et l'autre à droite, suivis du dernier contrepoids de sable au centre. Les contrepoids de sable doivent être positionnés tout contre les panneaux avant (D, E, F), comme illustré.

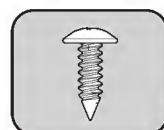
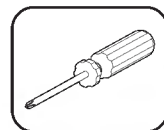

(TT) x4

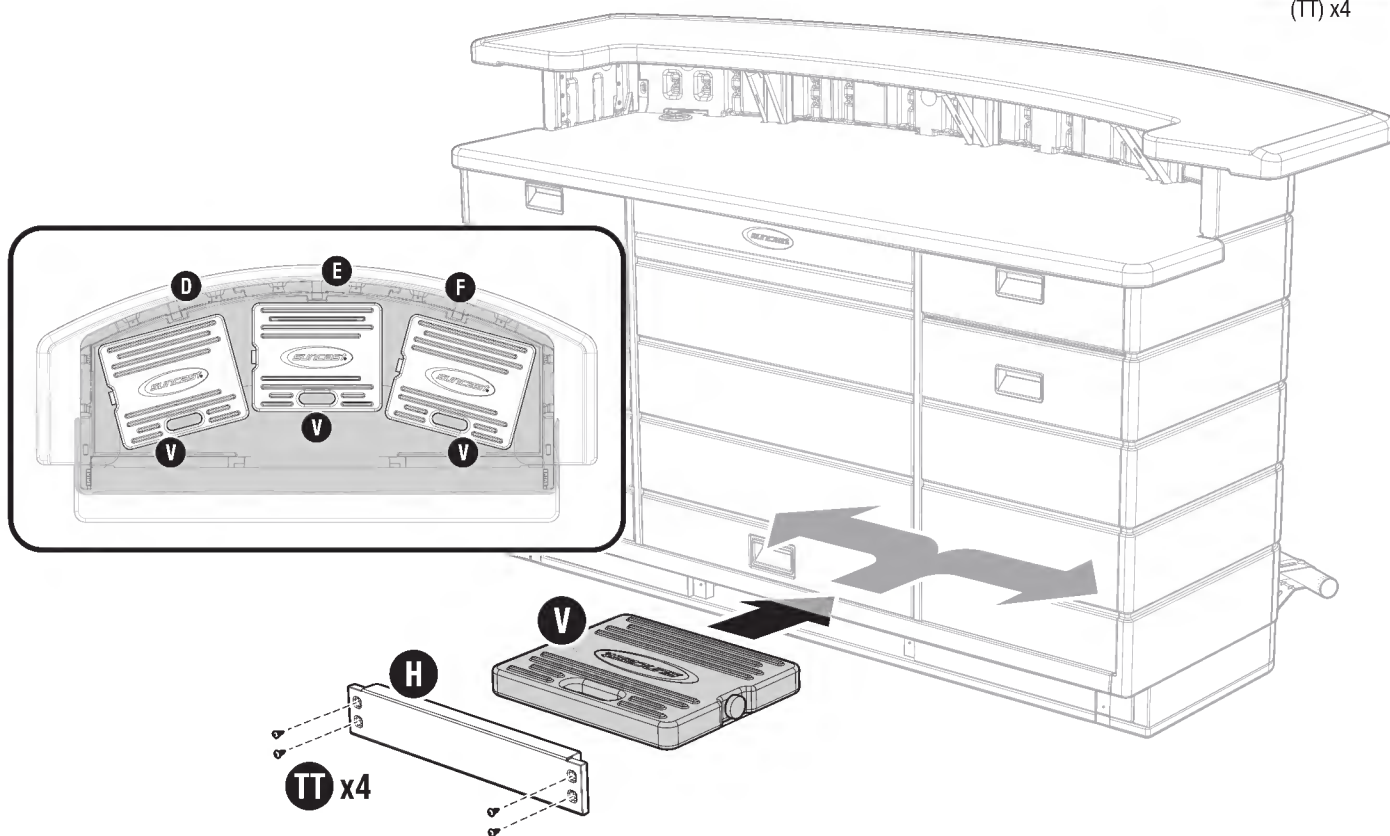

Pour déplacer le meuble sur une courte distance, sur une surface lisse, pousser avec précaution sur les coins inférieurs des panneaux latéraux (B, C).

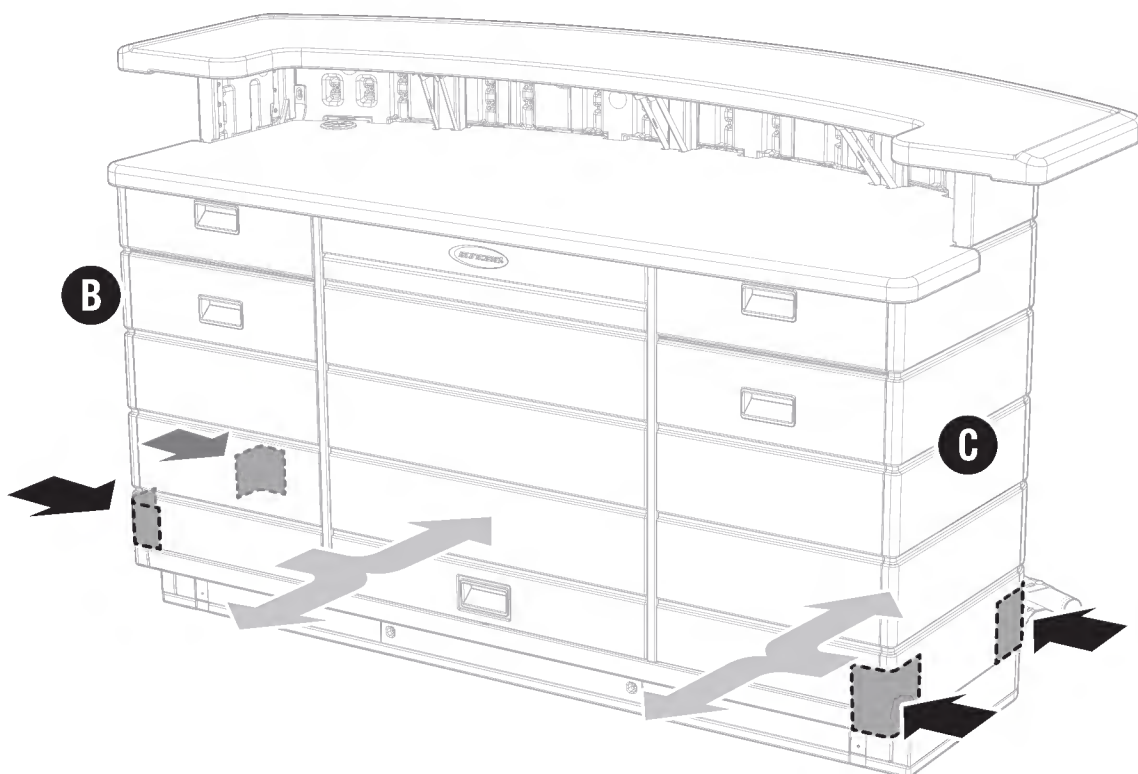

Pour déplacer le meuble sur de longues distances et/ou sur des surfaces accidentées, il est recommandé de placer des petits socles roulants sous chaque extrémité du meuble avant de le déplacer. Soulever le meuble avec précaution en le tenant par le panneau du fond (A) pour mettre en place chaque socle roulant.

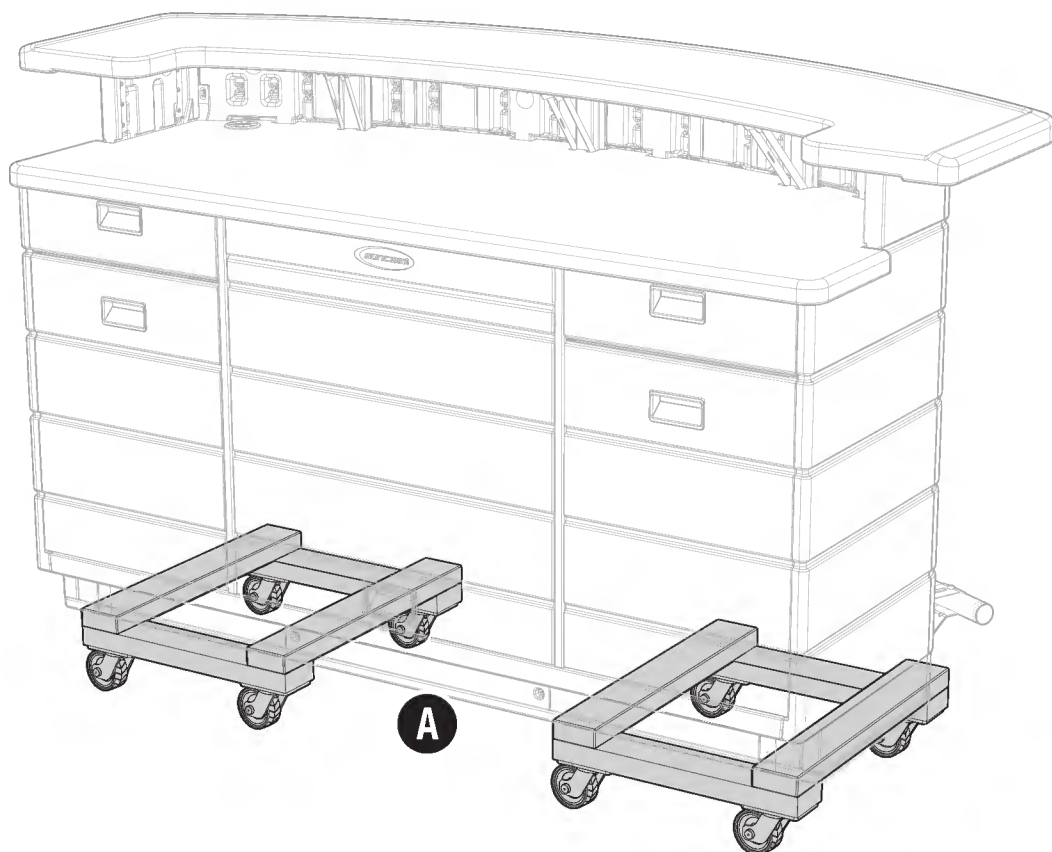

Acheminement du cordon d'alimentation

Glisser les cordons d'alimentation par le passe-câbles, les guider le long du coin du bar et les faire sortir par le passage de câble.

Retirer le passe-câbles (QQ) et ouvrir le passage de câble (KK). Faire passer le cordon d'alimentation par l'ouverture du passe-câbles, le long du coin du bar et derrière les tiroirs, et le faire sortir par l'ouverture du passage de câble dans le panneau latéral droit (B).

Placer le cordon dans la découpe encastrée pour le cordon et faire coulisser la plaque du passage de câble pour le fermer.

ASTUCE : retirer complètement le petit tiroir et ouvrir le grand tiroir peut faciliter l'acheminement du cordon le long du coin du bar.

