

Remise à porte rabattable latéralement série BMS9000

INSTRUCTIONS D'ASSEMBLAGE

Outils nécessaires

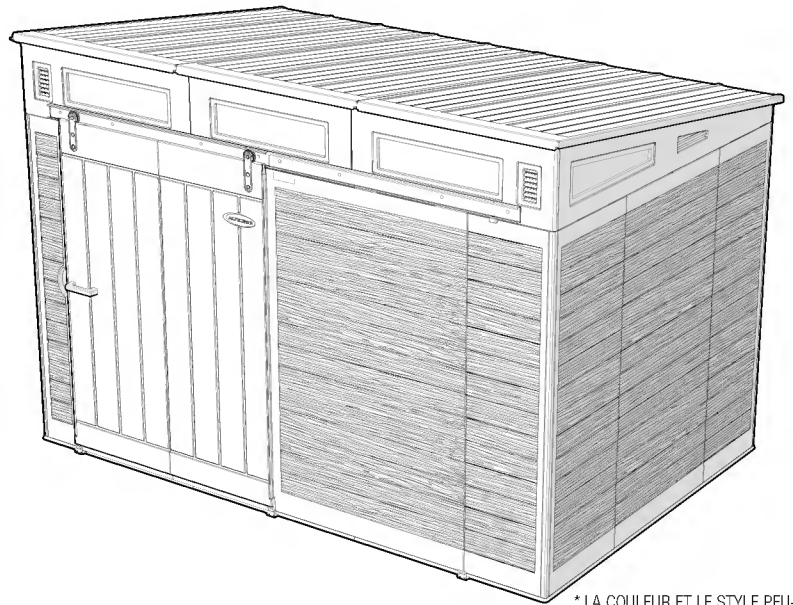
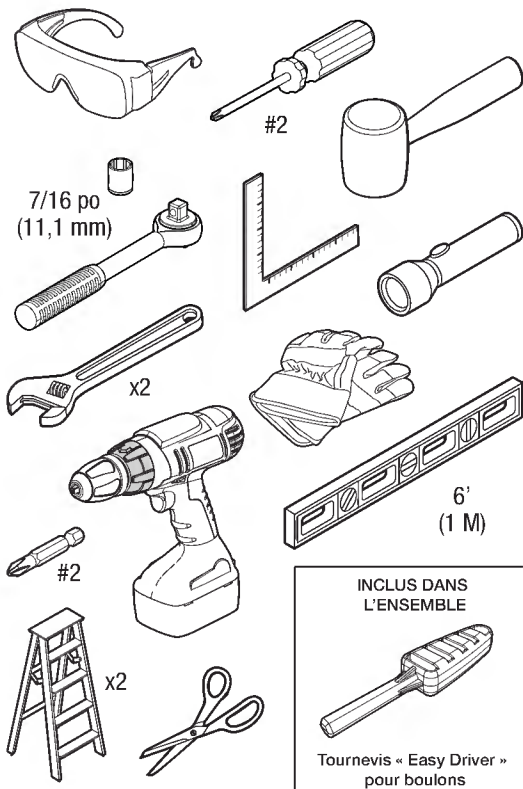

* LA COULEUR ET LE STYLE PEU-
VENT VARIER SELON LE NUMÉRO
DE MODÈLE.



Balayez le code QR pour visualiser
la vidéo d'assemblage du produit.

SUNCAST

Built for Everyday Life™

Pour activer la garantie, enregistrez le produit dans les 90 jours suivant l'achat!

L'enregistrement n'est pas nécessaire pour les produits dont la durée de garantie est inférieure ou égale à 90 jours.



1. Vérifiez la durée de la garantie de votre produit en consultant **[www/suncast.com/warranty](http://www.suncast.com/warranty)** (les produits dont la durée de garantie est inférieure ou égale à 90 jours ne nécessitent pas d'enregistrement).
2. Achevez l'enregistrement: remplissez le formulaire et téléversez une copie de votre reçu en vous rendant à **<https://support.suncast.com>** or en balayant le code QR.

Avez-vous des questions?

Si vous avez des questions sur les produits, l'assistance à l'assemblage, les pièces de rechange et plus encore:



<https://support.suncast.com>



Suncast Corporation Customer Care
701 N. Kirk Road, Batavia, IL 60510



1-800-846-2345

1-630-381-6309



Avant de commencer...

- **Consultez vos autorités locales afin de vous informer de tout permis requis pour construire une remise.**
Avant la construction de votre remise, consultez le responsable du code du bâtiment local pour examiner les permis requis ou les limitations liées à la construction.
- **Il est nécessaire d'installer une fondation solide et de niveau avant de pouvoir commencer la construction de la remise.**
Des renseignements sur la préparation du site sont disponibles aux pages 11-12. Une fondation qui diffère des suggestions contenues dans ce manuel peut empêcher un bon assemblage et endommager des pièces.
- **Lisez les instructions attentivement avant l'assemblage.**
Cet ensemble contient des pièces qui peuvent être endommagées si elles sont mal assemblées ou assemblées dans le mauvais ordre.
- **Veillez suivre les instructions.**
Suncast n'est pas responsable du remplacement des pièces perdues ou endommagées en raison d'un assemblage incorrect.
- **Il est nécessaire de recevoir l'aide d'une autre personne pendant tout l'assemblage.**



Indique qu'au moins 1 adulte supplémentaire est nécessaire pour compléter cette étape.



Indique que la prudence est recommandée au moment d'utiliser une perceuse électrique.

IMPORTANT

TERMINEZ LA PRÉPARATION DU SITE ET LA CONSTRUCTION DE LA FONDATION AVANT DE DÉBALLER TOUTES LES PIÈCES.

OUVREZ D'ABORD TOUTES LES BOÎTES ET ÉTALEZ SOIGNEUSEMENT LES PIÈCES. DE PETITES PIÈCES PEUVENT ÊTRE INCLUSES DANS CHAQUE BOÎTE. VEUILLEZ VOUS RÉFÉRER À LA LISTE DES PIÈCES DANS CE MANUEL POUR VOUS ASSURER QUE TOUTES LES PIÈCES SONT PRÉSENTES.



Avertissement

- Les outils électriques peuvent appliquer une force de couple excessive susceptible d'endommager le produit. Si vous choisissez d'assembler le produit à l'aide d'une perceuse électrique, Suncast recommande d'utiliser une perceuse sans fil à vitesses variables munie d'un embrayage à programme variable réglé au plus faible couple. Un embout de tournevis cruciforme no 2 est compatible avec la quincaillerie fournie. Suncast ne garantit toutefois pas que le respect de cette recommandation prévienne tout dommage au produit. Les pièces endommagées en raison d'une force de couple excessive ne sont pas couvertes par la garantie limitée de Suncast.
- Une préparation appropriée du site d'installation est requise.
- Remise non conçue pour le rangement de matières inflammables, caustiques ou corrosives.
- Remise non conçue pour être habitée ou utilisée par des enfants.
- **Ne pas** se tenir debout, ni s'asseoir, ni ranger des articles sur le toit de la remise.
- Réparer ou remplacer immédiatement toute pièce brisée.
- Ne pas ranger dans la remise des objets chauds, tels qu'un barbecue ou un chalumeau, etc., qui vient tout juste d'être utilisé.
- Les objets lourds ne doivent pas être appuyés contre les murs, car les panneaux risqueraient d'être déformés ou de subir des dommages irréversibles.
- Suncast n'assume aucune responsabilité quant aux dommages causés par les intempéries ou un usage abusif.
- Cet ensemble contient des pièces aux bords métalliques. Manipuler avec prudence.
- **AU MOMENT DE PERCER DU MÉTAL**, prendre garde aux rognures et aux copeaux, ainsi qu'aux bords tranchants. Le port de lunettes de sécurité est fortement recommandé.



Cuidado y mantenimiento de la caseta de almacenamiento

- Faire un examen périodique de la remise pour s'assurer de l'intégrité de l'assemblage.
- Vérifier périodiquement l'endroit où la remise est installée afin de s'assurer que celle-ci est toujours de niveau.
- Garder le toit exempt de neige et de feuilles mortes.
- Afin de préserver la belle apparence du produit, nous recommandons de le nettoyer périodiquement avec de l'eau et un savon doux. **NE PAS** utiliser de javellisant, d'ammoniaque, ni d'autres nettoyeurs caustiques, et **NE PAS** utiliser de brosses à soies dures. Tout défaut de nettoyer la remise à une fréquence régulière peut tacher le plastique de manière irréversible. Ce type de dommages n'est pas couvert par la garantie.



Conseils pour le jour de l'assemblage

- Terminez la préparation du site et la construction de la fondation avant de déballer les pièces et de commencer l'assemblage.
- N'essayez pas d'assembler par un jour de vents forts.
- N'essayez pas d'assembler les jours où la température est inférieure à 32 degrés Fahrenheit (0 degré Celsius).
- Prévoyez suffisamment de temps pour assembler complètement la remise.
- Assurez-vous d'avoir de l'aide à proximité pour soulever et fixer les pièces en place.
- Portez des gants de travail légers lors de l'assemblage de la remise.
- Une fois le toit assemblé, une lampe de poche peut être utile lors de l'assemblage de petits composants à l'intérieur de la remise.
- N'utilisez pas de perceuse électrique pour serrer les boulons « Easy Bolt ». Utilisez UNIQUEMENT l'outil « Easy Bolt Driver » (fourni).
- Suncast fournit du matériel supplémentaire pour les petites attaches pour la commodité du client. Dans certains cas, il y aura de petites attaches supplémentaires une fois l'assemblage terminé.

Remarque : Ce produit comprend des pièces qui sont utilisées dans différents sens lors de la construction de la remise. Veiller à faire attention à l'orientation des pièces indiquées dans ce manuel d'instructions. Les pièces peuvent être endommagées si les instructions ne sont pas respectées. Suncast ne peut être tenue responsable du remplacement des pièces endommagées ou perdues en raison d'un assemblage incorrect.

Murs et planchers

IMPORTANT

SI UNE FONDATION EST NÉCESSAIRE, TERMINEZ LA PRÉPARATION DU SITE ET LA CONSTRUCTION DE LA FONDATION AVANT DE DÉBALLER TOUTES LES PIÈCES.

OUVREZ D'ABORD TOUTES LES BOÎTES ET ÉTALEZ SOIGNEUSEMENT LES PIÈCES. DE PETITES PIÈCES PEUVENT ÊTRE INCLUSES DANS CHAQUE BOÎTE. VEUILLEZ VOUS RÉFÉRER À LA LISTE DES PIÈCES DANS CE MANUEL POUR VOUS ASSURER QUE TOUTES LES PIÈCES SONT PRÉSENTES.

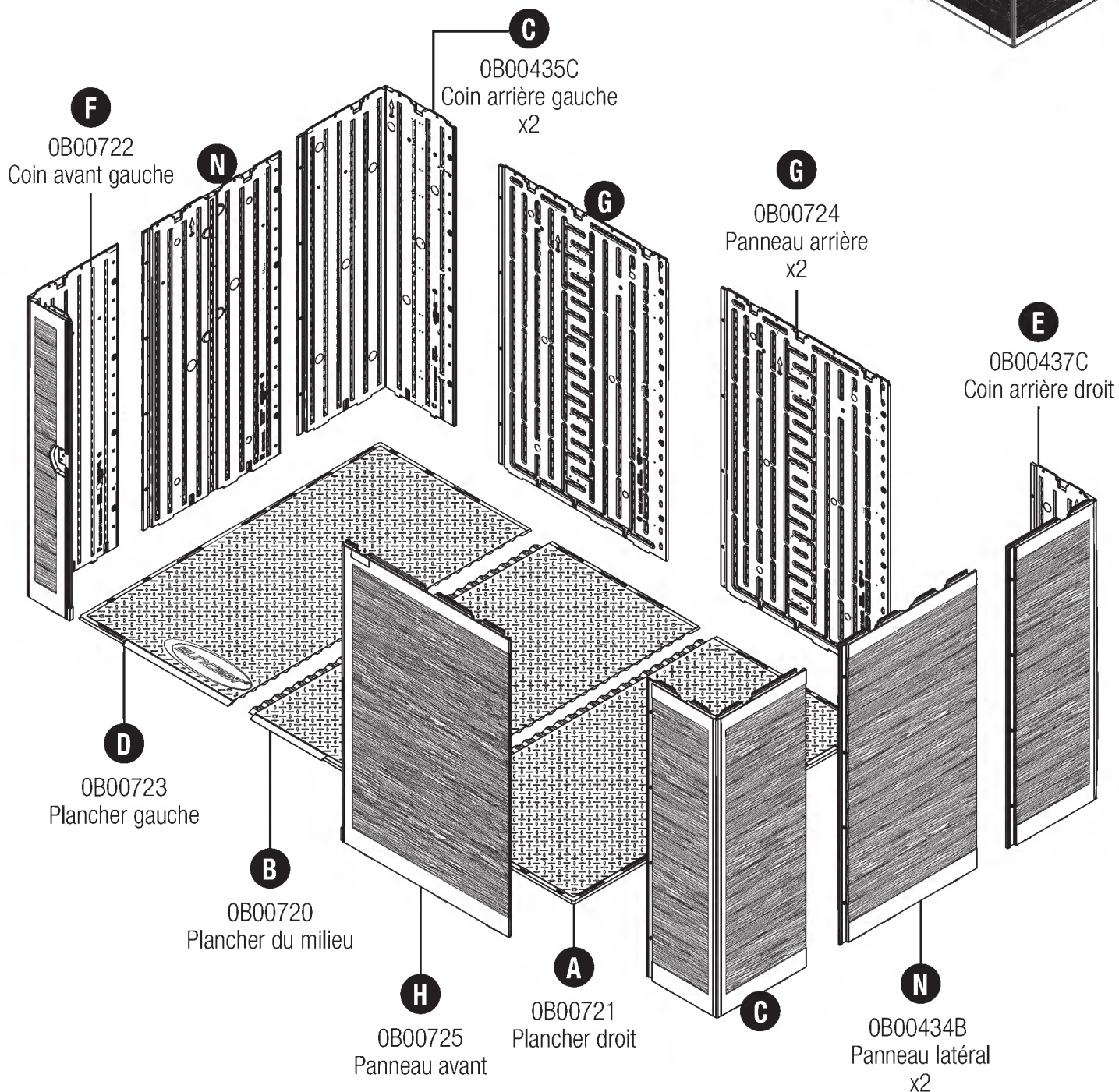
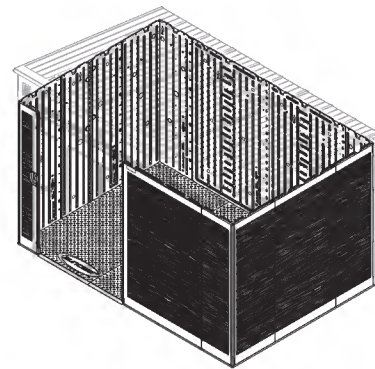

Portes coulissantes

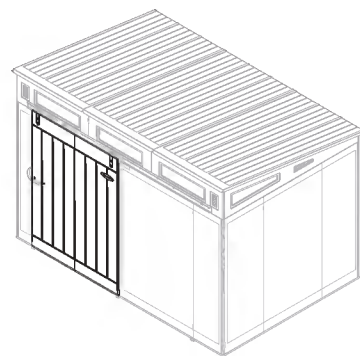

S
OB00733
Panneau gauche
de la porte

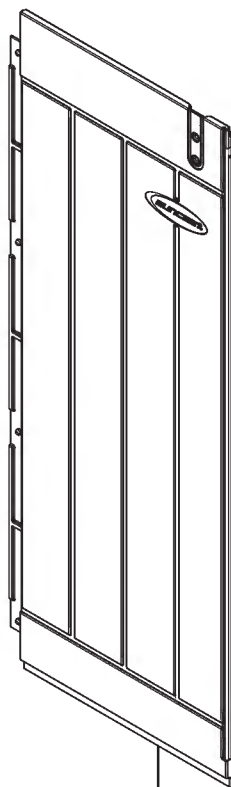

T
OB00732
Panneau droit
de la porte

Toit - Rives - Fenêtres - Rail de porte

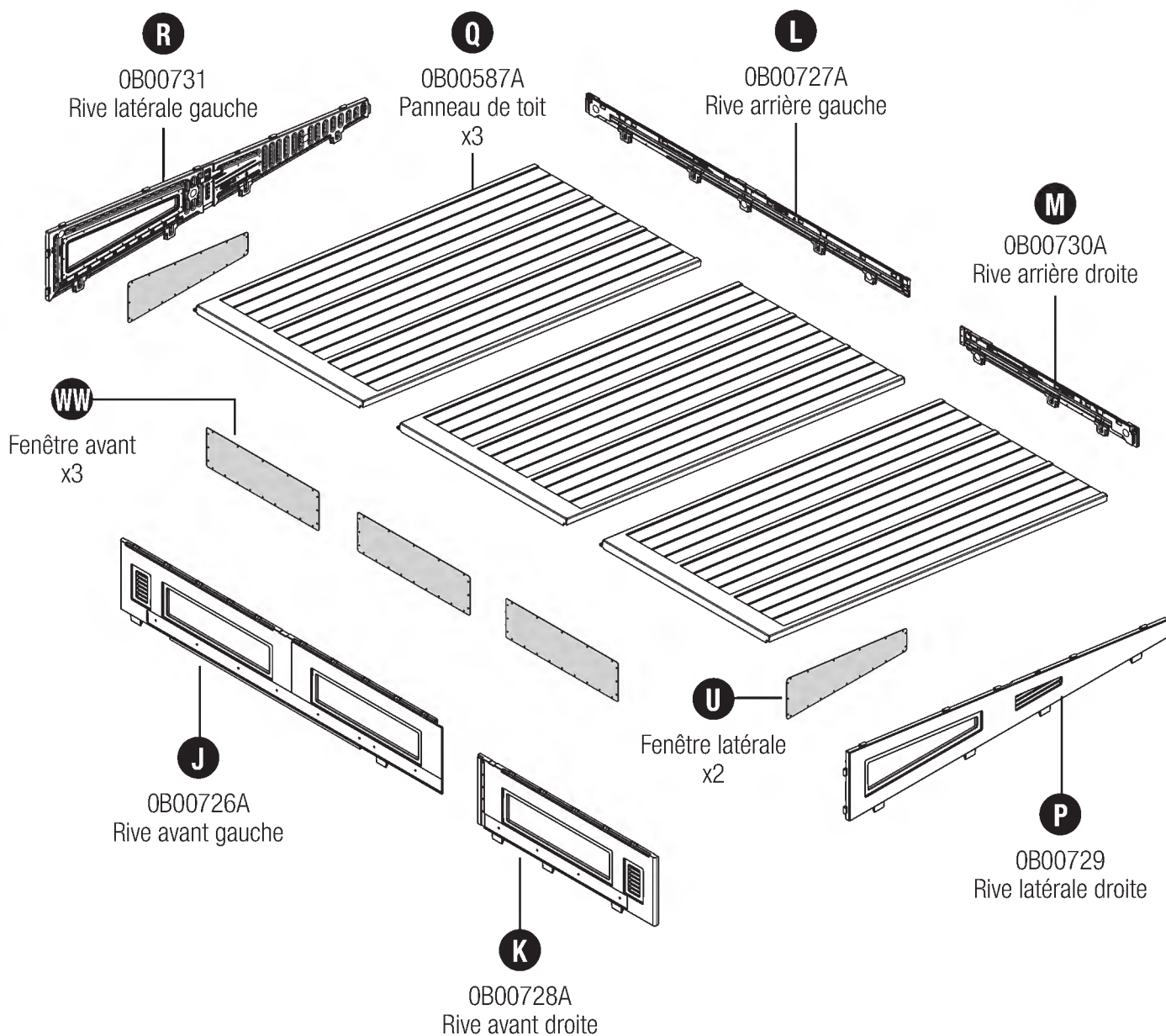
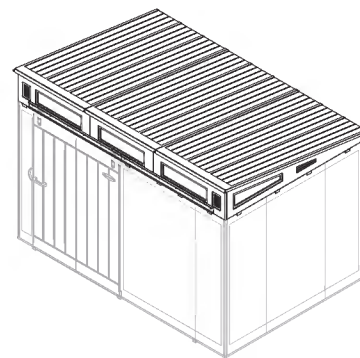

Charpente d'acier

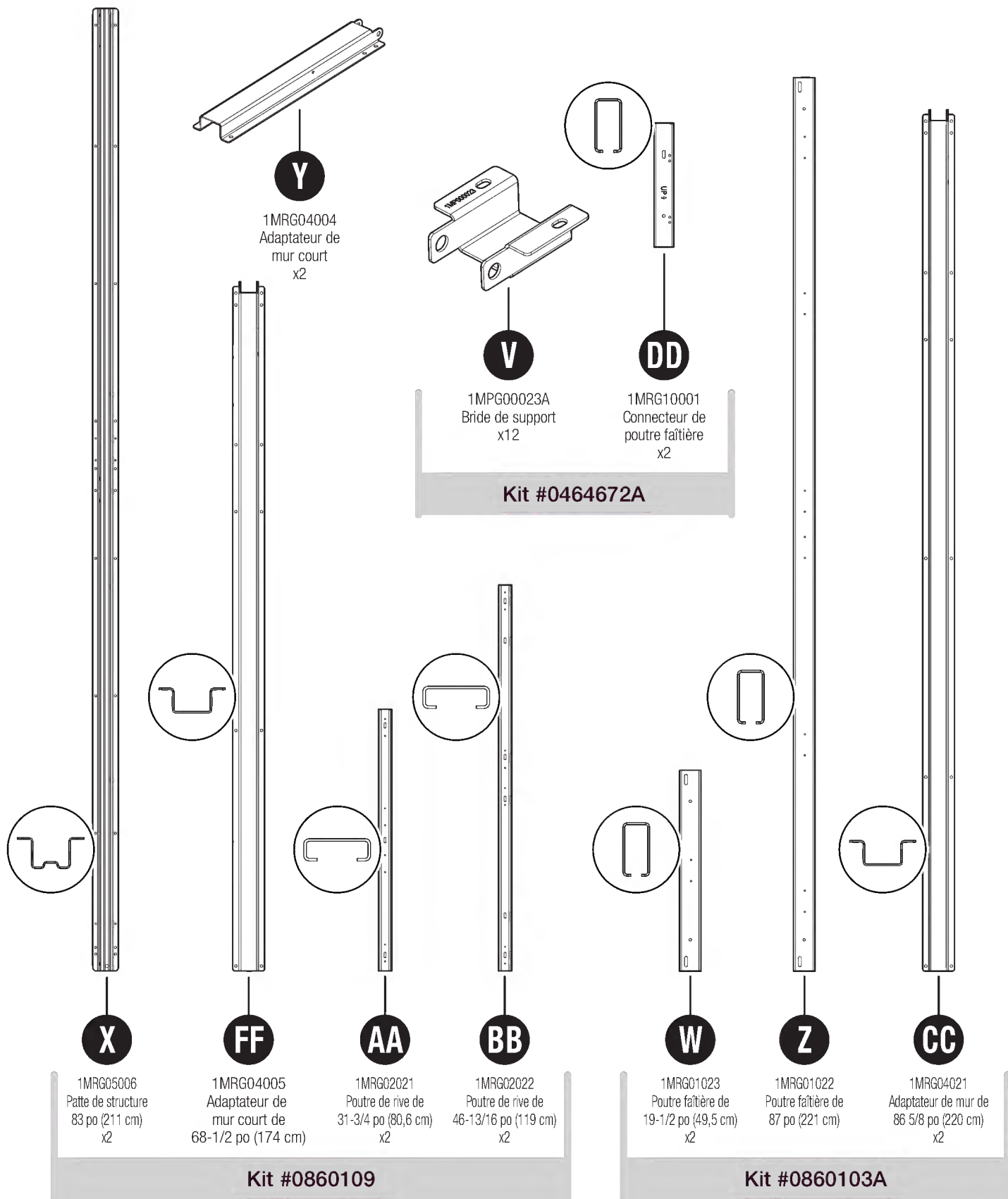



Ensemble de porte

0441016 – SAC DE QUINCAILLERIE MASTER

0480514 – Sac de quincaillerie

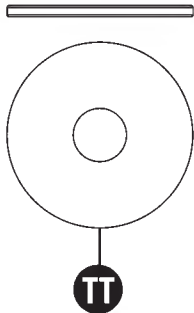
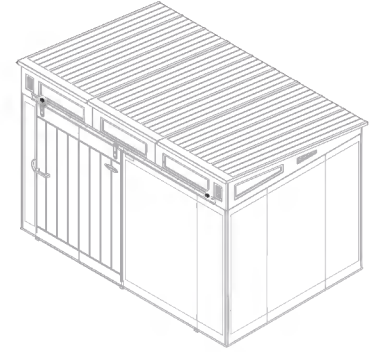

0631733
Rondelle plate de
1/4 po (6 mm)
x11



0632496
Boulon de carrosserie de
0,25 (6 mm)-
20 x 1,25 po (32 mm)
Boulon de carrosserie
x6

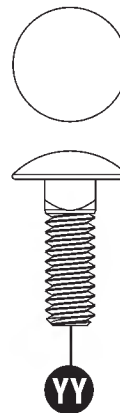

0632497
Boulon de carrosserie
1/4 po (6 mm)-
20 x 0,75 po (19 mm)
x3

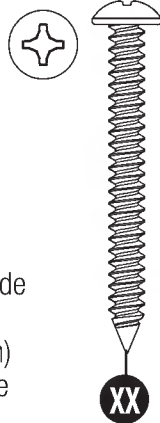

0632130
Vis #10 x 1,75 po (44 mm)
x2



0631148
Contre-écrou
1/4 po (6 mm)-20
x9

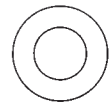

0510987
Entretoise en nylon
x4

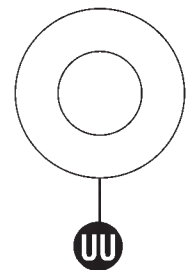

0631011
Rondelle plate de
3/8 po (10 mm)
x2

0480515 – Sac de quincaillerie

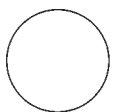

0631456
Boulon de carrosserie de
0,25 (6 mm)-20
x 1,5 po (38 mm)
x8



0631115
Boulon hexagonal
0,25 (6 mm)-20
x 1 po (25 mm)
x2



0631732
Contre-écrou 1/4-20
x8



0631148
Contre-écrou
1/4 po (6 mm)-20
x9

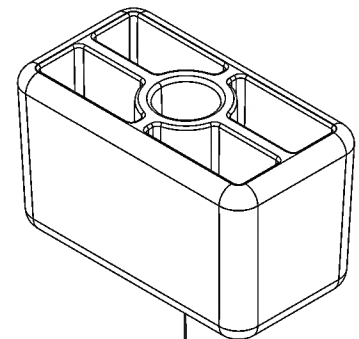

0102748
Butoir*
x2

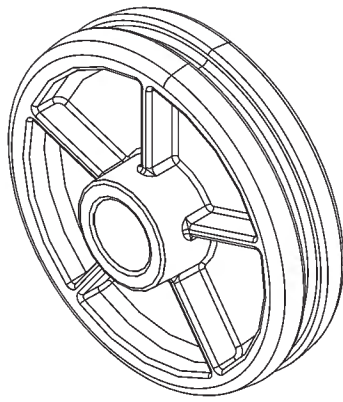

QQ

0102726
Porte rainurée
roulette de rail*
x2

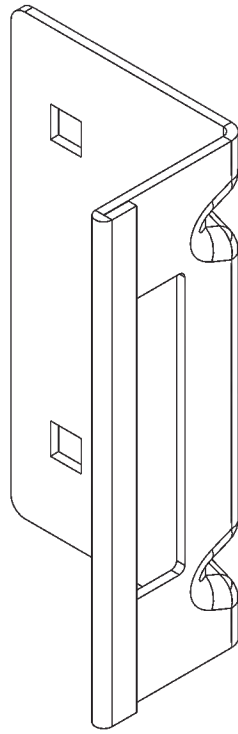

SS

OMP000046*
Plaque de verrouillage

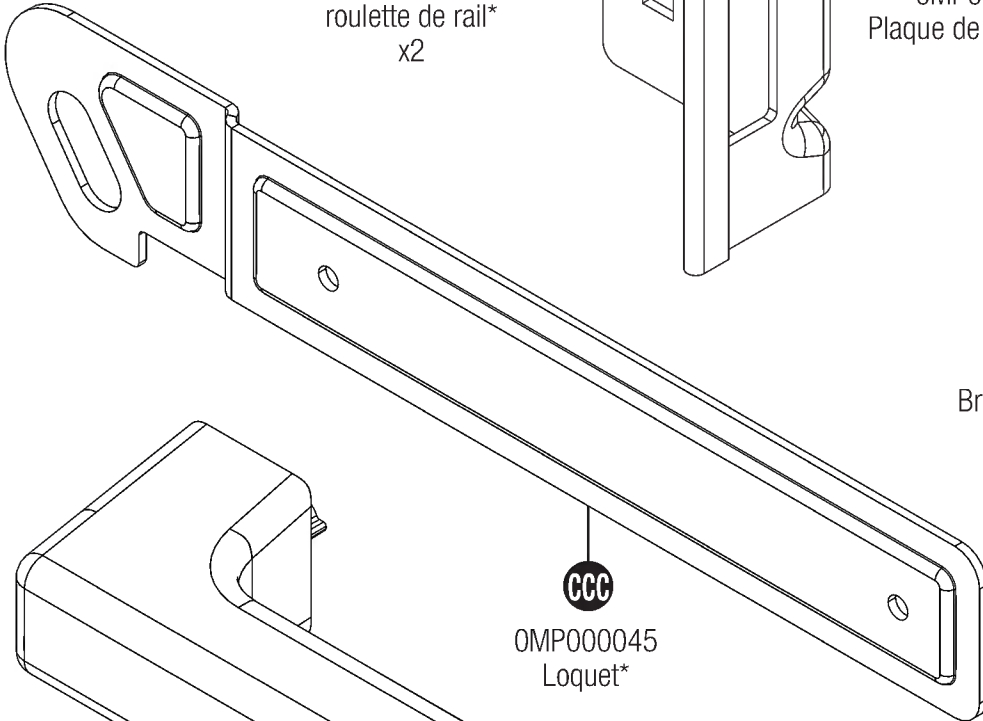
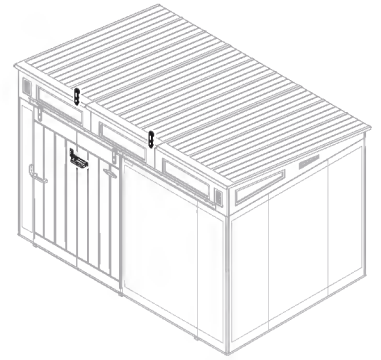

RR

OMP000048
Bride accroche-porte*
x2

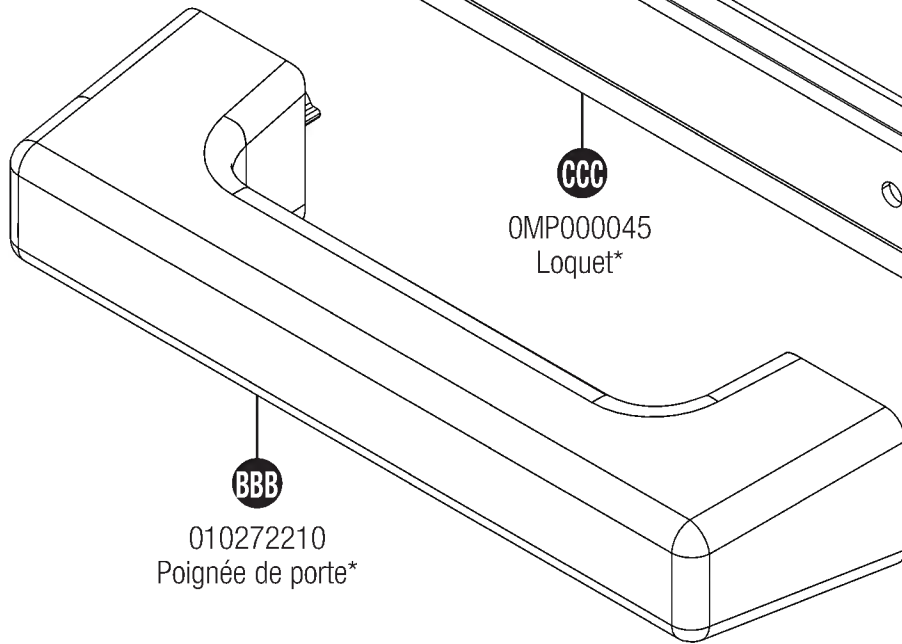
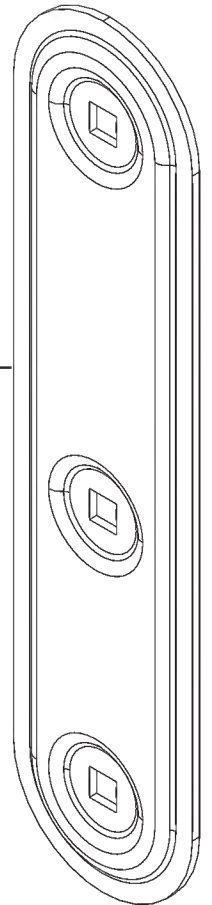

CCC

OMP000045
Loquet*

BBB

010272210
Poignée de porte*

GG
OMP000047
Bride de guide de porte*
x3

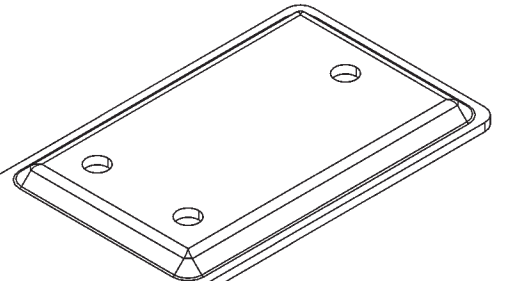
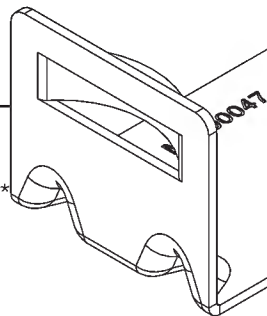

Quincaillerie pour l'ensemble de fenêtre

0480585 - Sac de quincaillerie

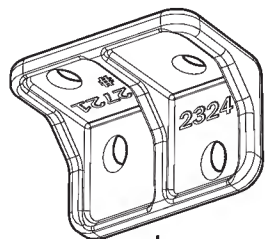

JJJ

0102721
Équerre de toit*
x6



MM

0630821
Vis
#10 x 0,625 po (16 mm)
x24

Sac de quincaillerie

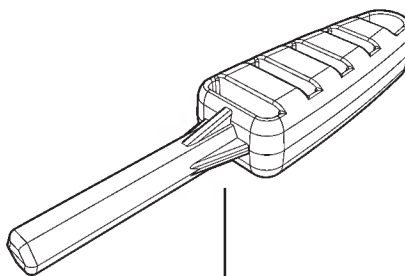

NN

010210410
Tournevis
« Easy Bolt »*

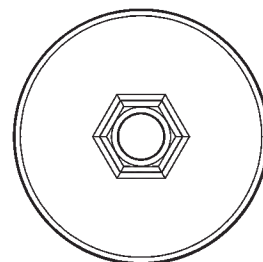

PP

« Easy Bolt »
x41

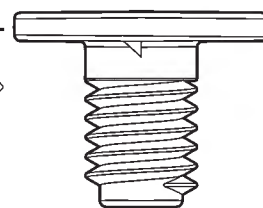

0441015 – SAC DE QUINCAILLERIE MASTER

0480513 – Sac de quincaillerie

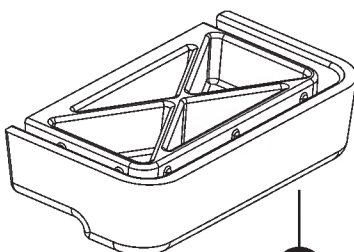

HH

0102566
Capuchon d'adaptateur
de mur*
x4

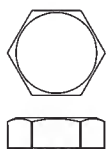

KK

0632504
Boulon hexagonal
1/4 po (6 mm)-20
x 2 po (50,8 mm)
x30



LL

0632505
Contre-écrou
1/4 po (6 mm)-20
x30

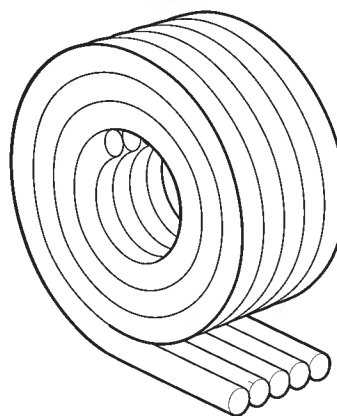

II

0441007A
Joint de fenêtre*
(5 mèches)

0480377 – Sac de quincaillerie(x4)



MM

0630821
Vis
#10 x 0,625 po (16 mm)
x156 (par sac)

0480516 – Sac de quincaillerie



JJ

0630183
Vis
#8 x 0,5 (13 mm)
x25

Préparation du terrain et construction de la plate-forme

Matériaux NON fournis avec la trousse

Important :

- La préparation du site est nécessaire avant l'installation de cette remise. La remise doit être placée sur une fondation appropriée, d'équerre et de niveau, selon les indications figurant ci-dessous. Si le site n'est pas correctement préparé, un tassement finira par se produire, déformant et endommageant la remise. Suncast n'assume pas le remplacement des pièces endommagées ni des pertes matérielles causées par une construction incorrecte de la fondation ou un mauvais assemblage de la remise. La garantie exige une fondation appropriée sur laquelle la remise doit être fixée solidement, selon les instructions figurant ci-dessous.
- Effectuer toute la préparation du site et la construction de la fondation avant de déballer les pièces et de commencer l'assemblage de la remise. Pour obtenir des conseils sur la préparation du site, visiter le site www.suncast.com, ou consulter le détaillant ou le code local.

Préparation du site

1. Consultez les autorités locales pour connaître les codes et clauses du bâtiment avant de commencer la fondation ou d'ériger la remise.
2. Avant de creuser, vérifiez auprès des services publics locaux pour déterminer l'emplacement des câbles enterrés, des tuyaux, etc.
3. Décidez quel type de fondation convient le mieux à votre installation. La surface de la fondation doit être à l'équerre, plane et de niveau. Suivez les directives ci-dessous pour les options de fondation :
4. Effectuez les préparations de la fondation comme suit :
 - Un pare-vapeur peut être appliqué sur la fondation pour éviter une condensation excessive dans la remise. Suivez les codes du bâtiment locaux pour l'installation d'un pare-vapeur approprié.
 - le sol doit s'incliner dans le sens opposé de la zone de fondation pour assurer le drainage.
 - L'installation de la remise sur des surfaces faites de matériaux tels que des blocs pour terrasses ou des pavés n'est pas acceptable pour une structure de soutien de longue durée. L'utilisation de ces matériaux annule la garantie

Dalle de béton

- Construire une dalle d'au moins 4 po (102 mm) d'épaisseur.
- Il est recommandé d'utiliser des barres d'armature.
- Si les fondations sont plus grandes que celles spécifiées précédemment, la remise doit reposer sur une partie continue et bien nivelée de la dalle de béton

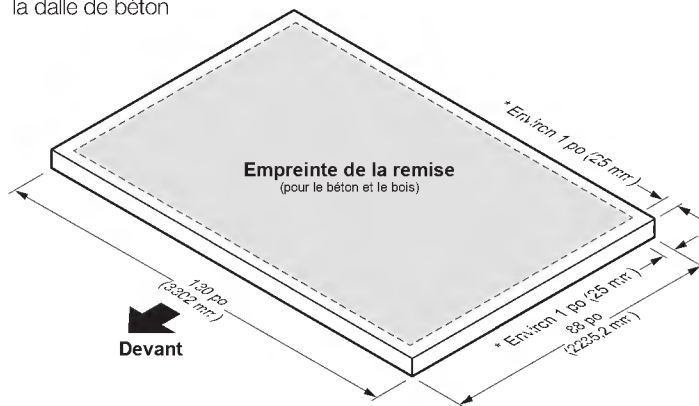
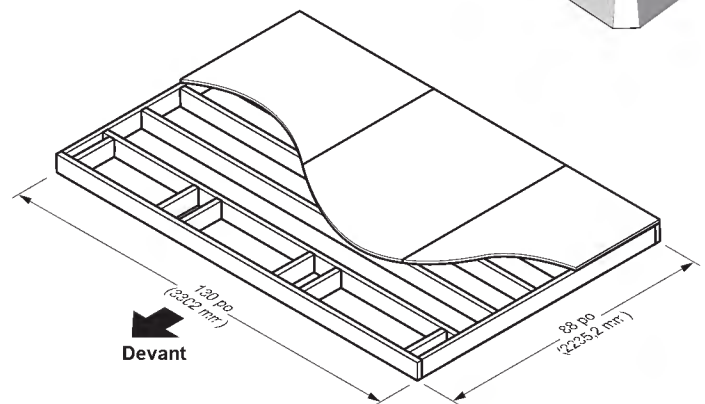
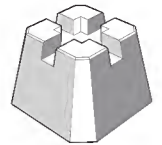

Plate-forme en bois

- Utilisez du bois pour application extérieure.
- Installer la plateforme de bois sur des blocs de fondation pour terrasses ou une semelle pleine.



* Les dimensions indiquées sont minimales pour un bon ajustement de la remise.

Une fois que l'assemblage de la remise est terminé, il est nécessaire d'ancrer les panneaux de sol dans la fondation.

- Les panneaux de plancher de la remise comprennent des zones aplaties où les ancrages ou les tirefonds doivent être fixés. Ces zones aplaties doivent être percées avant de fixer les panneaux de plancher à la fondation.

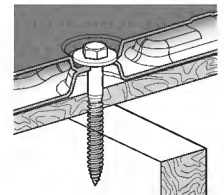

Exemple de la section des pattes

- La remise doit être fixée solidement sur une dalle de béton continue au moyen d'ancrages pour maçonnerie de 3/8 po et de rondelles de 1 po (quincaillerie non comprise). 12 pattes de scellement sont requises pour la remise à porte rabattable latéralement de Suncast BMS9000.

- La remise doit être fixée solidement à une plateforme de bois au moyen de tirefonds de 1/4 po – 3/8 po x 3 po et de rondelles de 1 po (quincaillerie non comprise). 12 tirefonds sont requis pour la remise à porte rabattable latéralement de Suncast BMS9000.

Note : Les points de fixation du plancher de la remise sont conçus pour s'aligner avec le plan de la sous-structure. S'assurer que les panneaux de la base sont orientés correctement sur la plateforme pour que les tirefonds s'engagent dans la sous-structure.

Préparation du site et construction de la plate-forme (suite)

Matériaux **NON** fournis avec l'ensemble de remise

Espacement crucial de la plate-forme en bois

- Vérifiez attentivement toutes les mesures d'espacement cruciales.

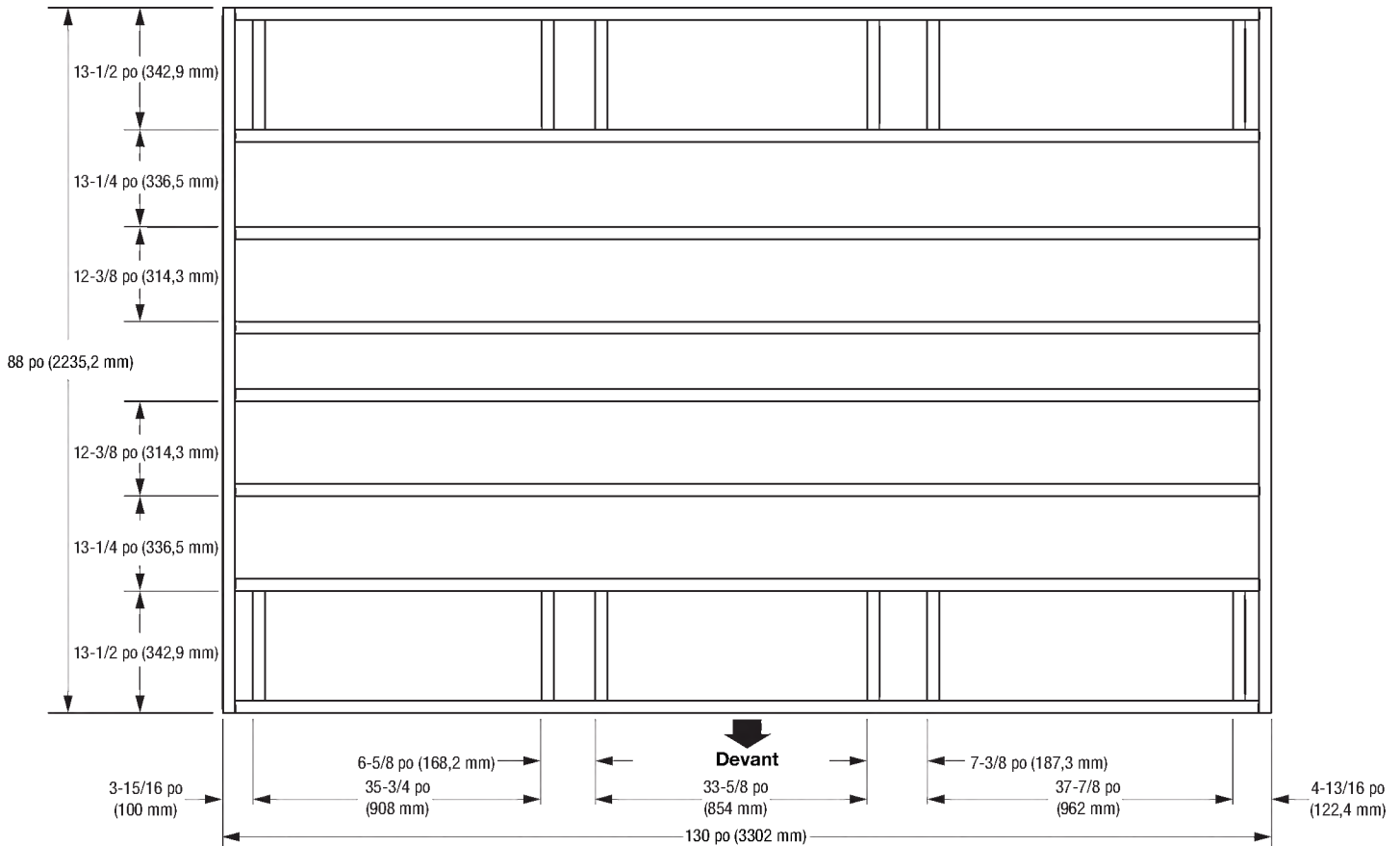

Liste des matériaux de la plate-forme en bois

Article	Qté	Taille
a	2	48 po x 88 po x 0,75 po (1219 mm x 2235 mm x 19 mm)
b	1	34 po x 88 po x 0,75 po (864 mm x 2235 mm x 19 mm)
c	12	2 po x 6 po x 12 po (51 mm x 152 mm x 305 mm)
d	2	2 po x 6 po x 88 po (51 mm x 152 mm x 2235 mm)
e	8	2 po x 6 po x 127 po (51 mm x 152 mm x 3225,8 mm)

- Veuillez noter que le bois de dimension 2 x 6 (51 mm x 152 mm) est en fait 1/2 po (13 mm) plus petit que les tailles indiquées. Les dimensions données supposent une taille réelle standard de 1,5 po x 5,5 po (38 mm x 140 mm). Les dimensions du bois peuvent varier. Vérifiez les dimensions du bois avant de couper et faire les ajustements appropriés pour atteindre les dimensions données. Les tailles de coupe sont la taille réelle.

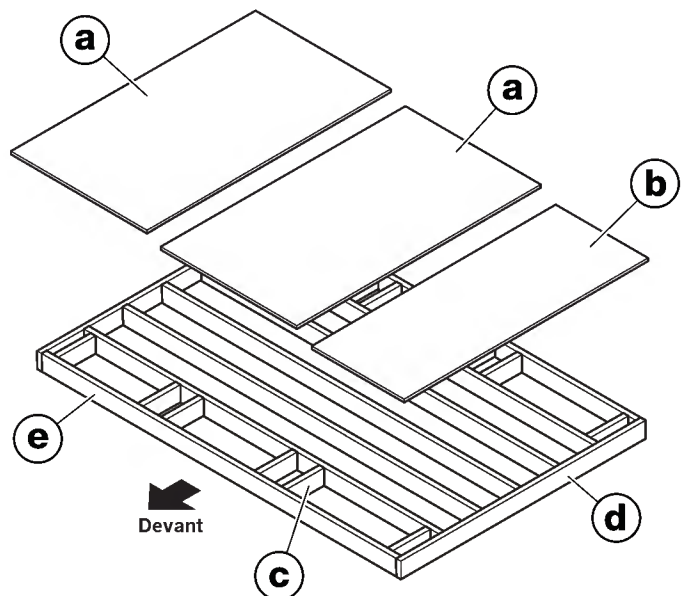

Pré-assemblage du plancher et de la poignée de porte

Las herramientas eléctricas pueden aplicar par de fuerza excesivo y dañar el producto. Si decide utilizar un taladro eléctrico para armar el producto, Suncast recomienda utilizar un taladro inalámbrico de velocidad variable con un embrague variable ajustado en la posición más baja. Una broca Phillips n° 2 es compatible con la tornillería proporcionada. Suncast no da ninguna garantía que seguir esta recomendación evitará dañar el producto. El daño a las partes por par de fuerza excesivo no está cubierto bajo la garantía limitada de Suncast.

Este artículo utiliza tornillos autorroscantes en algunos lugares. No hay agujeros previamente taladrados. Use fuerza al comenzar a insertar el tornillo. Una vez que el tornillo perfora el plástico entrará con más facilidad

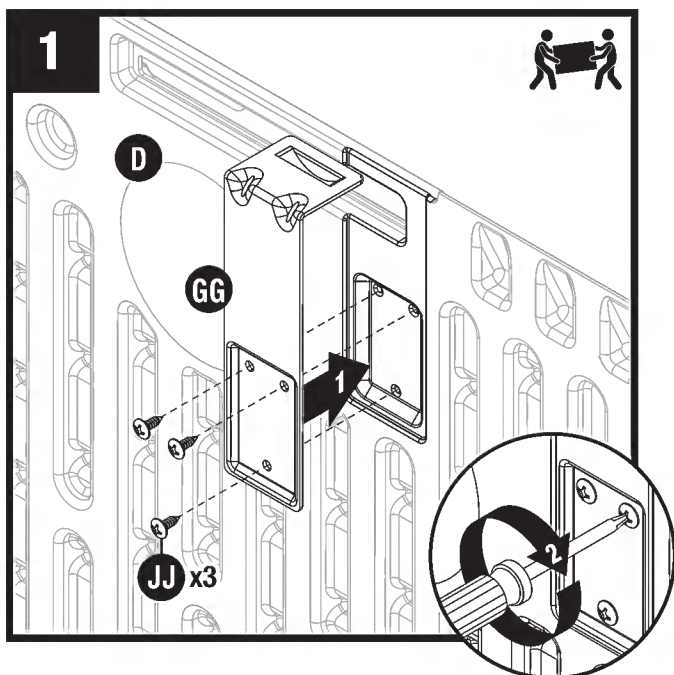

Placez le panneau du plancher gauche (D) horizontalement sur le bord. Sur la face intérieure du panneau du plancher gauche (D), demandez à une deuxième personne d'installer une bride de guide de porte (GG) et fixez-la avec trois vis (JJ).

Répétez l'opération pour le panneau du plancher du milieu (B) et le panneau du plancher droit (A).

Posez à plat sur la fondation pour éviter d'endommager les guides de porte. Assurez-vous que les brides de guide de porte font face à l'avant de la fondation (l'avant de la fondation est indiqué plus haut dans ces instructions).

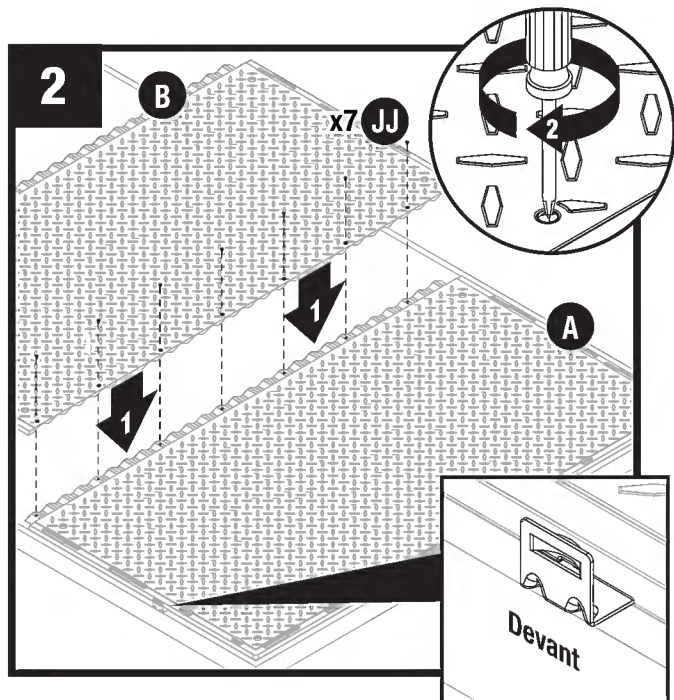

Placez le bord du panneau du plancher du milieu (B) sur le panneau du plancher droit (A) et fixez avec sept vis (JJ). Installez d'abord les vis les plus à l'extrémité, puis le reste des vis

Remarque : Posez les panneaux de plancher en position sur la fondation au fur et à mesure qu'ils sont assemblés.

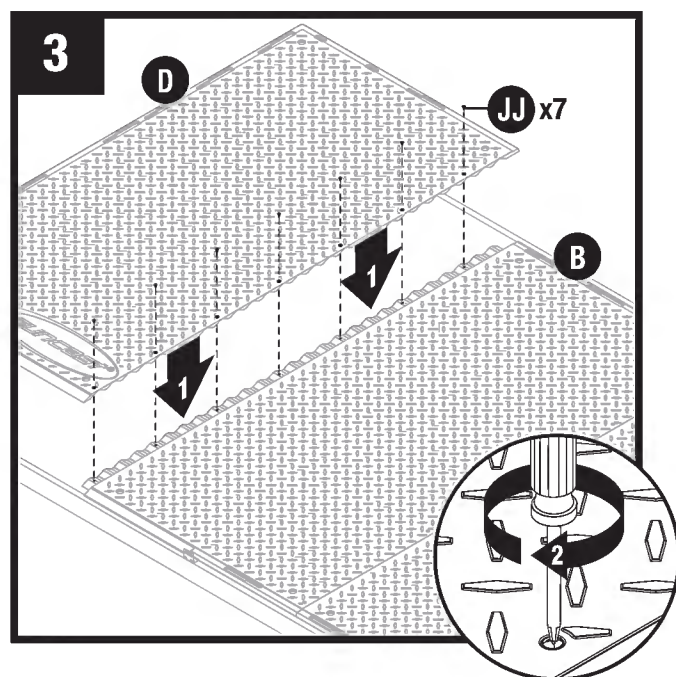

Placez le bord du panneau du plancher gauche (D) sur le panneau du plancher du milieu (B) et fixez avec sept vis (JJ).

Pré-assemblage de la porte (suite)

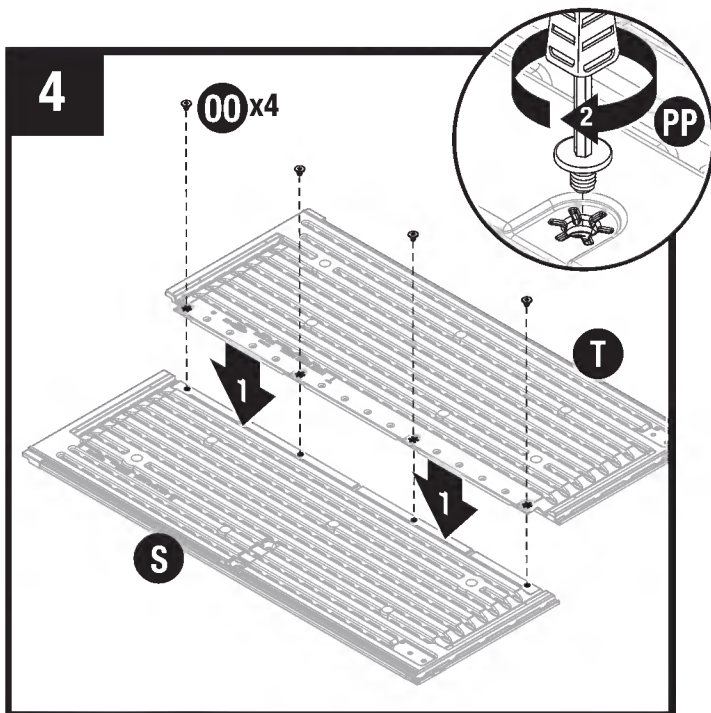

Posez la porte sur une surface plane avec le côté apparent vers le bas. Superposez les panneaux de porte gauche et droit (S, T) et fixez-les avec quatre boulons « Easy Bolt » (PP) à l'aide du tournevis (NN) fourni. Écoutez pour entendre 3 à 4 clics indiquant que les boulons « Easy Bolt » sont bien serrés.

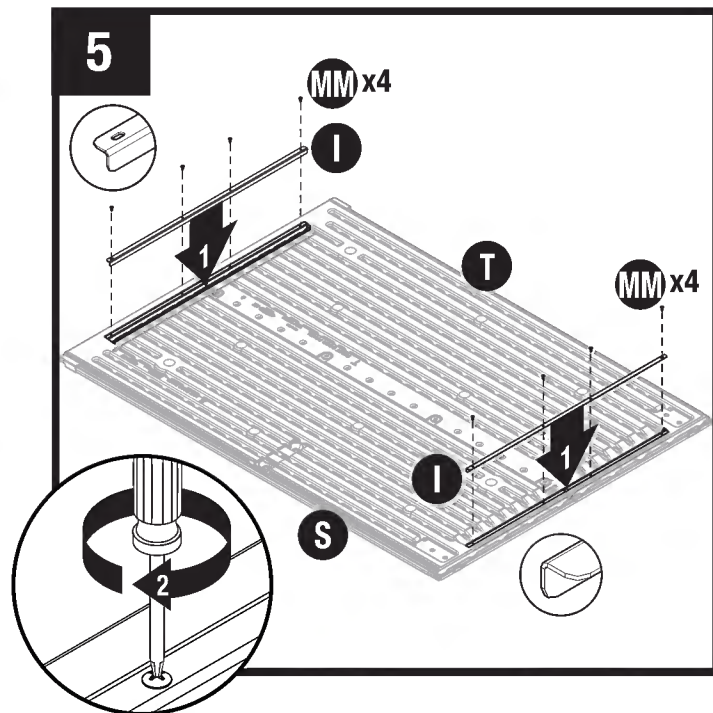

Alignez les trous de la bride en L (I) avec les trous de la partie supérieure du panneau de porte (S, T) et fixez la bride en L (I) à l'aide de quatre vis (MM).

Répétez l'opération pour la bride en L restante (I) au bas de l'assemblage du panneau de porte (T, S).

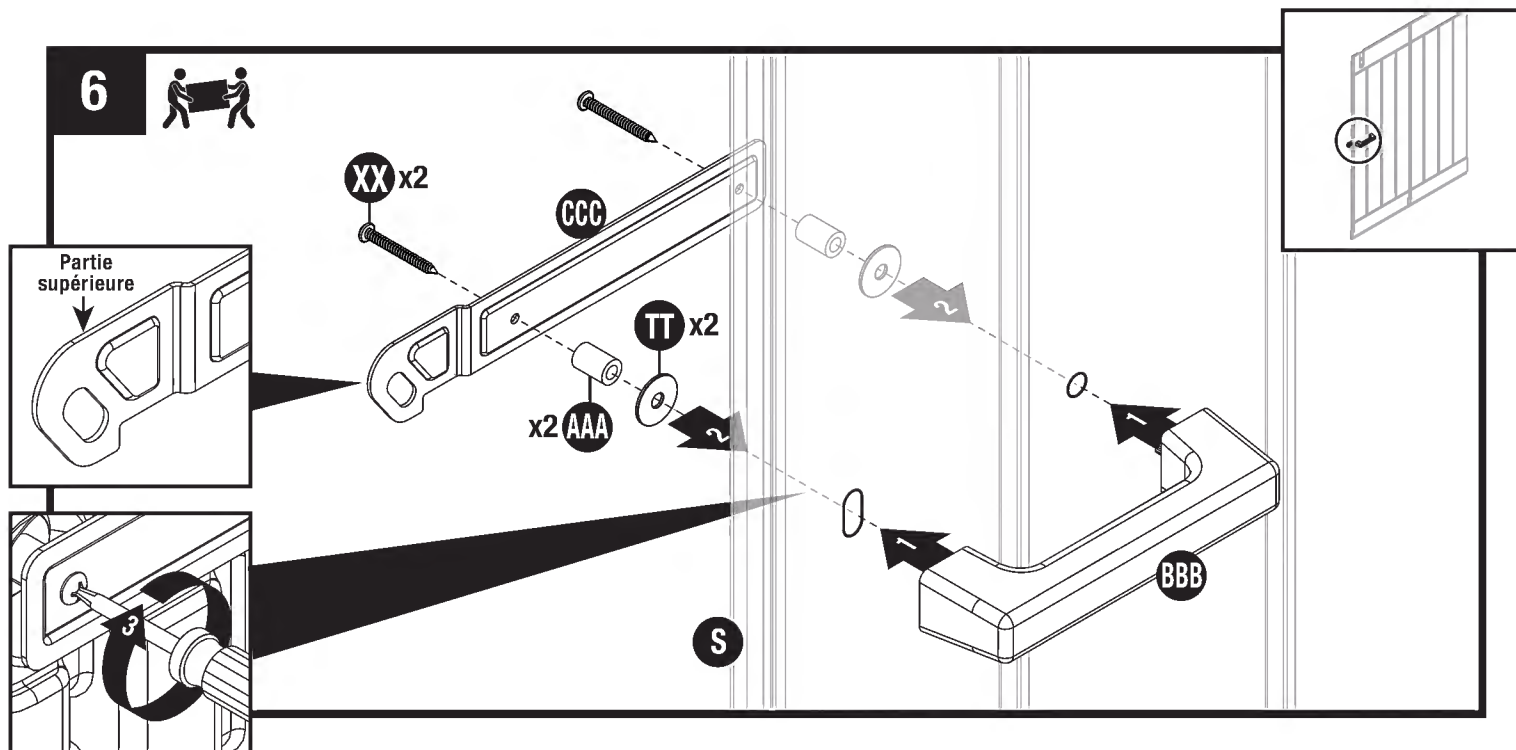

À l'intérieur du panneau gauche de la porte (S), fixez les rondelles (TT), les entretoises en nylon blanches (AAA), le loquet (CCC) et les vis (XX) dans les trous de montage. Sur le côté extérieur du panneau de porte (S), placez la poignée de porte (BBB) sur les vis (XX). Serrez bien les vis.

Remarque : Ne serrez pas trop. La poignée doit bouger librement.

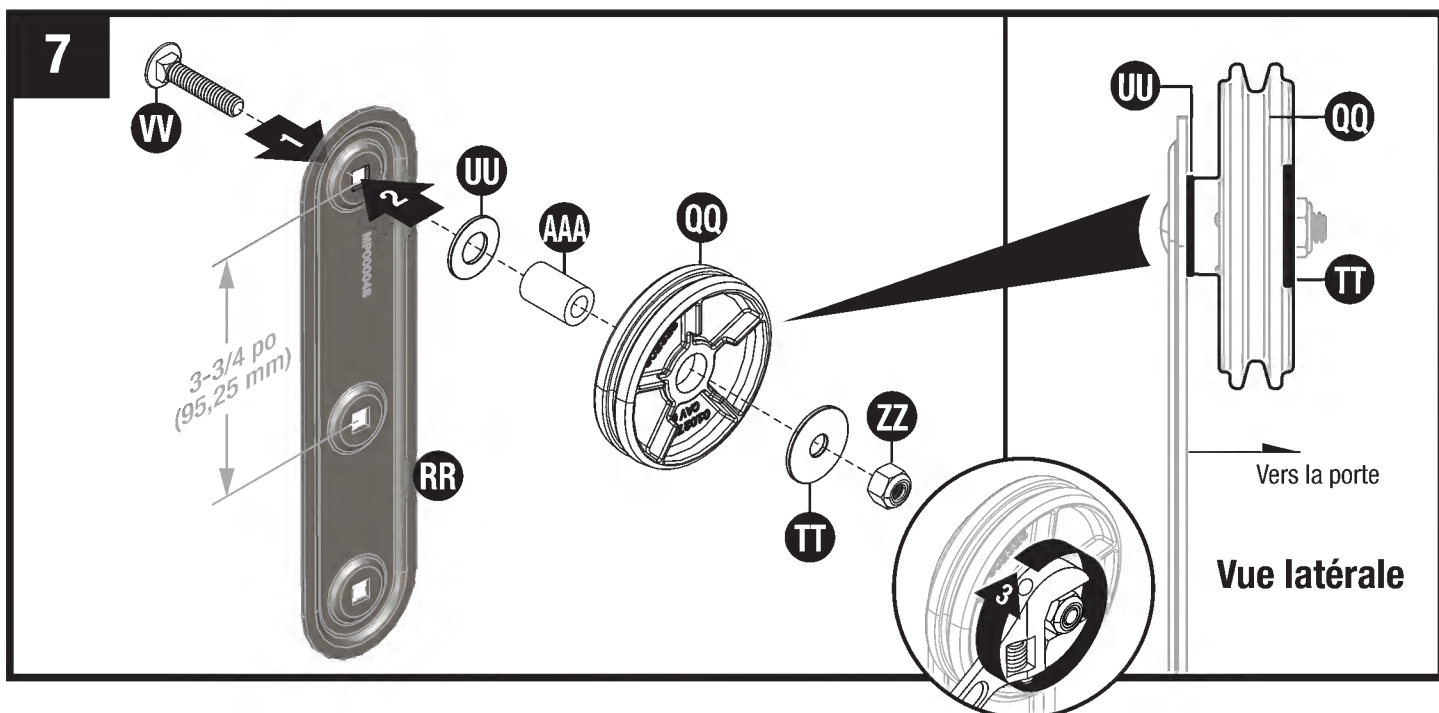

Orientez le support accroche-porte (RR) comme illustré avec le plus grand espace entre les trous (3-3/4 po/95 mm) vers le haut. Placez le boulon (VV) dans le trou supérieur du support accroche-porte (RR) et installez la rondelle (UU), l'entretoise en nylon (AAA), la roulette de porte rainurée (QQ)(voir les détails pour la bonne orientation de la roue du rail de porte) et la plus grande rondelle (TT) sur le boulon. Fixez à l'aide d'un contre-écrou (ZZ). Serrez le contre-écrou contre la rondelle (TT). Ne serrez pas trop. Assurez-vous que la roulette du rail de la porte tourne; la roue doit tourner librement. Si la roulette du rail de la porte ne tourne pas librement, desserrez l'écrou par petits incréments jusqu'à ce que la roue du rail de la porte tourne librement.

Répétez l'opération pour le reste de l'ensemble d'accroche-porte.

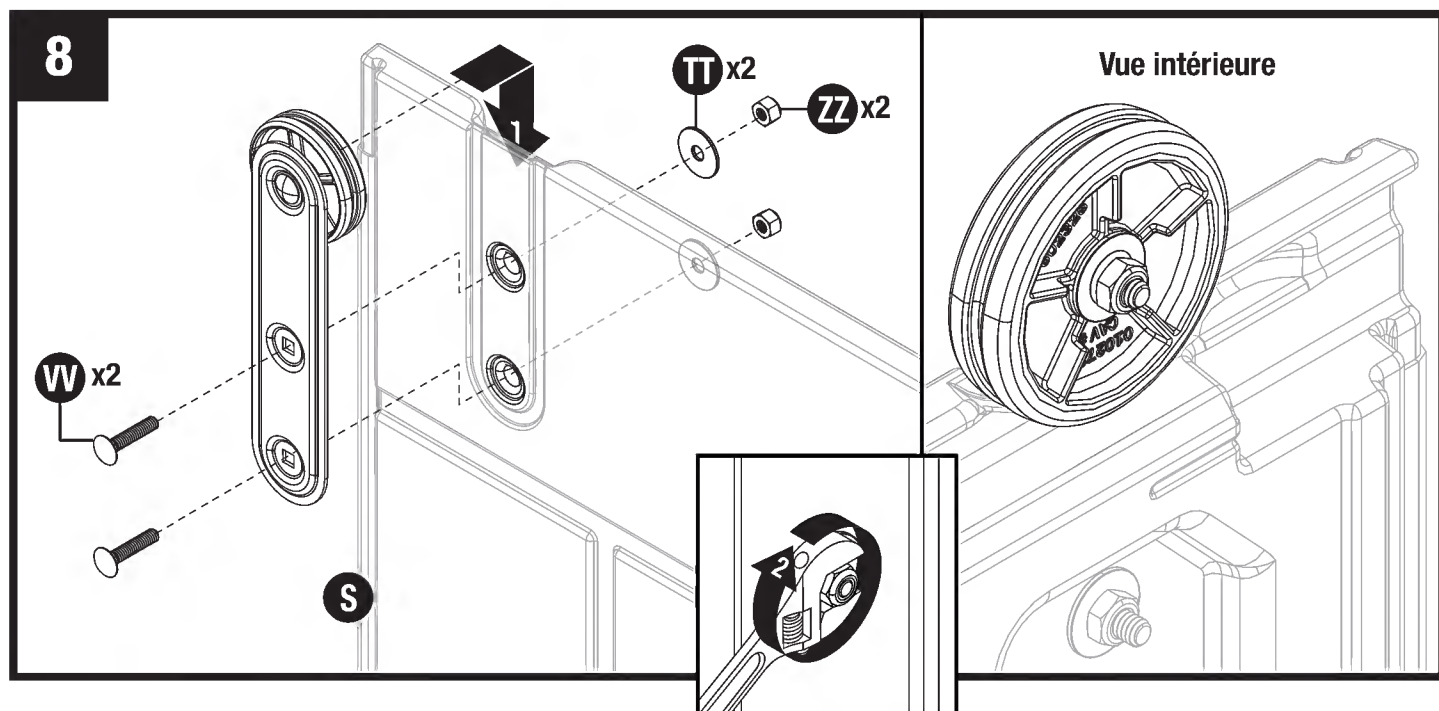

Inclinez l'assemblage du panneau de porte (S, T) vers le haut. Emboîtez l'ensemble de l'accroche-porte dans l'espace prévu du panneau de porte gauche (S). Fixez à l'aide de boulons (VV), rondelles (TT) et contre-écrous (ZZ).

Répétez l'opération pour l'accroche-porte restant et le panneau de porte droit (T).

Remarque : Les deux trous dans les deux endroits prévus du panneau de porte peuvent devoir être percés avant d'insérer les boulons.

Pré-assemblage de la rive

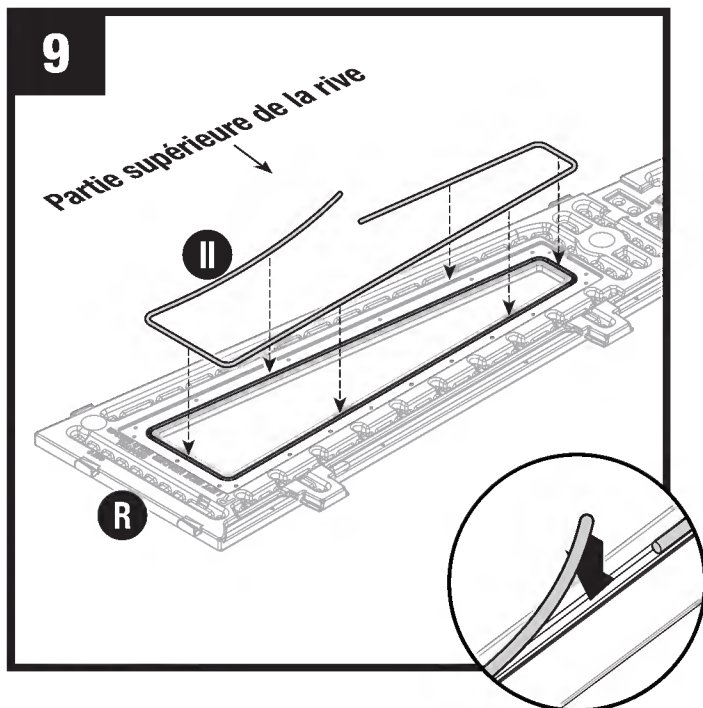

Placez la rive gauche (R) face vers le bas sur une surface plane. En commençant en haut au centre de la fenêtre, enfoncez une extrémité du joint (II) dans le canal et continuer ainsi tout autour de la fenêtre. Coupez tout excès de joint avec des ciseaux.

Répétez l'installation du joint pour la rive droite restante (P), la rive avant droite (K) et la rive avant gauche (J).

Remarque : N'étirez pas le joint lors de l'installation. Appuyez fermement vers le bas et légèrement vers l'arrière tout en faisant passer le joint autour du canal du joint.

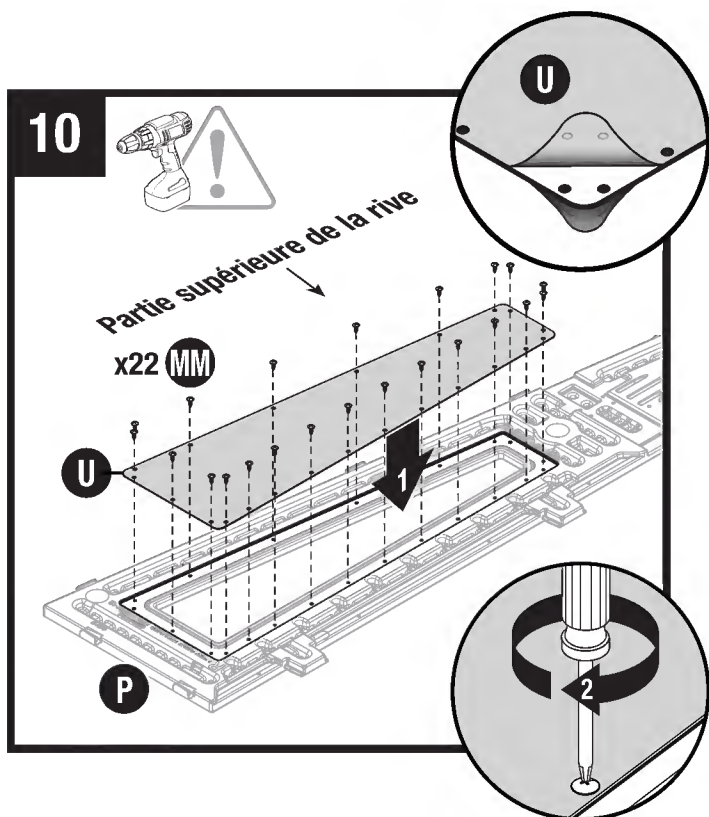

REMARQUE : Retirez le film protecteur des deux côtés de la fenêtre (U) avant l'installation.

Avec la rive gauche (R) toujours face vers le bas sur une surface plane, installez la fenêtre latérale (U). Fixez à l'aide de 22 vis (MM). Ne serrez pas trop.

Répétez l'opération pour la fenêtre latérale restante (U) et la rive droite (P).

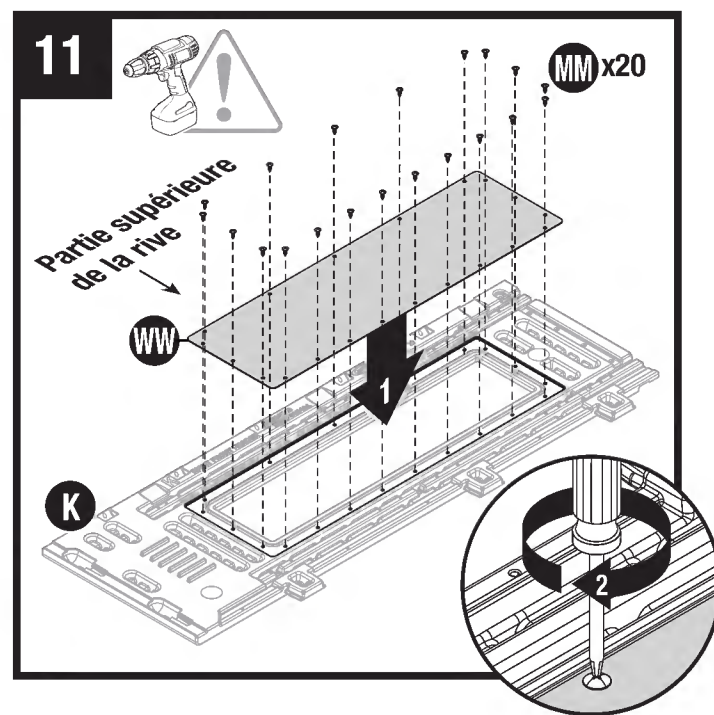

REMARQUE : Retirez le film protecteur des deux côtés de la fenêtre (WW) avant l'installation.

Placez la rive avant droite (P) face vers le bas sur une surface plane et installez la fenêtre avant (WW). Assurez-vous que les trous dans les fenêtres s'alignent correctement avec les profilés encastrés de vis dans la rive gauche. Fixez à l'aide de 20 vis (MM). Ne serrez pas trop.

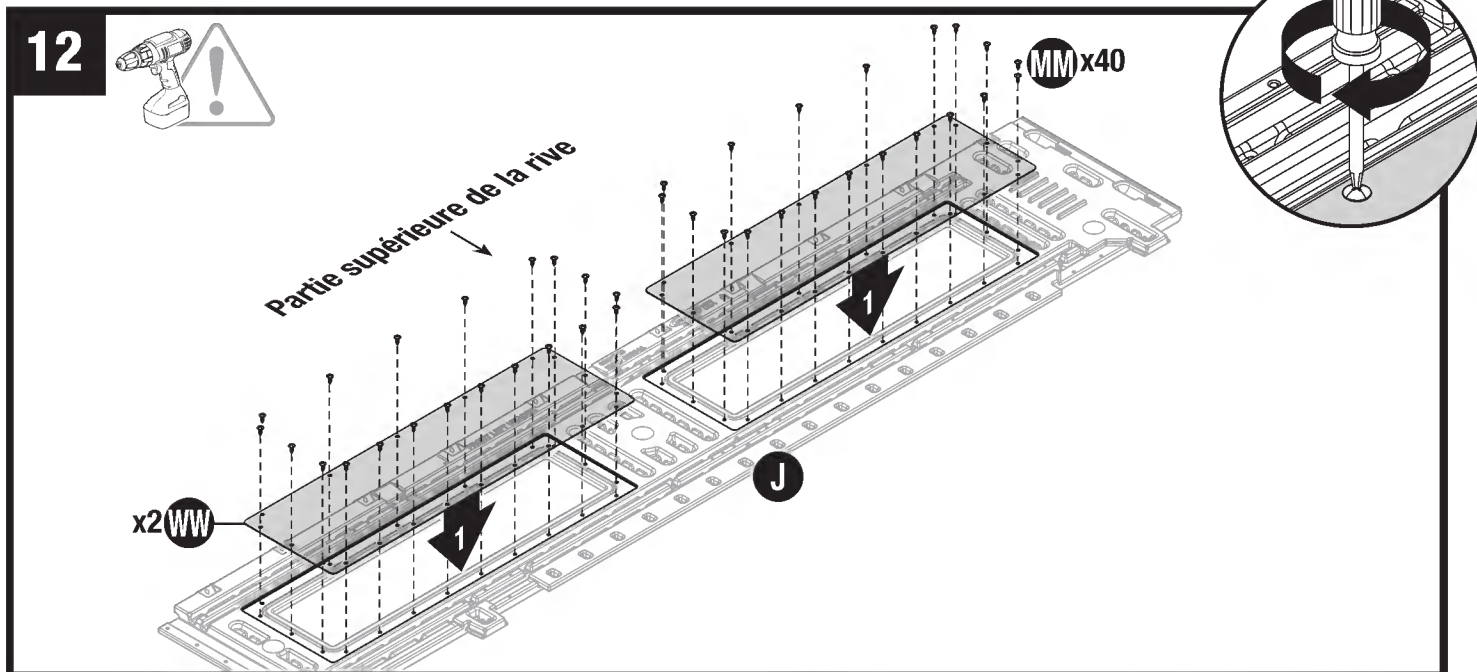

REMARQUE : Retirez le film protecteur des deux côtés de la fenêtre (WW) avant l'installation.

Placez la rive avant gauche (J) face vers le bas sur une surface plane et installez les fenêtres avant (WW). Assurez-vous que les trous dans les fenêtres s'alignent correctement avec les profilés encastrés de vis dans la rive gauche. Fixez à l'aide de 40 vis (MM). Ne serrez pas trop.

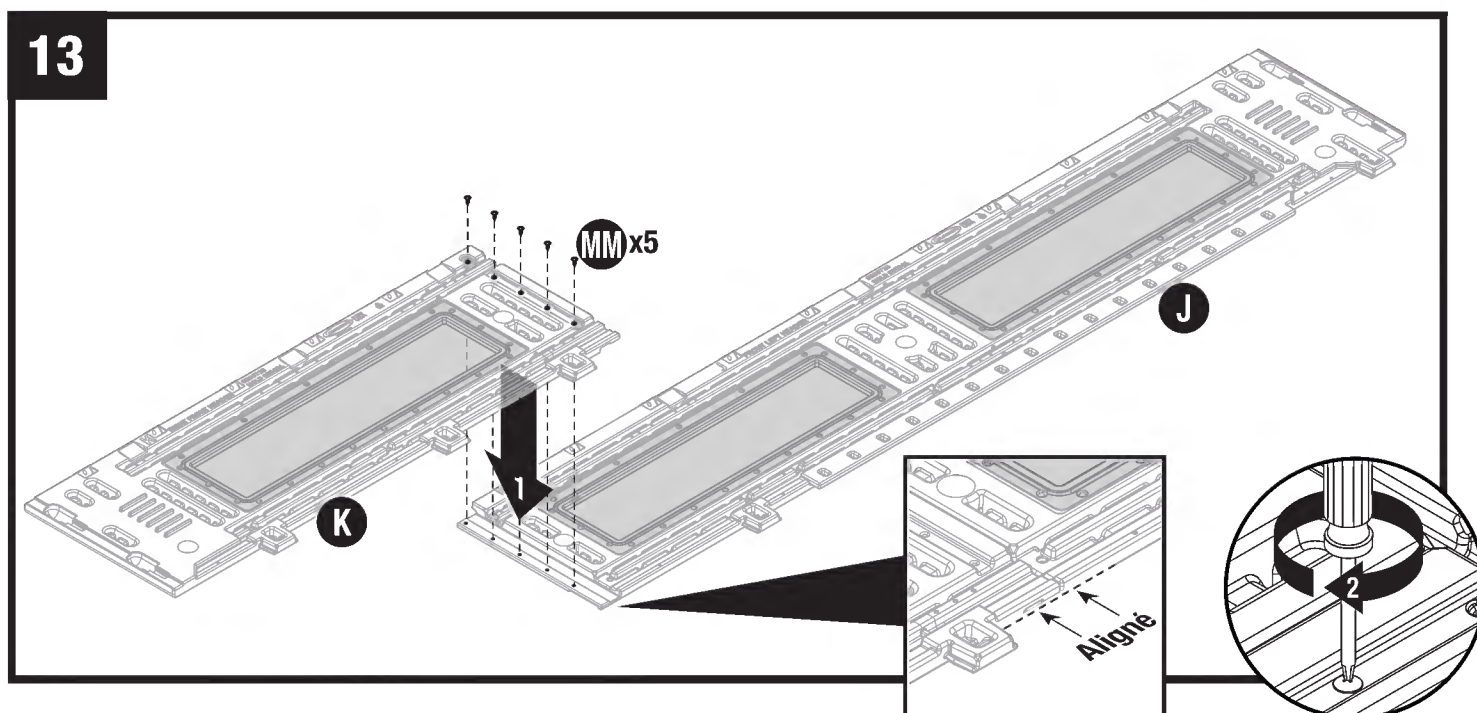

Avec la rive avant gauche (J) toujours face vers le bas sur une surface plane, placez le bord de la rive avant droite (K) dans la fente sur le bord de la rive avant gauche (J). **Assurez-vous que les bords inférieurs des deux rives sont alignés.** Fixez les rives ensemble à l'aide de cinq vis (MM).

Pré-assemblage de la rive (suite)

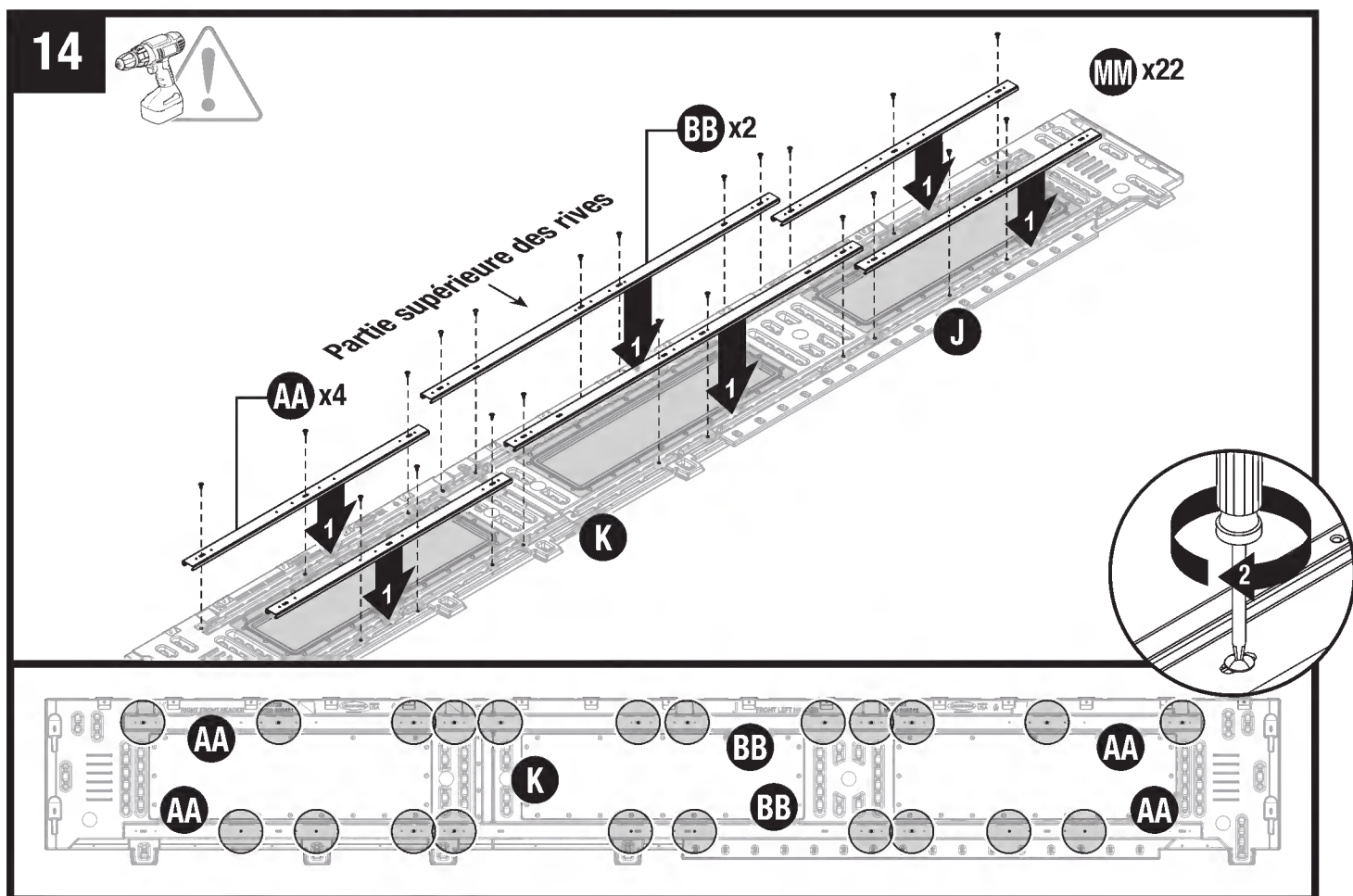

Placez les poutres de rive de 31-3/4 po (806 mm) (AA) sur les canaux gauche et droit, et les poutres de rive de 46-13/16 po (1189 mm) (BB) sur le canal du centre au-dessus et au-dessous des ouvertures de fenêtre des rives avant gauche et droite (J, K). Fixez les poutres de rive (AA, BB) à la partie supérieure de la rive à l'aide de **douze** vis (MM), comme illustré. Fixez les poutres de rive (AA, BB) à la partie inférieure de la rive à l'aide de **dix** vis (MM), comme illustré.

IMPORTANT : Assurez-vous d'installer les vis uniquement dans les emplacements exacts, comme illustré (tous les trous de vis ne sont pas utilisés à ce stade de l'assemblage).

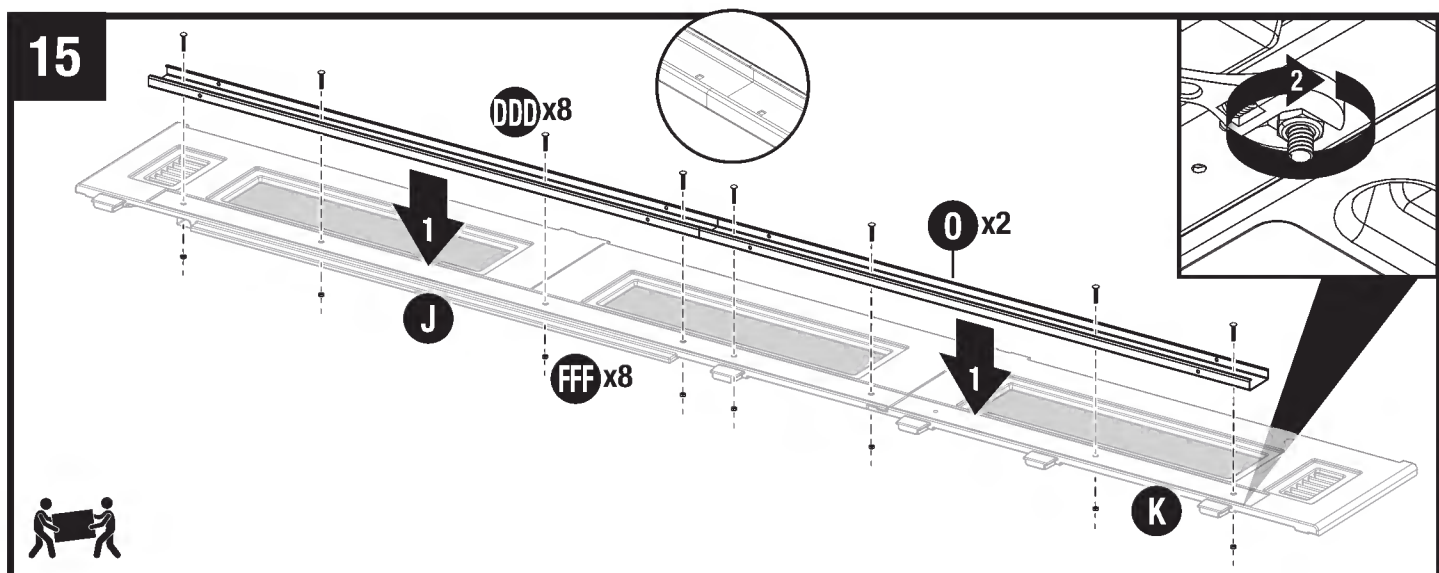

Avec l'assemblage de rives (J, K) retourné et posé sur une surface plane, emboîtez les rails de porte (O) dans les endroits prévus sur l'extérieur de l'assemblage de rives. Assurez-vous que les rails de porte soient alignés au centre, fixez les rails de porte (O) à l'aide de huit boulons de carrosserie (DDD) et contre-écrous (FFF).

Remarque : Les trous pour les boulons de carrosserie (DDD) peuvent devoir être percés avant d'insérer les boulons.

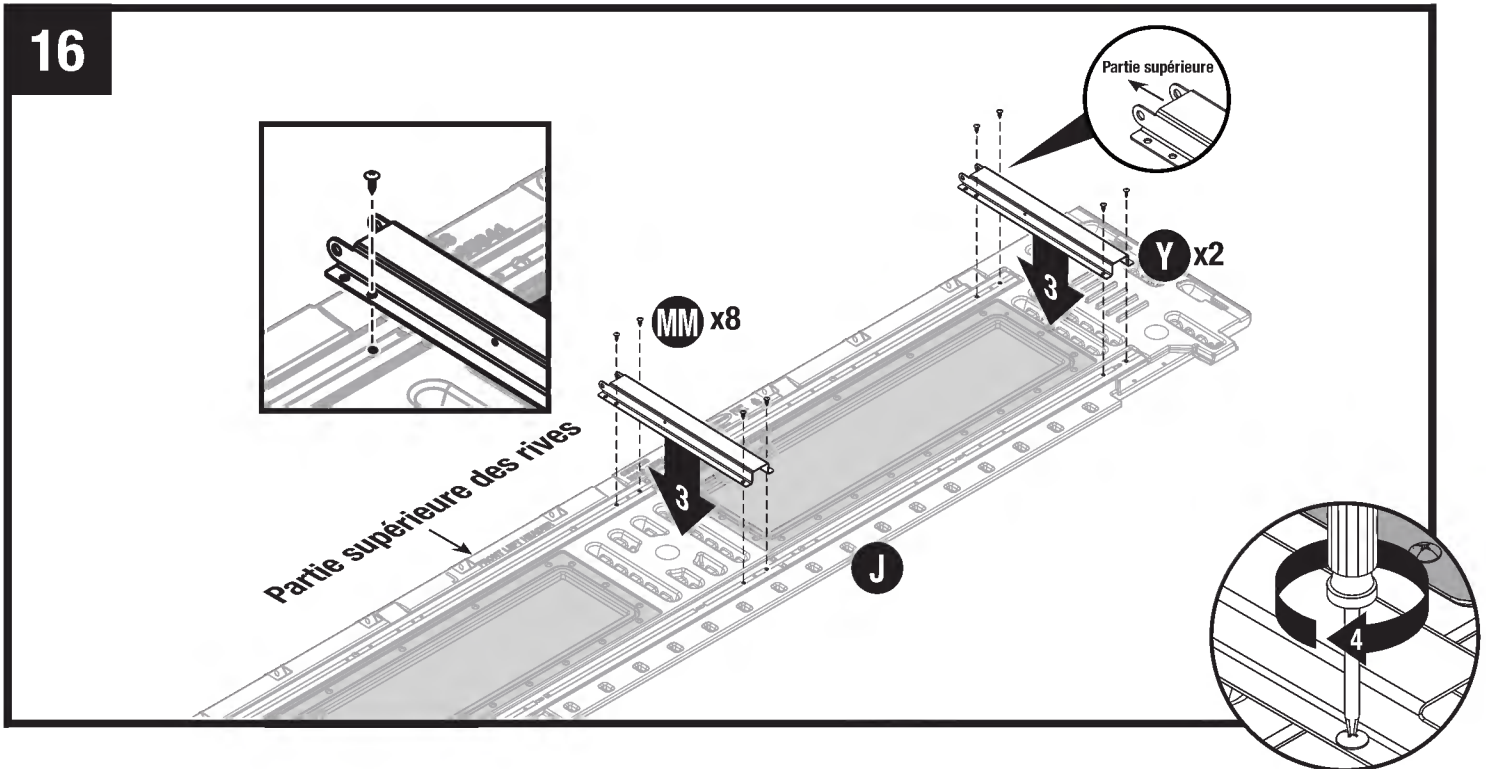
16

Placez les adaptateurs du côté court (Y) entre les fenêtres de la rive avant gauche (J) avec l'extrémité inférieure plate vers le bas. Fixez les adaptateurs du côté court (Y) à l'aide de quatre vis (MM) chacun.

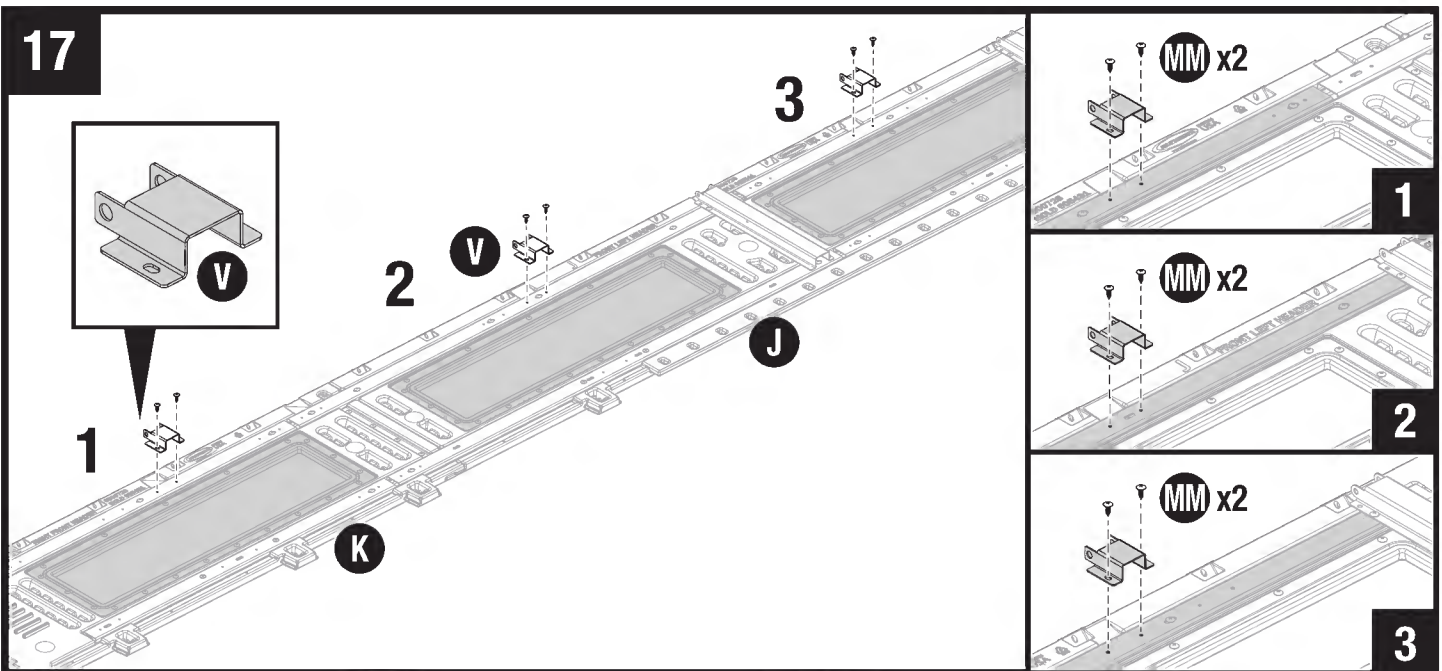
17

Au moyen de deux vis (MM) pour chacune, fixer trois brides de support (V) sur les rives avant gauche et droite (K, J) aux emplacements indiqués. **Ne pas serrer les vis à fond à cette étape-ci.**

IMPORTANT: S'assurer d'installer les brides de support (V) aux emplacements indiqués, comme le montre l'illustration.

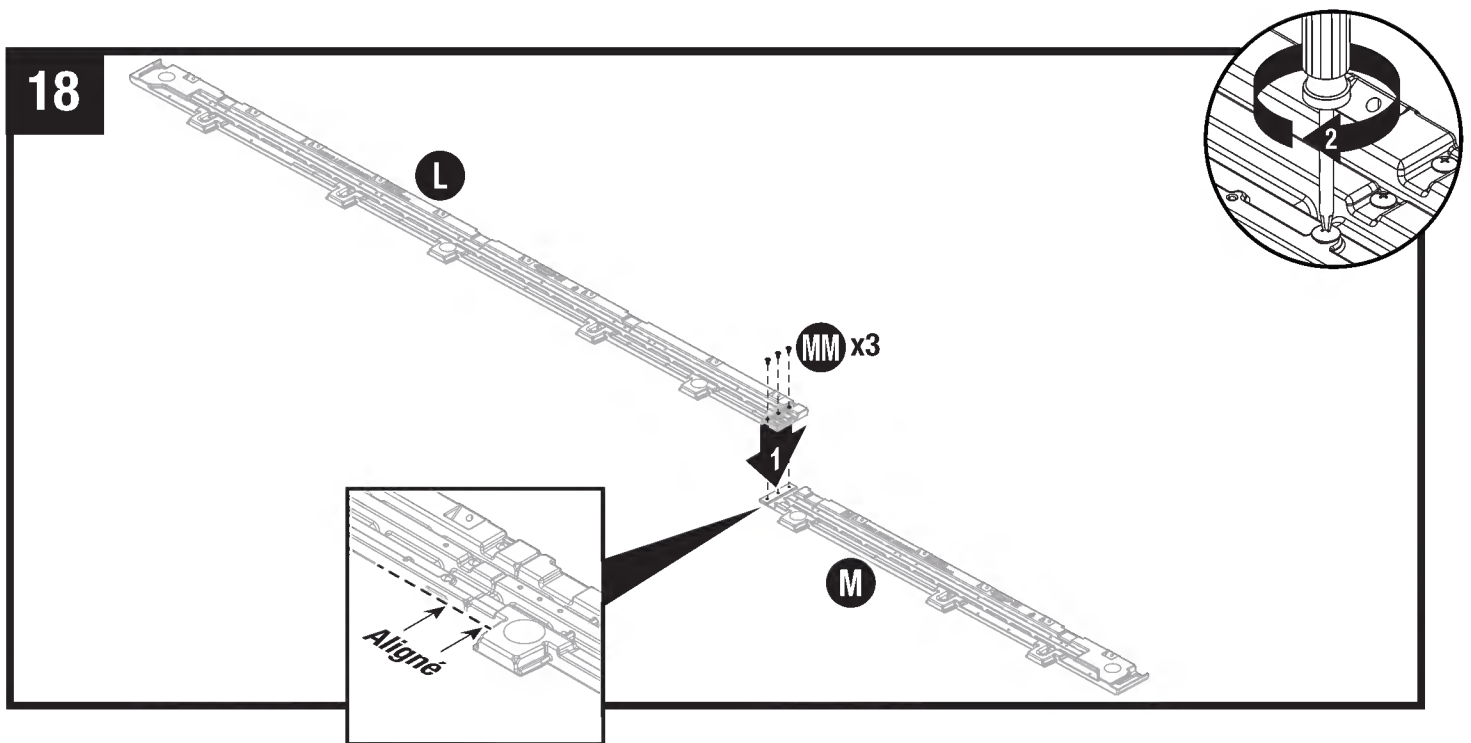

Avec la rive arrière droite (M) posée sur une surface plane, placez le bord droit de la rive arrière gauche (L) dans la fente sur le bord de la rive arrière droite (M). **Assurez-vous que les bords inférieurs des deux rives sont alignés.** Fixez les rives ensemble à l'aide de trois vis (MM).

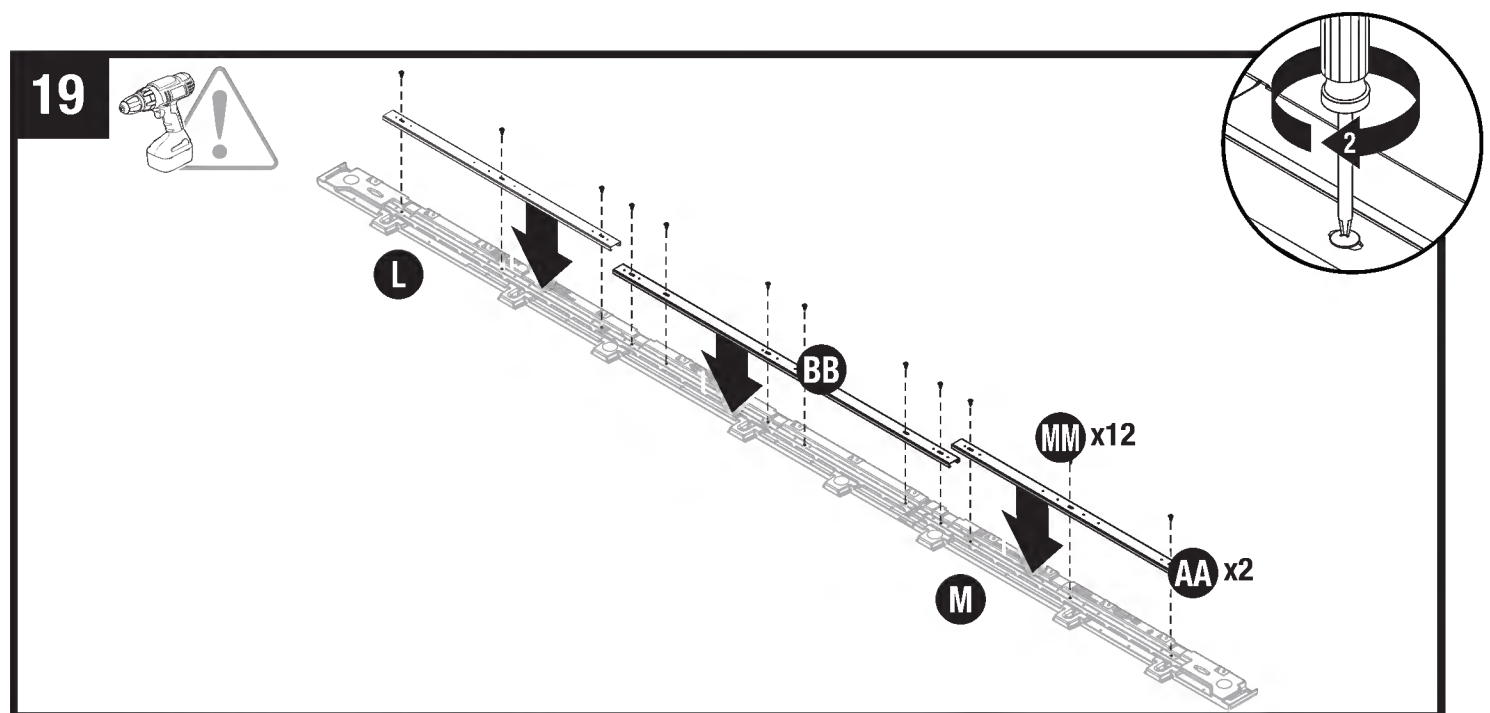

Avec les poutres de rives arrière droite et gauche assemblées (M, T) et posées sur une surface plane, placez deux poutres de rive de 31-3/4 po (806 mm) (AA) à chaque extrémité et une poutre de rive de 46-13/16 po (1189 mm) dans le centre dans les canaux. Fixez les poutres de rive (AA, BB) à l'aide de 12 vis (MM), comme illustré.

IMPORTANT : Assurez-vous d'installer les vis uniquement dans les emplacements, comme illustré (tous les trous de vis ne sont pas utilisés à ce stade de l'assemblage).

Pré-assemblage de la rive (suite)

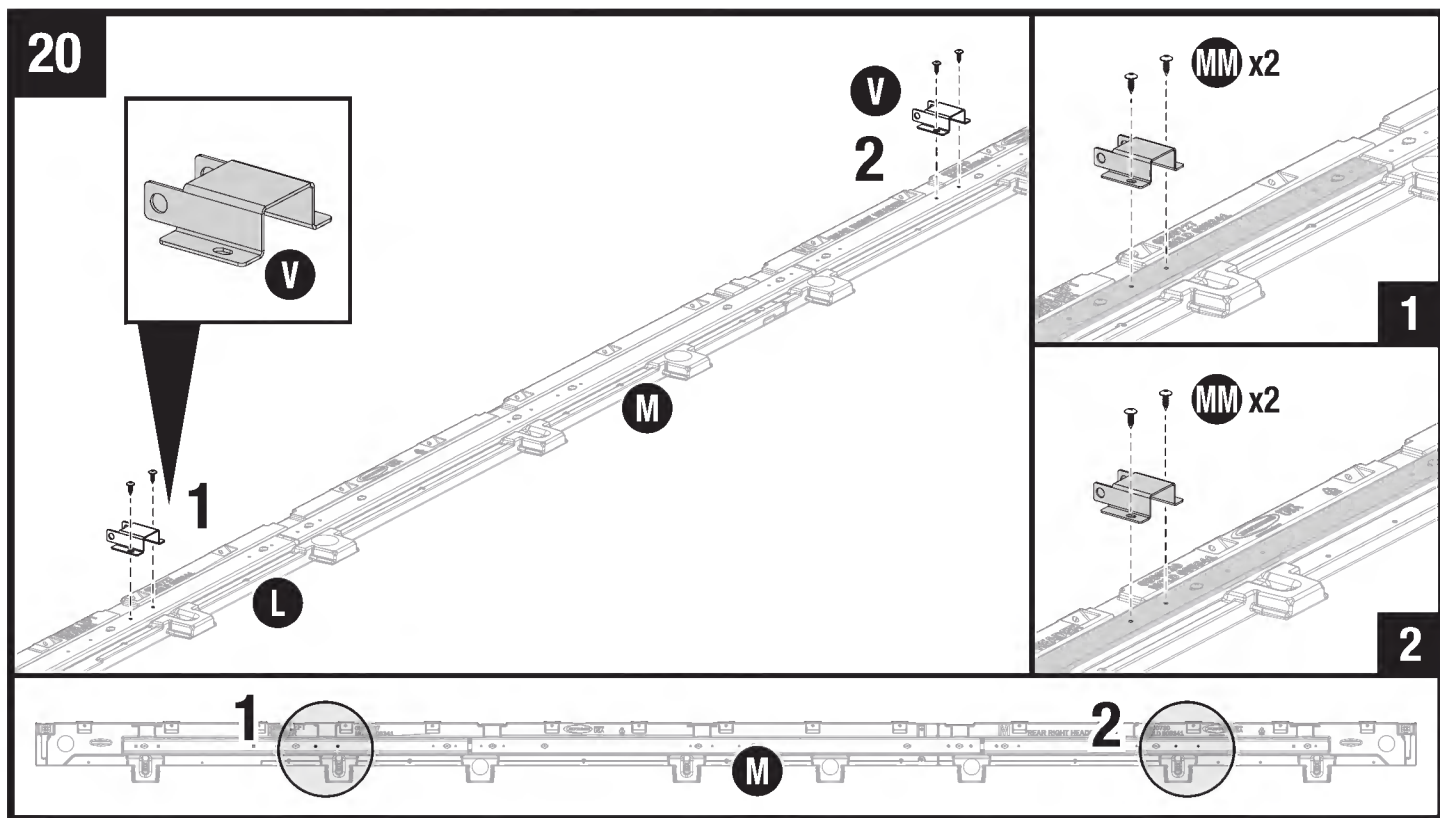

Au moyen de deux vis (MM) pour chacune, fixer deux brides de support (V) sur les poutres de rives arrière droite et gauche assemblées (M, L) aux emplacements indiqués. **Ne pas serrer les vis à fond à cette étape-ci.**

IMPORTANT: S'assurer d'installer les brides de support (V) aux emplacements indiqués, comme le montre l'illustration.

Pré-assemblage du panneau avant

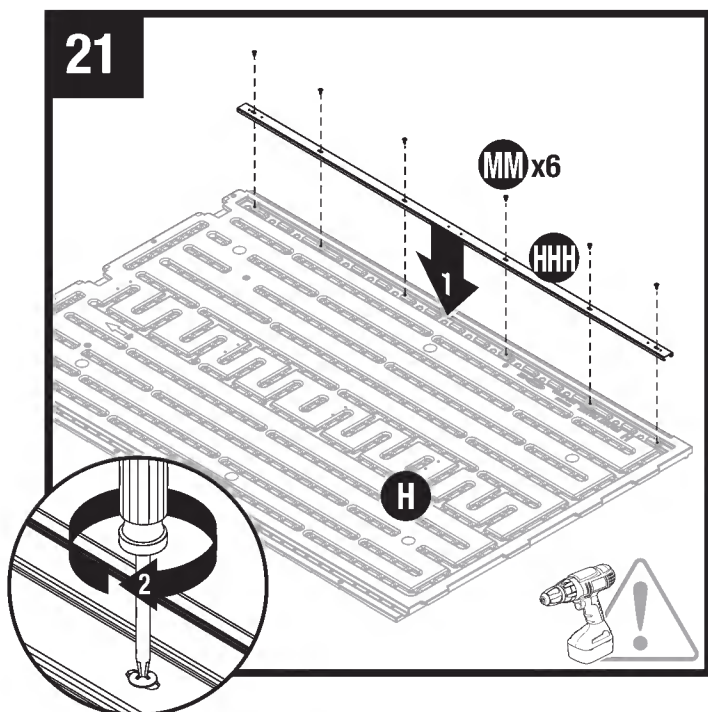

Avec le panneau avant (H) face vers le bas sur une surface protégée, installez la poutre de rive de 69,5 po (1765 mm) (HHH) dans le canal sur le côté droit du panneau avant (H). Installez 6 vis (MM) dans les fentes, comme indiqué pour fixer le tout.

IMPORTANT : Avant de continuer, si elle n'est pas déjà préparée, une dalle de béton ou une fondation en bois doit être fabriquée en suivant les informations des pages 13-14.

Pré-assemblage de la poutre faîtière.

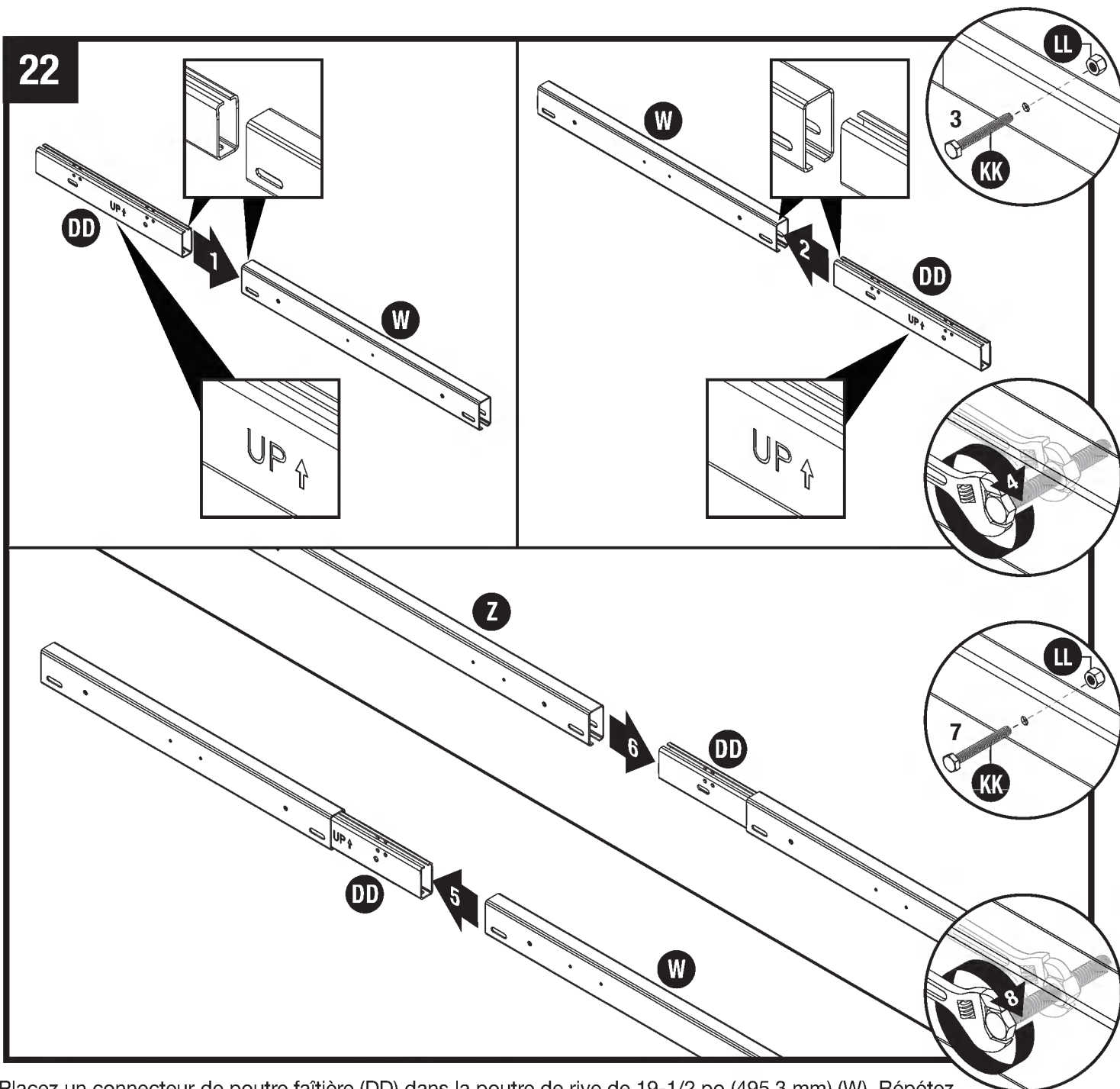

Placez un connecteur de poutre faîtière (DD) dans la poutre de rive de 19-1/2 po (495,3 mm) (W). Répétez l'opération pour l'autre connecteur de poutre faîtière (DD) et poutre de rive de 19-1/2 po (495,3 mm) (W). Fixez à l'aide d'un boulon hexagonal (KK) et d'un écrou (LL).

IMPORTANT : L'orientation des pièces DD et W est cruciale. Assurez-vous que la direction « VERS LE HAUT/UP » du connecteur de poutre faîtière (DD) est orientée par rapport à la poutre faîtière de 19-1/2 po (495,3 mm) (W), comme illustré. Voir l'encadré. **LES CÔTÉS OUVERTS NE DOIVENT PAS ÊTRE ALIGNÉS.**

Placez un connecteur de poutre faîtière (DD) avec l'assemblage de poutre faîtière (W) dans une extrémité de la poutre faîtière de 72 po (2210 mm) (Z), comme illustré. Fixez à l'aide d'un boulon hexagonal (KK) et d'un contre-écrou (LL). Répétez l'opération pour l'extrémité opposée de la poutre faîtière de 72 po (2210 mm) (Z) et l'autre connecteur de poutre faîtière (DD) avec l'assemblage de poutre faîtière (W).

IMPORTANT : Portez une attention particulière à l'orientation des composants de la poutre faîtière lors de l'assemblage.

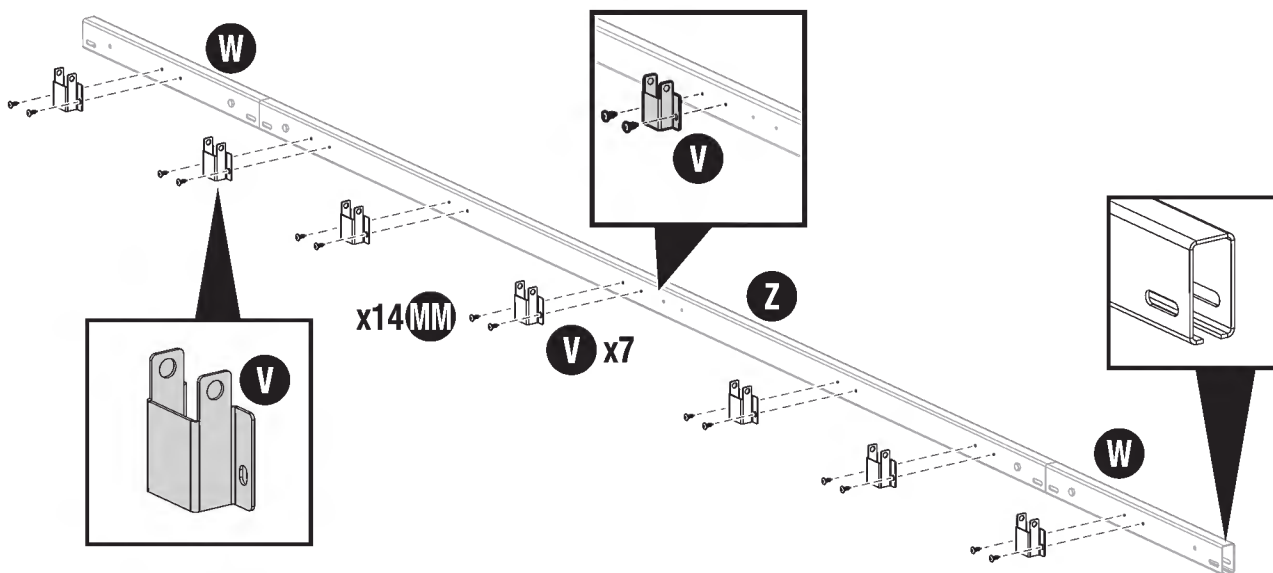
23

Au moyen de deux vis (MM) pour chacune, fixer les sept brides de support (V) sur la partie avant de la poutre faîtière assemblée (W, Z). **Ne serrez pas trop les vis pour l'instant.**

IMPORTANT: S'assurer que l'extrémité ouverte de la poutre faîtière est orientée vers le bas. S'assurer d'installer les brides de support (V) aux emplacements indiqués, comme le montre l'illustration.

Assemblage des planchers et des murs de la remise

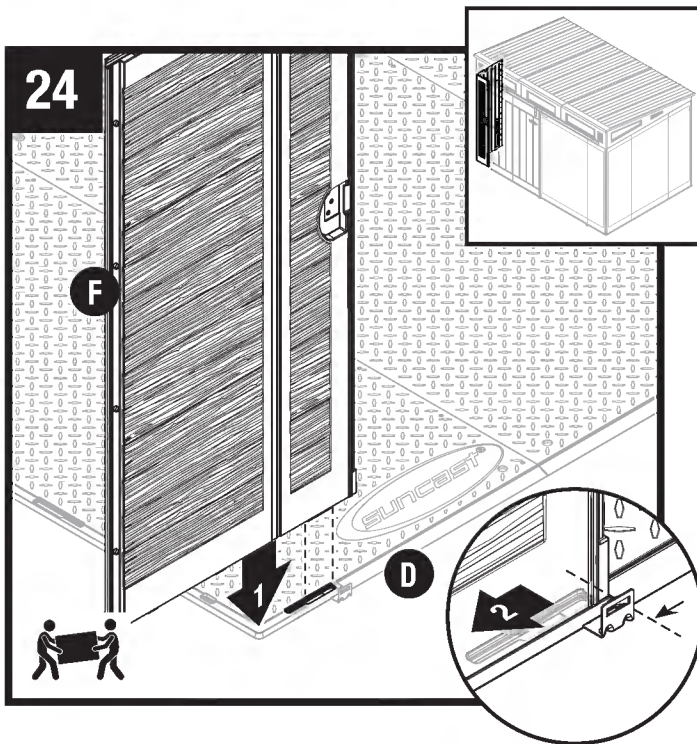

Alignez la languette sur le côté inférieur droit du coin avant gauche (F) avec la fente avant sur le plancher gauche (D). Abaissez le panneau dans la fente et verrouillez-le en place en faisant glisser le panneau vers le bord gauche du plancher.

Remarque : Utilisez un maillet en caoutchouc pour « pousser » le coin avant gauche (F) en position verrouillée. Pour aider à prévenir les dommages causés par le maillet, placez un morceau de bois sur le panneau frappé par le maillet. Cela aidera à répartir la force sur tout le panneau, minimisant ainsi le risque de dommages.

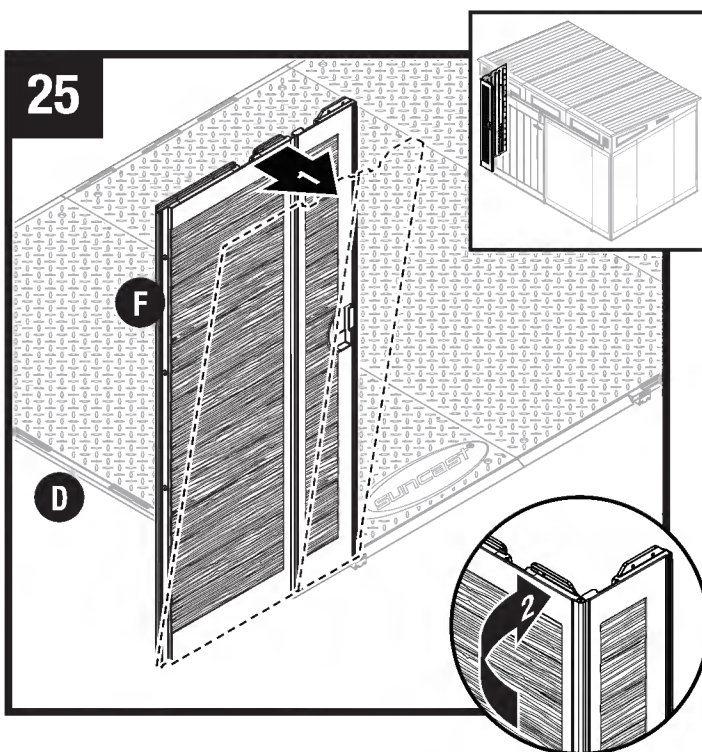

Inclinez légèrement le coin avant gauche (F) vers l'extérieur et pliez la charnière d'angle.

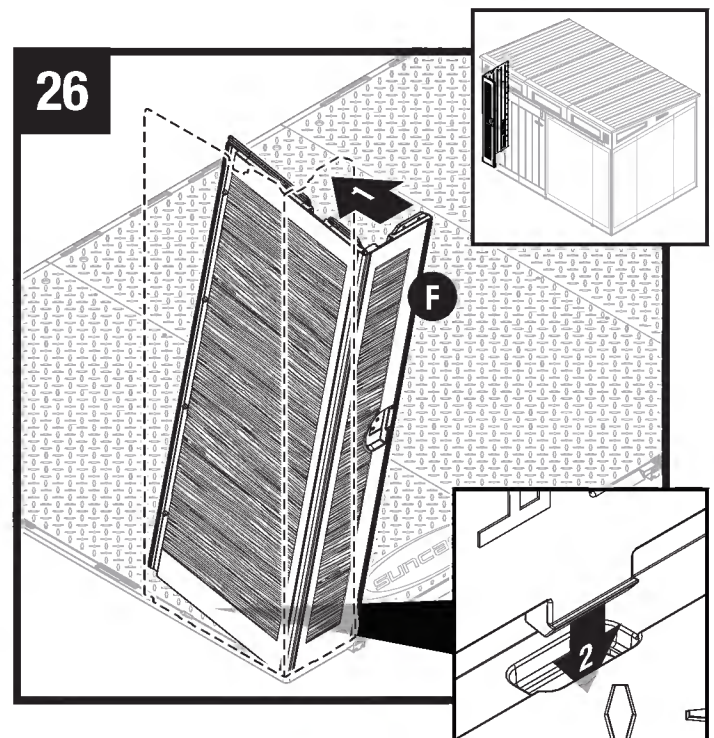

Retournez le coin avant gauche (F) en position verticale et alignez les languettes inférieures du côté gauche avec les fentes du plancher. Appuyez fermement pour enclencher les languettes inférieures dans le panneau de plancher.

Remarque : Vous entendrez un claquement lorsque la languette est complètement enclenchée.

27

Avant de continuer, assurez-vous que le coin est à l'équerre (vue de dessus) là où il rencontre le sol et que le panneau est aligné (vue de côté) avec le sol.

Sinon, répétez les étapes 19 à 21 jusqu'à ce qu'ils soient à l'équerre et affleurants.

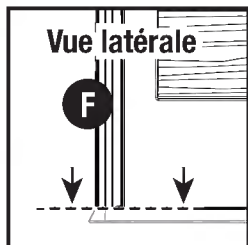

28

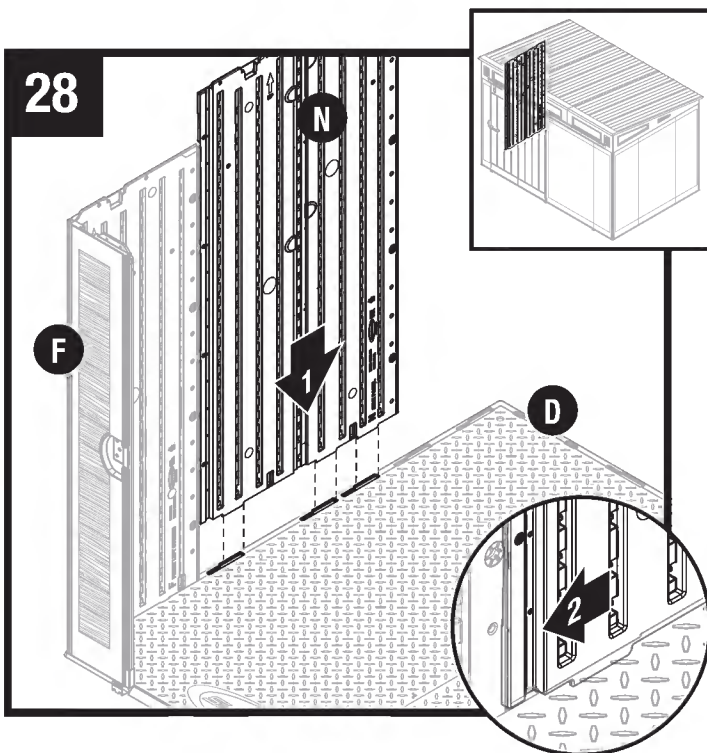

Alignez les languettes au bas du panneau latéral (N) avec les fentes le long du côté du plancher gauche (D). Abaissez le panneau latéral (N) dans les fentes et verrouillez-le en place en faisant glisser le panneau latéral gauche (N) vers le coin avant gauche (F). Assurez-vous que toutes les languettes soient complètement insérées dans les fentes avant de glisser pour verrouiller.

Remarque : Utilisez un maillet en caoutchouc pour « pousser » le panneau latéral (N) en position verrouillée.

29

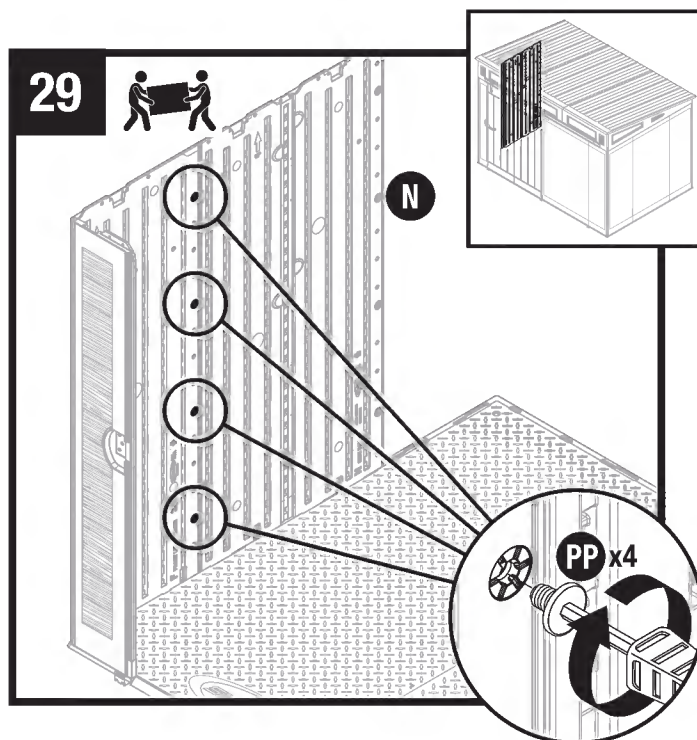

CONSEIL : Demandez à une deuxième personne de soutenir les panneaux à partir de l'extérieur.

Fixez les panneaux latéraux à l'aide de quatre boulons « Easy Bolt » (PP), en avançant de bas en haut. Utilisez le tournevis « Easy Driver » (NN) et serrez à la main. La tête du boulon sera affleurante lorsqu'il est complètement inséré. **NE serrez PAS** trop les boulons « Easy Bolt ».

Remarque : Vous pouvez entendre 3 à 4 clics avant que le boulon soit complètement serré.

Assemblage des murs de la remise

30

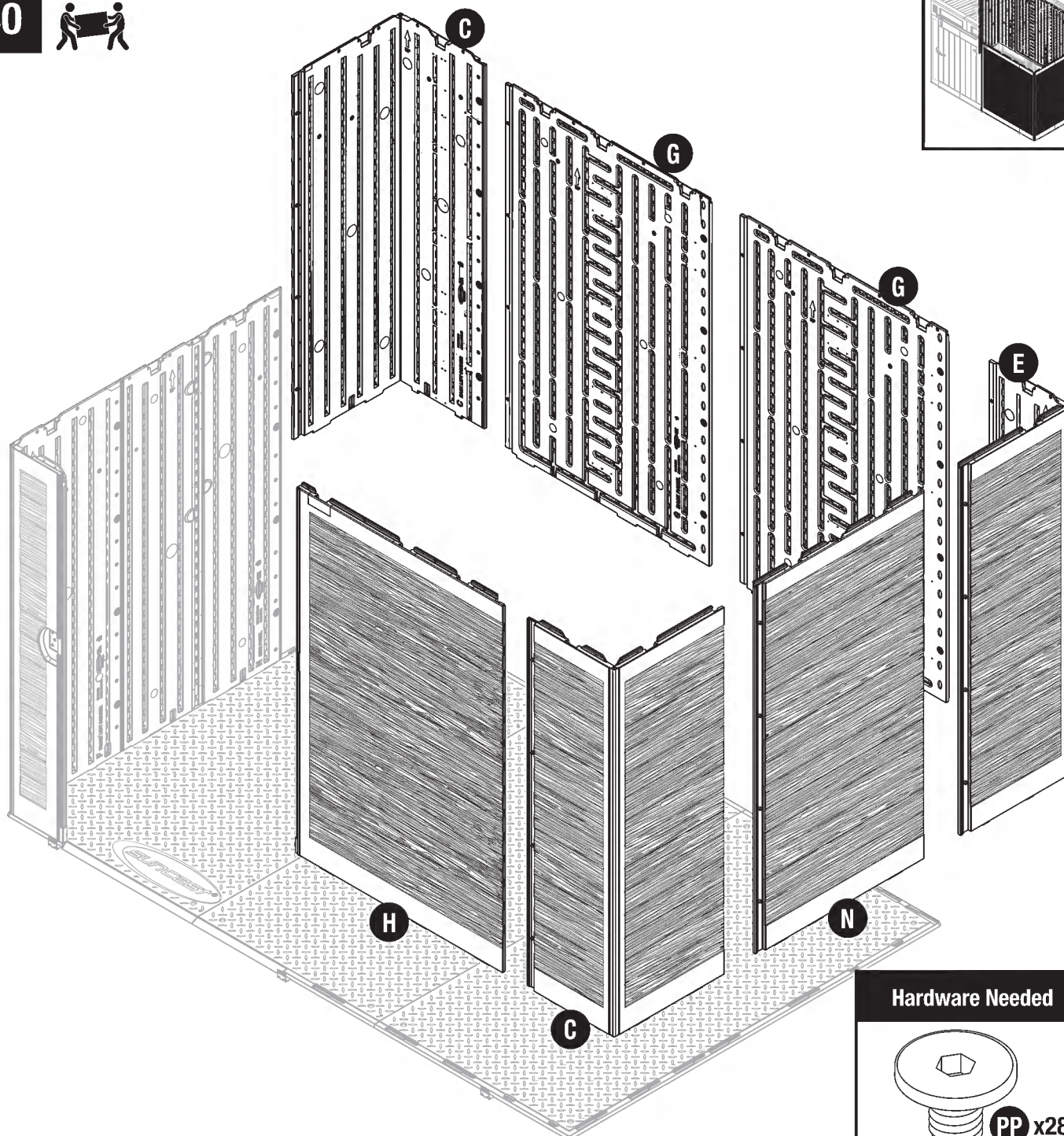
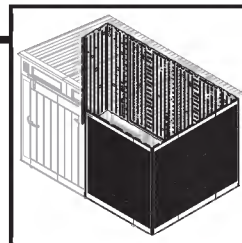

Répétez les étapes 19 à 24 pour les panneaux restants.

Assemblage des rives de la remise

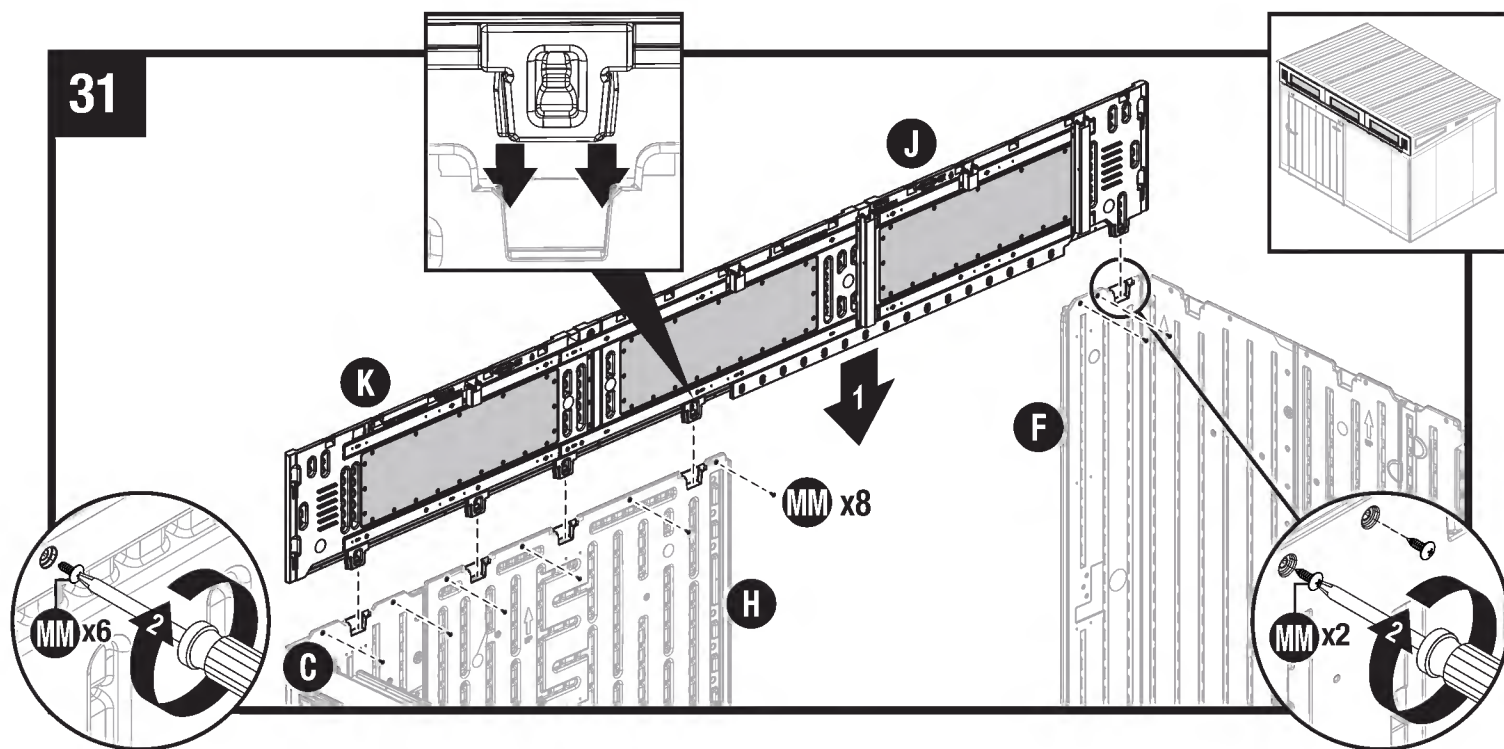

Placez l'assemblage des rives avant gauche et droite (J, K) sur l'ouverture de la porte et insérez les cinq languettes de support saillantes dans les endroits prévus du coin avant gauche (F), du coin avant droit (C) et du panneau avant (H). Fixez la rive avant à l'aide de huit vis (MM).

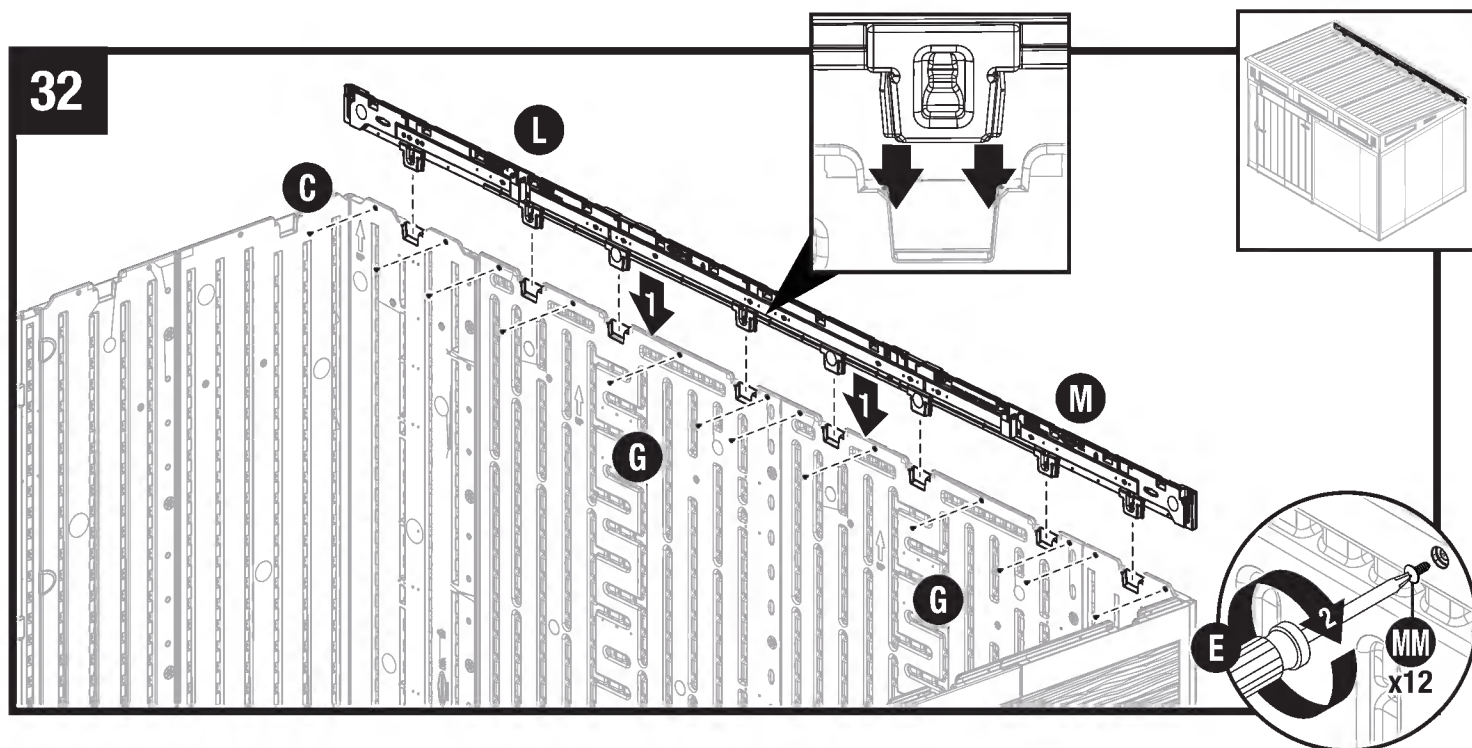

Placez l'assemblage des rives arrière gauche (L) et droite (M) sur le coin arrière gauche (C), les panneaux arrière (G) et le coin arrière droit (E), et placez les huit languettes saillantes dans les endroits prévus. Fixez la rive arrière à l'aide de 12 vis (MM).

Assemblage des rives de la remise (suite)

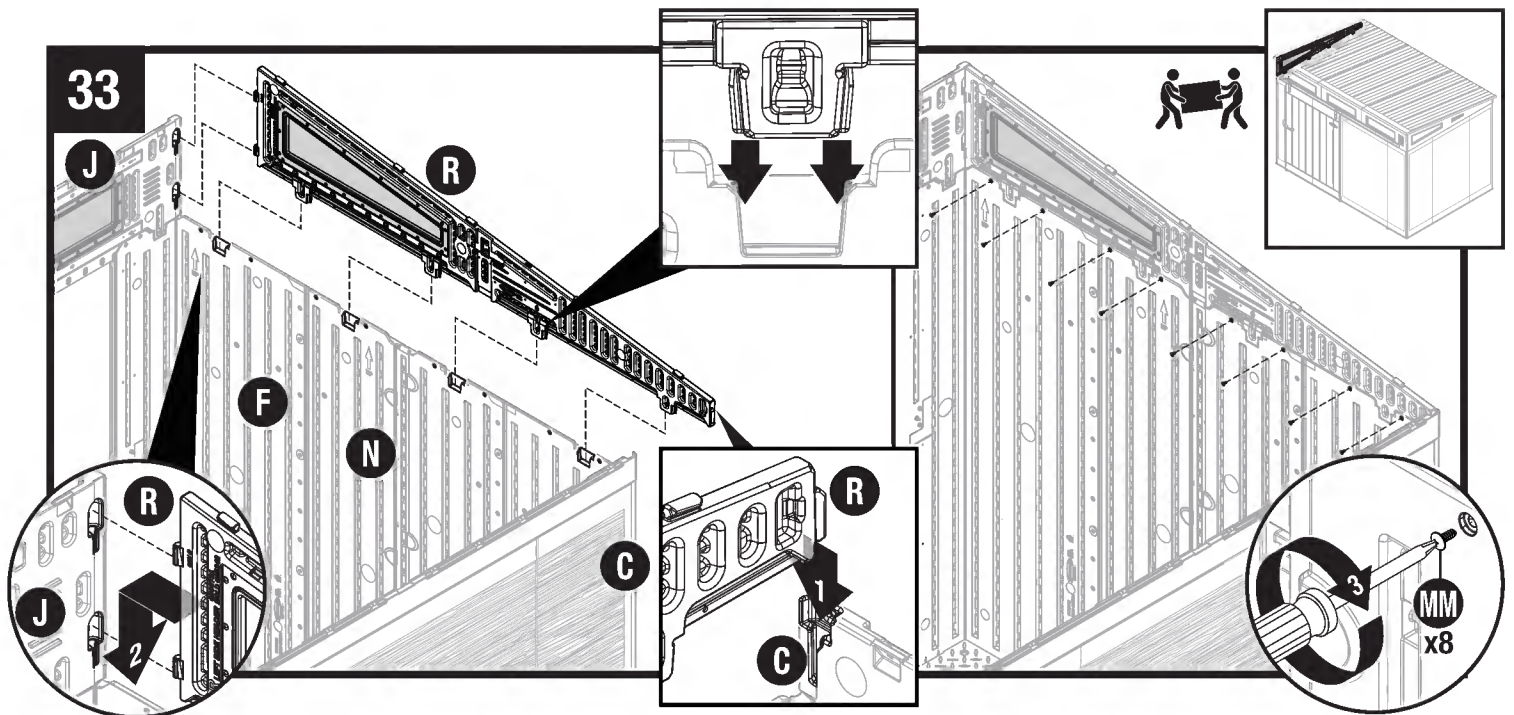

CONSEIL : Demandez à une deuxième personne de tenir le mur de l'intérieur

Placez la rive latérale gauche (R) dans la rive avant gauche (J) et sur le coin avant gauche (F), le panneau latéral (N), le coin arrière gauche (C) et la rive arrière gauche (T). Insérez la saillie à l'arrière de la rive gauche (R) dans la fente de la rive arrière (C) et appuyez sur la rive gauche (R) pour la fixer en place. Insérez les deux saillies à l'avant de la rive gauche (R) dans les fentes prévues à l'extrémité de la rive avant gauche (J) et appuyez pour les emboîter dans les fentes. Fixez la rive gauche (R) à l'aide de huit vis (MM).

Répétez l'opération pour la rive latérale droite (P).

Assemblage de la charpente d'acier et du toit en acier de la remise

AVERTISSEMENT : Portez des gants lorsque vous manipulez les pièces de la charpente d'acier.

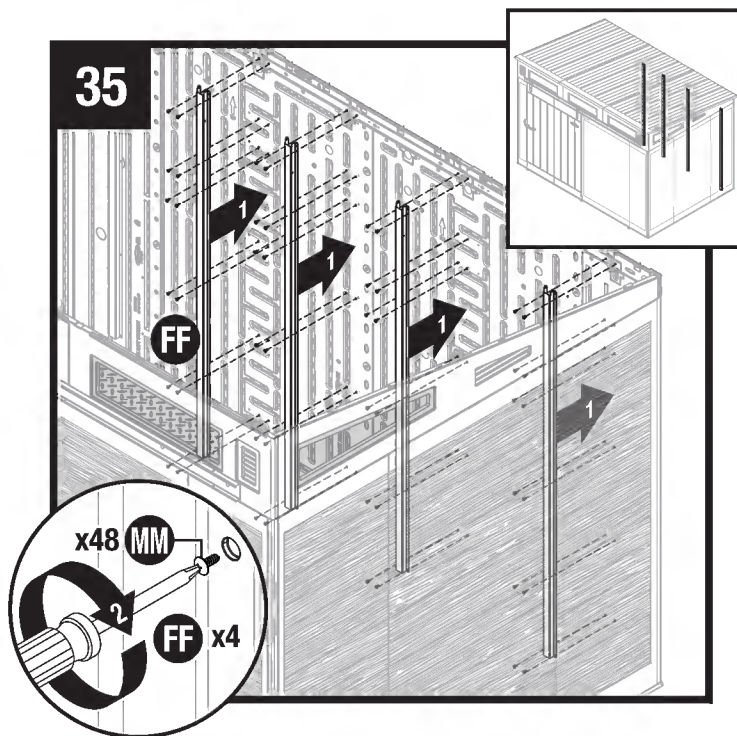
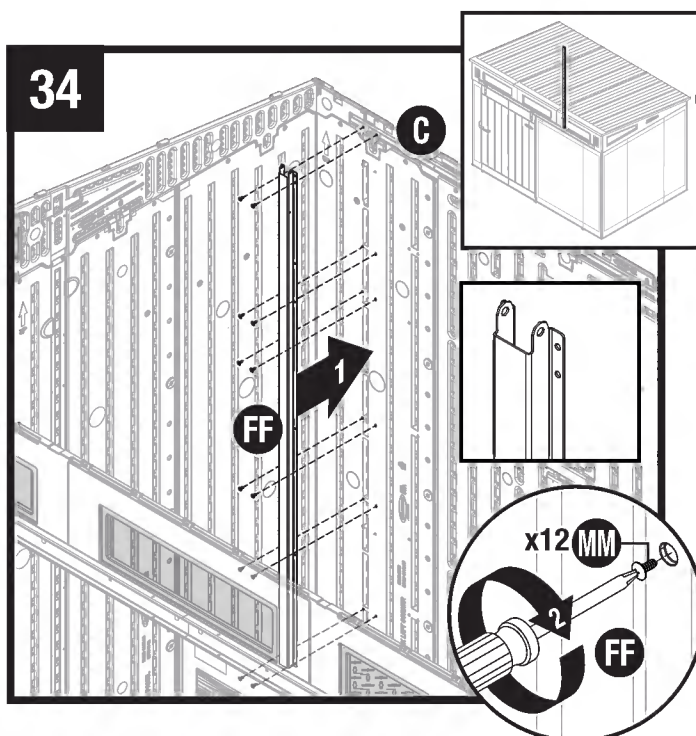

Positionnez un adaptateur de mur de 68-7/8 po (1788 mm) (FF) sur le coin arrière gauche (C). Fixez à l'aide de 12 vis (MM).

Remarque : L'orientation cruciale de la bride est illustrée et utilisée dans les étapes suivantes.

Répétez les étapes avec les quatre autres adaptateurs de mur de 68-7/8 po (1788 mm) (FF) sur les panneaux arrière et d'angle arrière droit (G, E).

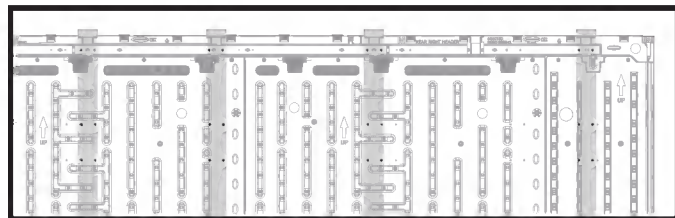

Répétez l'étape 34 avec les quatre autres adaptateurs de mur de 68-7/8 po (1788 mm) (FF) sur les panneaux arrière et d'angle arrière droit (G, E).

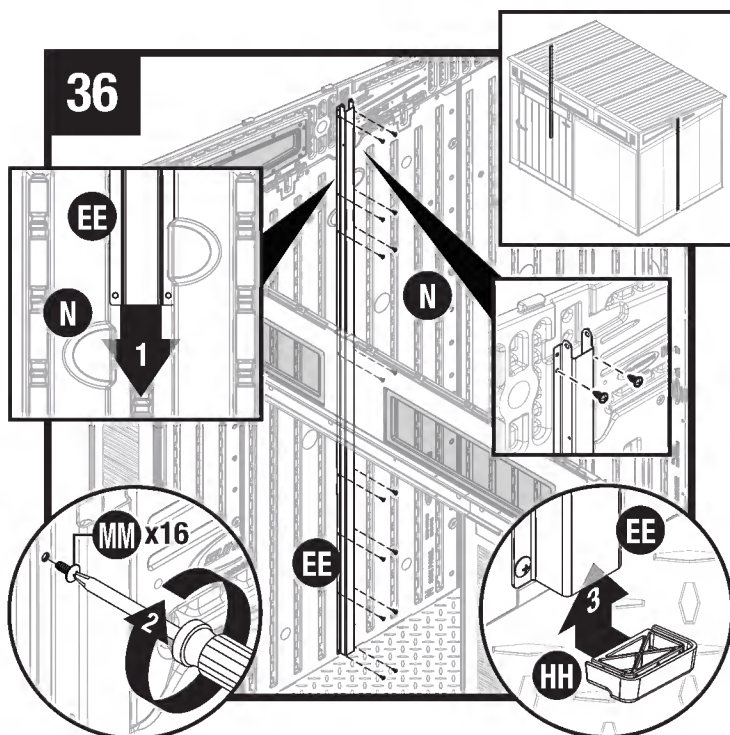

Fixez un adaptateur latéral de 79-1/8 po (2010 mm) (EE) au panneau latéral (N) en le glissant en place par le haut. Fixez à l'aide de 16 vis (MM). Installez un capuchon d'adaptateur de mur (HH) au bas de l'adaptateur latéral de 79-1/8 po (2010 mm) (EE).

Remarque : L'orientation critique de la bride est illustrée.

Répétez l'opération pour l'autre adaptateur latéral de 79-1/8 po (2007 mm) (EE) sur le côté droit de l'intérieur de la remise.

Assemblage de la charpente d'acier et du toit en acier de la remise (suite)

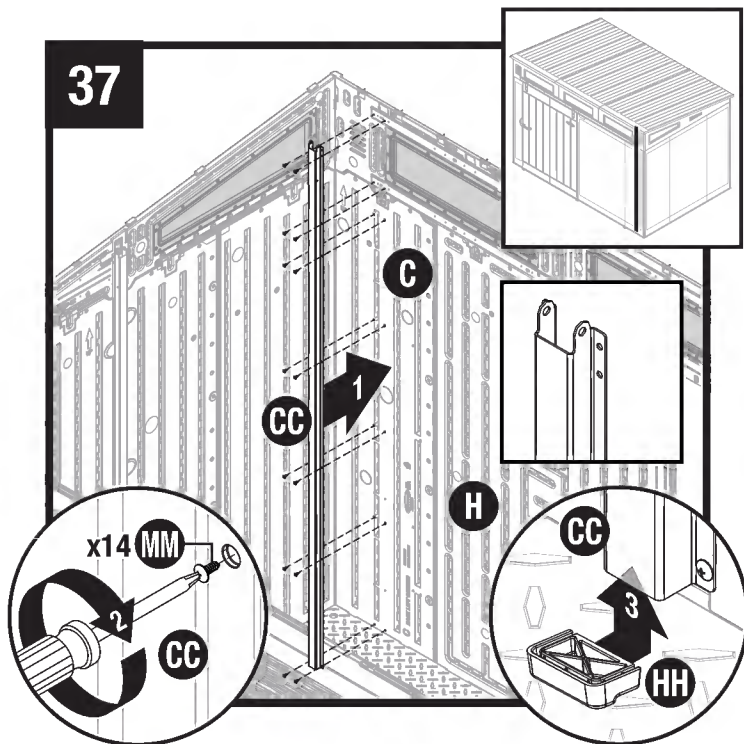

Positionnez un adaptateur de mur de 86-5/8 po (2199 mm) (CC) sur le coin avant gauche (C). Fixez à l'aide de 14 vis (MM). Installez un capuchon d'adaptateur de mur (HH) au bas de l'adaptateur de mur de 86-5/8 po (2199 mm) (CC).

Remarque : L'orientation cruciale de la bride est illustrée et utilisée dans les étapes suivantes.

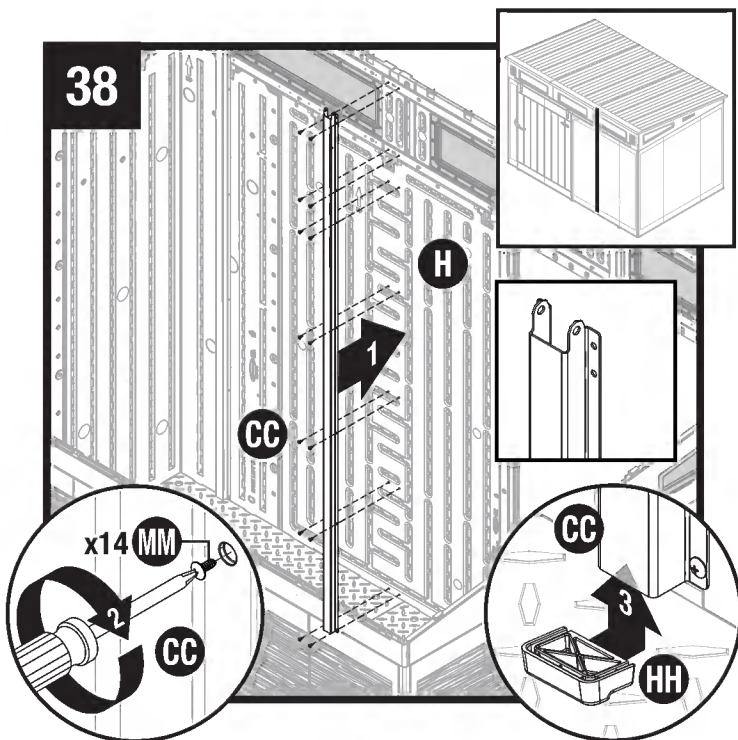

Répétez l'étape 37 avec l'autre adaptateur de mur de 86-5/8 po (2199 mm) (CC) sur le panneau avant (H).

39

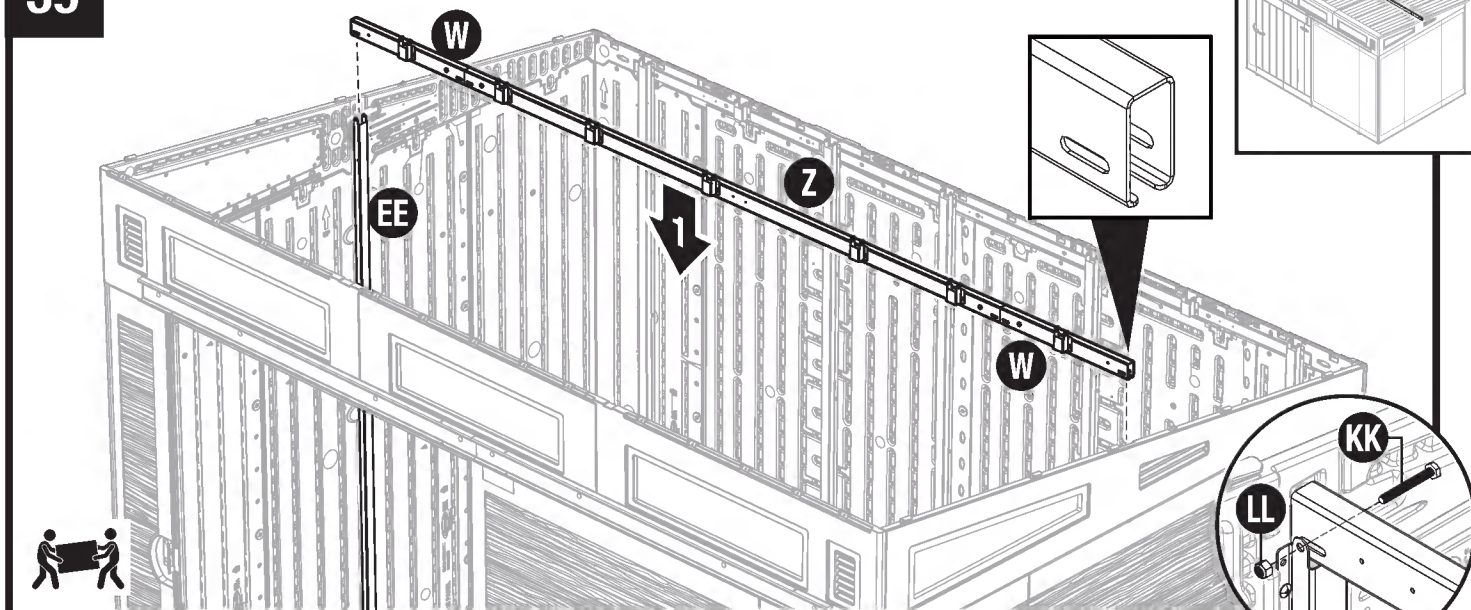

Placez l'assemblage de poutre faîtière (W, Z) dans le haut des deux adaptateurs latéraux de montage latéral de 79-1/8 po (2010 mm) (EE). Fixez à l'aide d'un boulon (KK) et d'un écrou (LL) à chaque extrémité de l'assemblage. **IMPORTANT : Assurez-vous que l'extrémité ouverte de l'assemblage de la poutre faîtière est orientée vers le bas.** Laissez les boulons et les vis desserrés pour l'instant. Laissez les boulons et les écrous desserrés à ce moment.

40

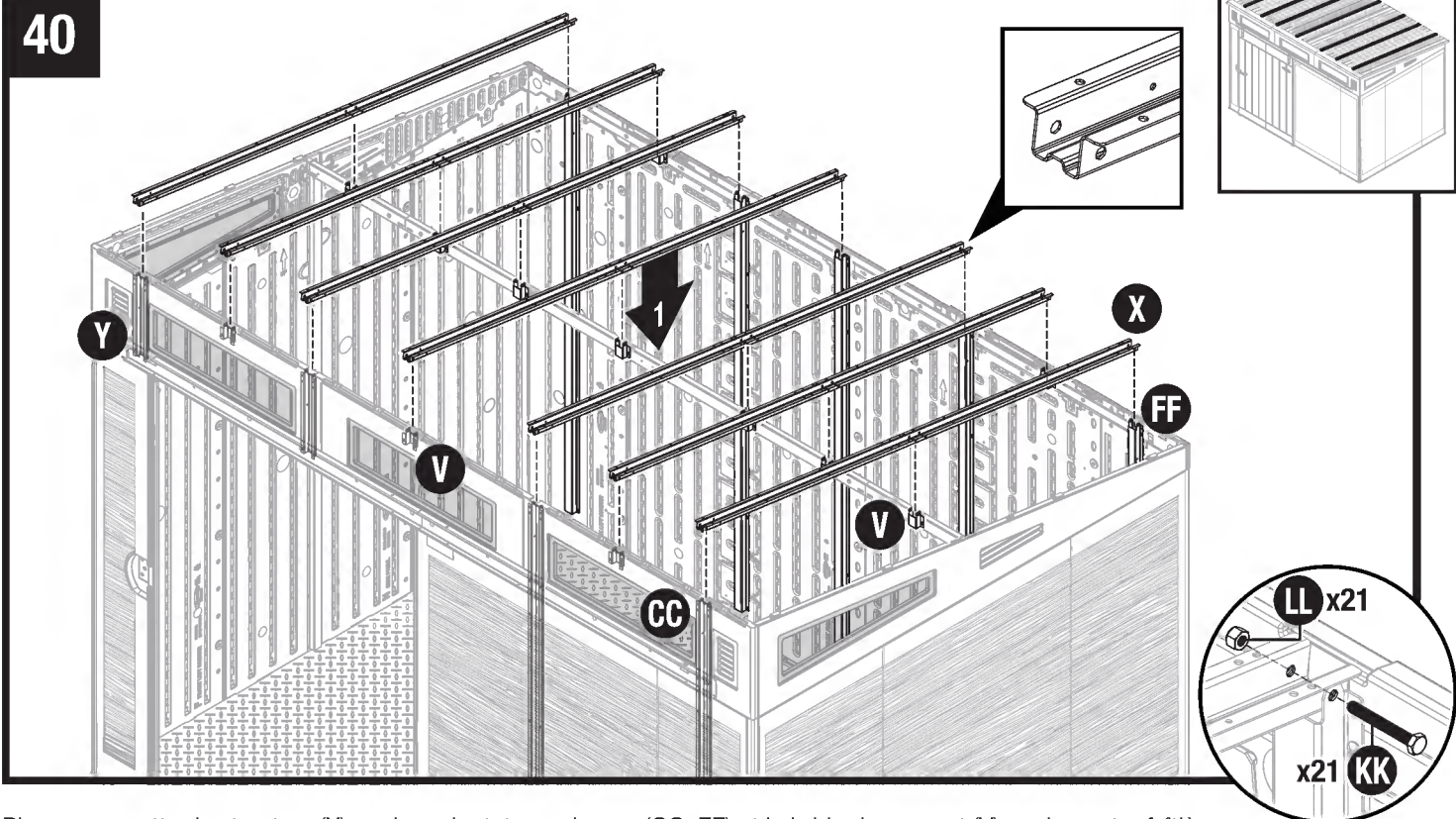

Placez une patte de structure (X) sur les adaptateurs de mur (CC, FF) et la bride de support (V) sur la poutre faîtière. Fixez aux adaptateurs de mur et aux brides de support à l'aide de boulons (KK) et de contre-écrous (LL). **Laissez les boulons et les vis desserrés pour l'instant.**

CONSEIL : N'installez d'abord que les boulons (KK) dans tous les emplacements. Installez les écrous (LL) sur les boulons après avoir installé tous les boulons.

Répétez l'opération pour les six autres pattes de structure (X), adaptateurs de mur (CC, FF, Y) et brides de support (V).

Serrez fermement toutes les vis du support (MM).

Assemblage des panneaux de toit de la remise

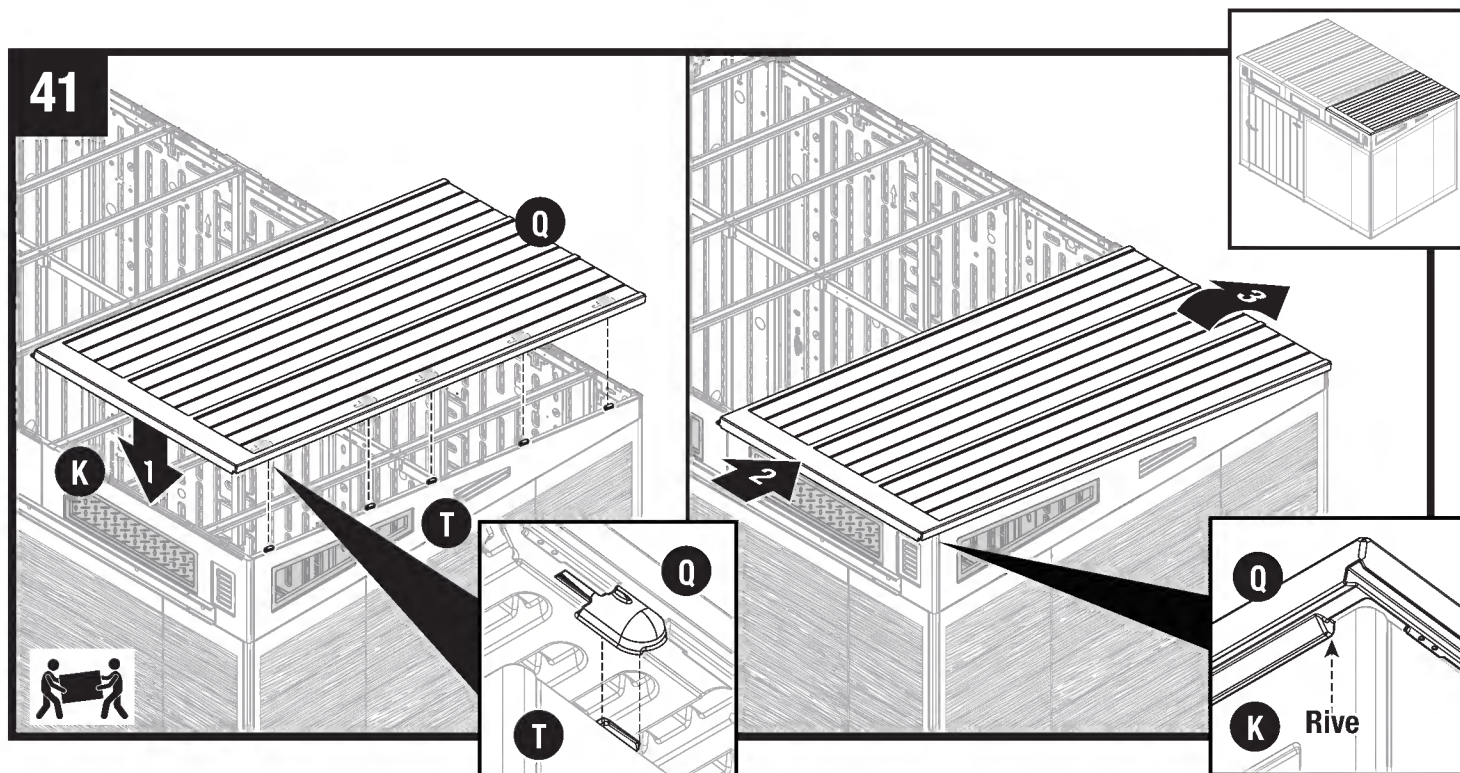

Alignez un panneau de toit (Q) avec la rive latérale droite (T) de sorte que les languettes sur la rive latérale droite (T) s'alignent avec les cinq fentes du panneau de toit (Q).

Remarque : La large bande du panneau de toit est orientée vers l'avant.

Une fois que le panneau de toit (Q) est enclenché et posé à plat sur la rive droite (T) et à l'aide d'une personne tenant le panneau de toit (Q) en place à partir de l'extérieur, faites glisser le panneau de toit (Q) vers le mur arrière à l'aide d'un maillet en caoutchouc pour enclencher complètement les caractéristiques de fixation.

Le panneau de toit (Q) est complètement verrouillé en position lorsque la crête sur le dessous du panneau de toit rencontre le haut de la rive avant droite (K).

IMPORTANT : Les panneaux de toit doivent être installés dans un ordre précis en commençant par le côté droit, puis le milieu et enfin le côté gauche.

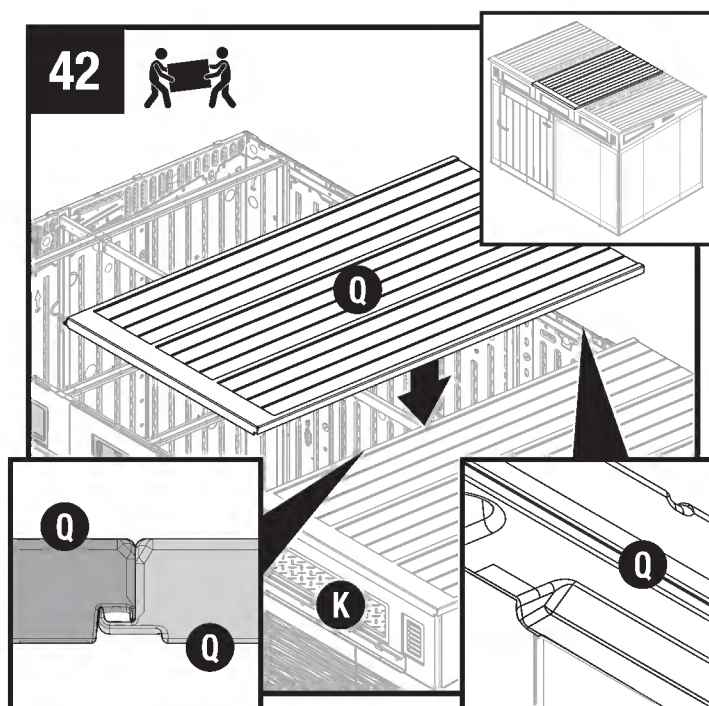

Placer un panneau de toit (Q) au centre de la remise. S'assurer que le panneau de toit central s'enclenche dans le panneau de toit installé précédemment.

Remarque : Assurez-vous que les panneaux de toit sont correctement positionnés lorsque les languettes de montage arrière sont situées à l'arrière des panneaux latéraux arrière.

Conseil : Si les panneaux de toit sont serrés, vérifier le niveau de la fondation. Au besoin, placer des cales sous le plancher de la remise durant l'installation des panneaux de toit. Retirer les cales une fois que l'assemblage de la remise est terminé.

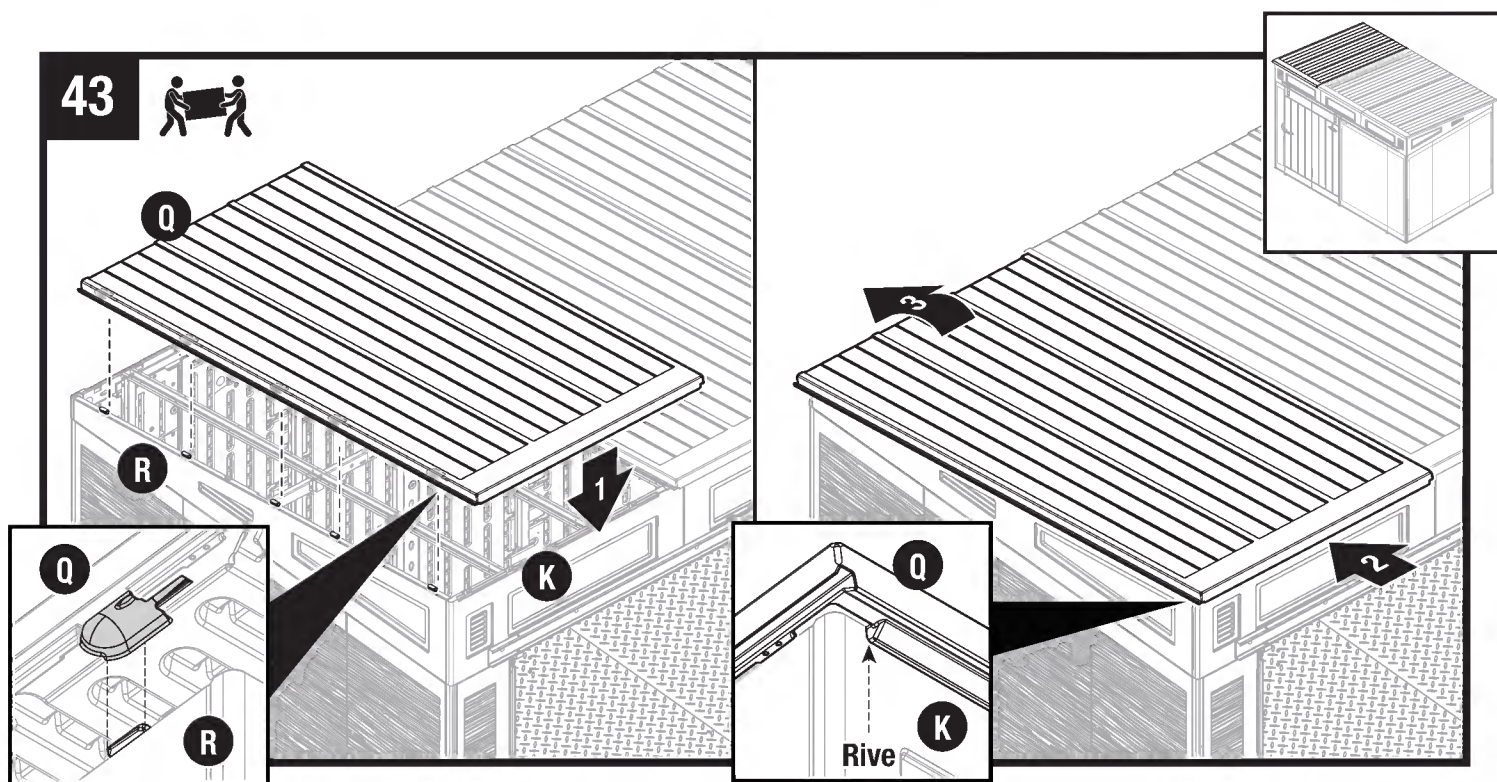
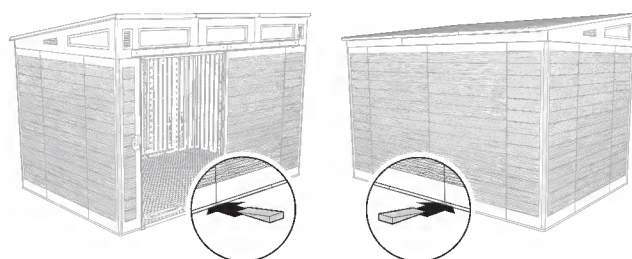

Placer le dernier panneau de toit (Q) sur le côté gauche de la remise et la rive latérale gauche (R).

Une fois que le panneau de toit (Q) est enclenché et qu'il repose à plat sur la rive latérale gauche (R), et qu'une autre personne tient le panneau de toit (Q) en place à l'extérieur de la remise, faire glisser le panneau de toit (Q) vers le mur arrière au moyen d'un maillet en caoutchouc afin que les dispositifs de fixation s'engagent entièrement.

Le panneau de toit (Q) est entièrement bloqué en place lorsque la poutre faîtière du dessous du panneau de toit entre en contact avec le dessus de la rive avant (K).

Serrer solidement les vis (MM), boulons (KK) et les écrous (LL) près des barres d'armature (X) au-dessus des adaptateurs de mur (CC, FF) et des brides de soutien (V) (se reporter aux étapes 20, 23, 39, 40).

Assemblage des panneaux de toit de la remise (suite)

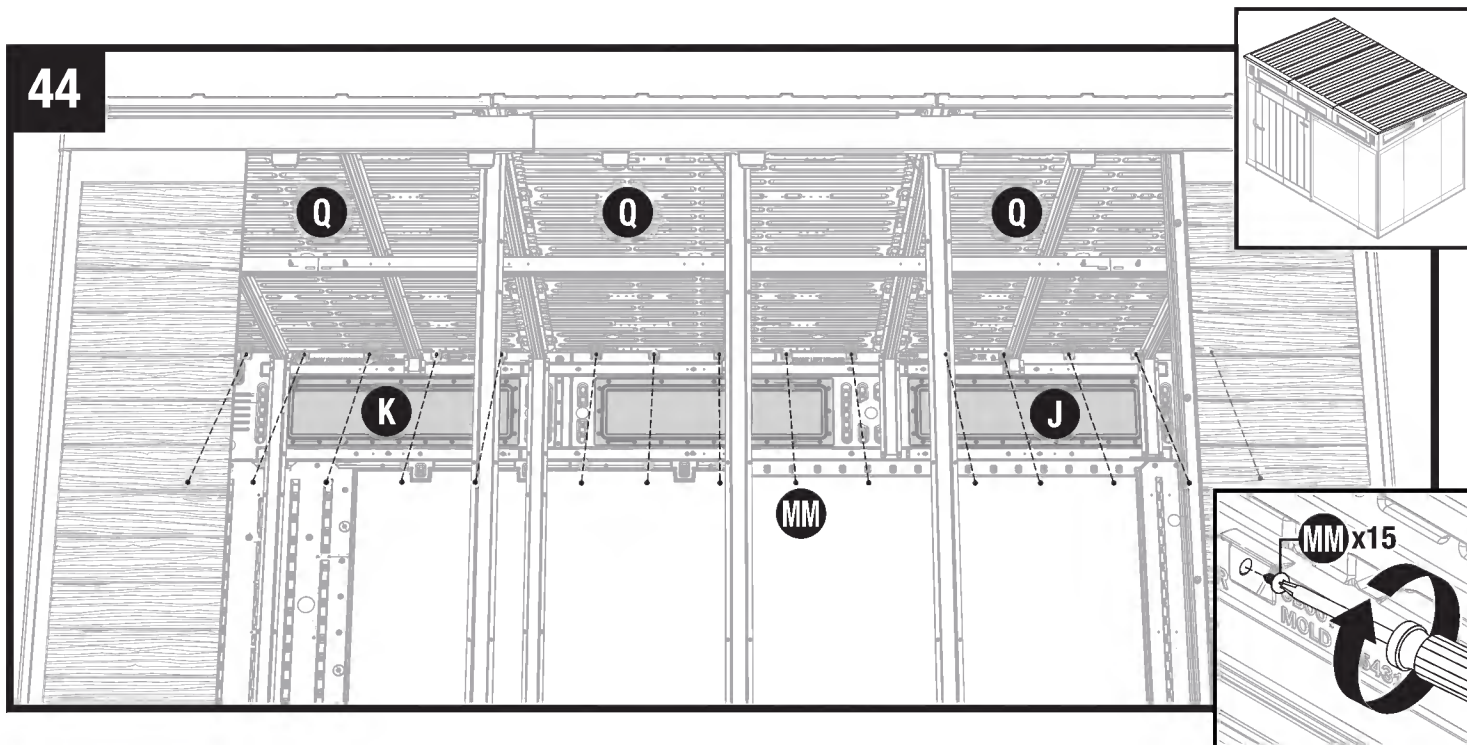

Fixez les panneaux de toit (Q) à la partie supérieure des rives avant droite et gauche (J, K) à l'aide de 15 vis (MM).

IMPORTANT : Avec l'aide d'une autre personne, tirer légèrement les bords externes des panneaux de toit tout en insérant les vis

Remarque : Pour faciliter la compréhension, l'illustration est présentée avec certaines pièces retirées.

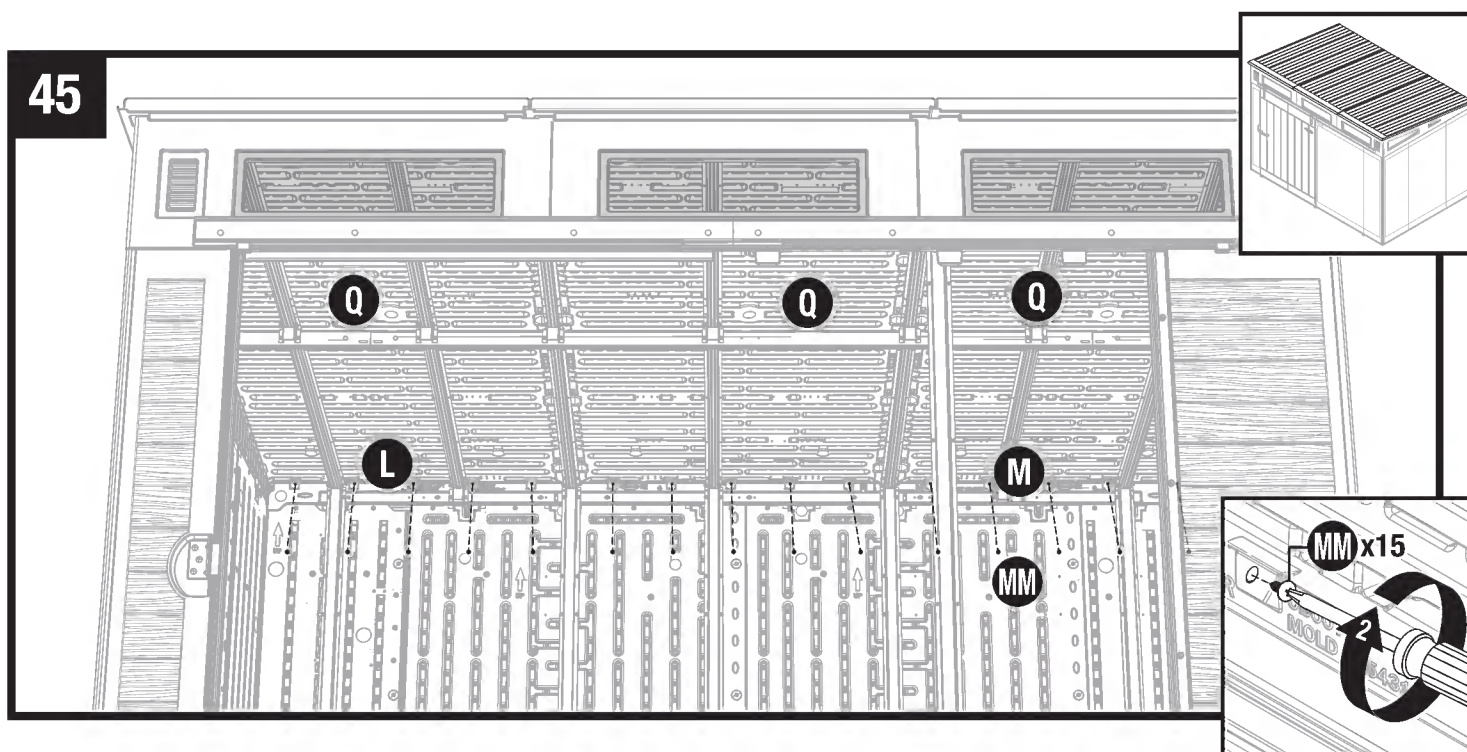

Fixez les panneaux de toit (Q) à la partie supérieure des rives arrière droite et gauche (M, L) à l'aide de 15 vis (MM).

IMPORTANT : Avec l'aide d'une autre personne, tirer légèrement les bords externes des panneaux de toit tout en insérant les vis

Remarque : Pour faciliter la compréhension, l'illustration est présentée avec certaines pièces retirées.

46

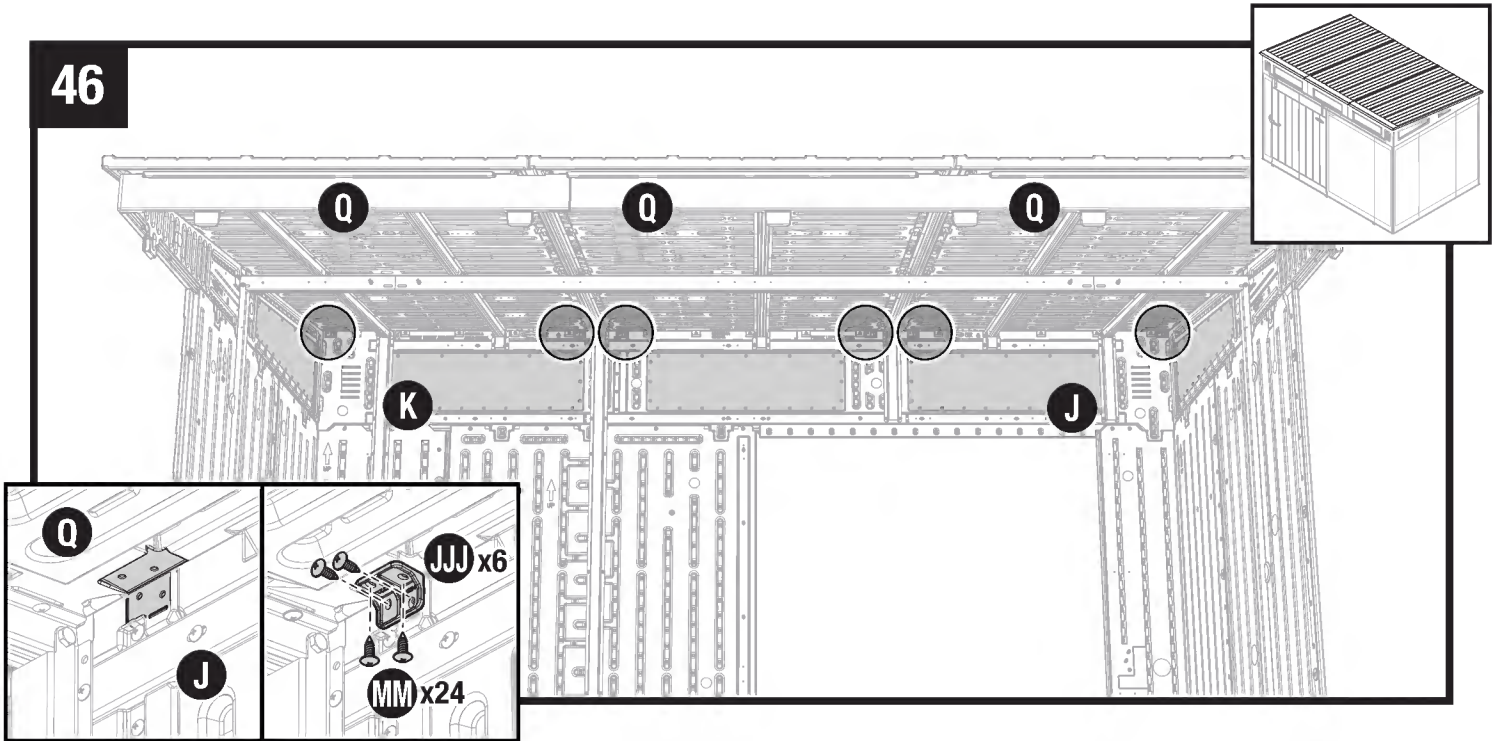

Aux endroits indiqués, fixer solidement six équerres de toit (JJJ) sur le dessus des rives avant gauche et droite (J, K) et des panneaux de toit (Q) au moyen de 24 vis (MM).

Note: For clarity, illustration is shown with some parts removed.

47

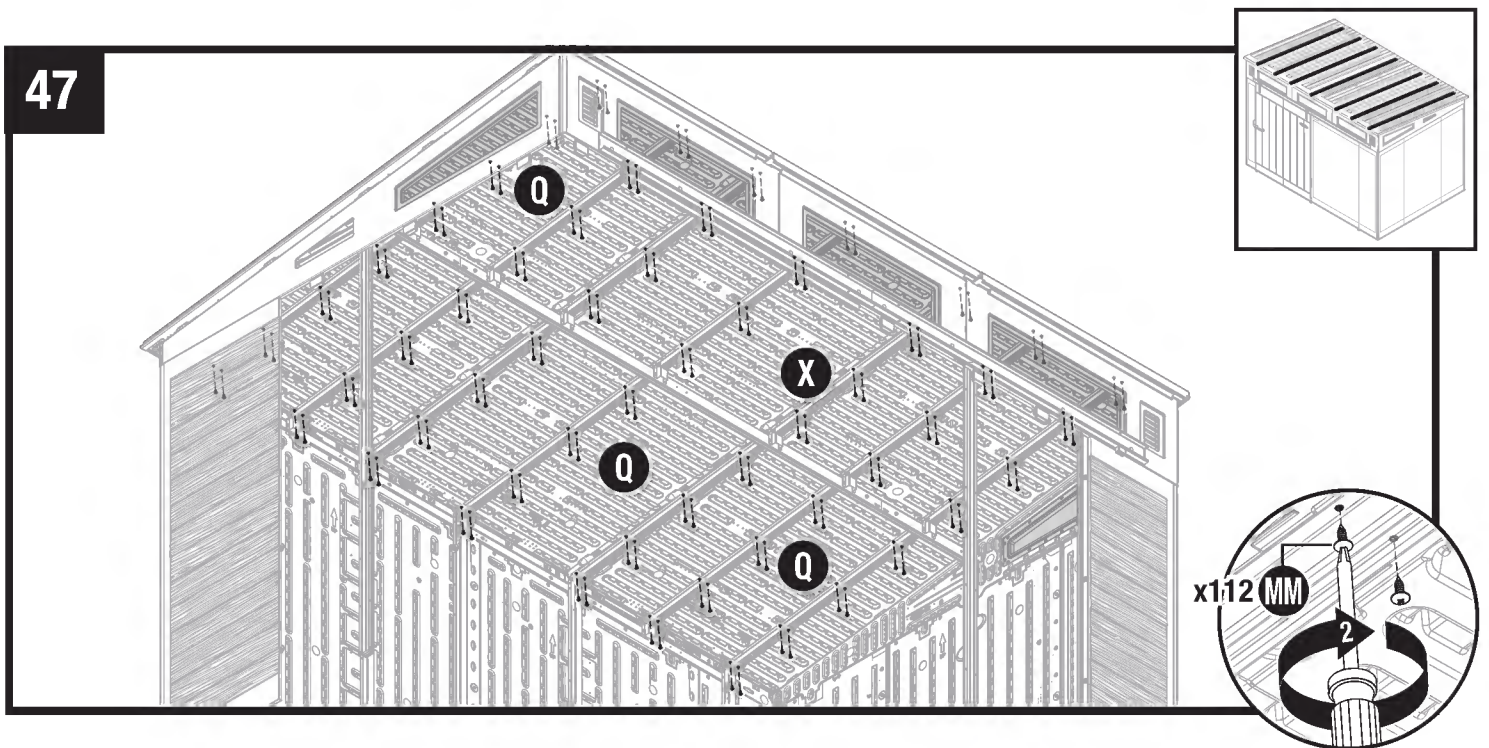

Fixez chaque patte de structure (X) aux panneaux de toit (Q) à l'aide de 16 vis (MM) par patte de structure (X).

Remarque : Utilisez les trous chaque patte de structure là où le plastique du panneaux de toit se trouve derrière eux.

Assemblage de la remise - Consolidation du panneau latéral

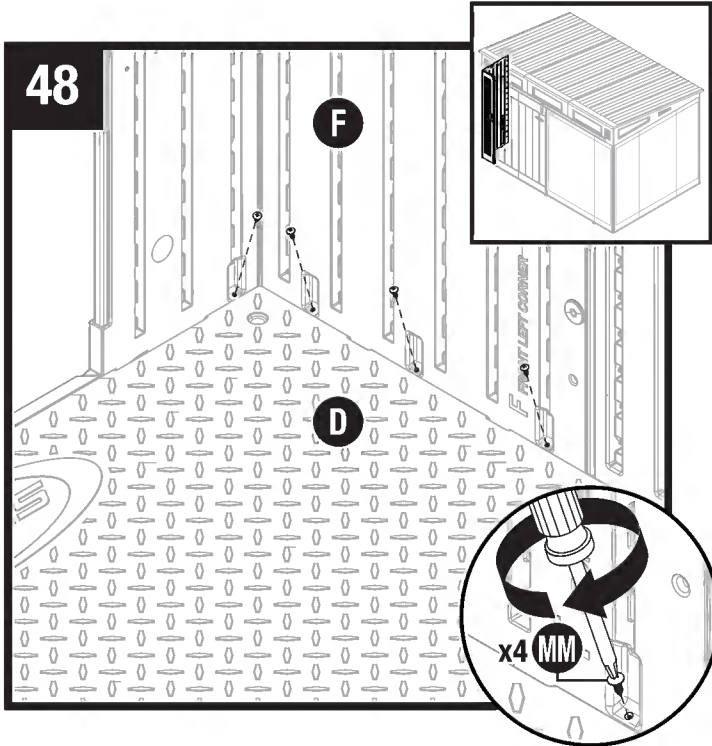

De l'intérieur de la remise, fixez le coin avant gauche (F) au panneau de plancher gauche (D) à l'aide de quatre vis (MM).

Répétez l'étape pour fixer l'intérieur de tous les panneaux d'angle, avant, arrière et latéraux restants aux panneaux de plancher.

Assemblage de la remise - Portes

49

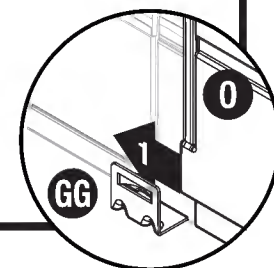
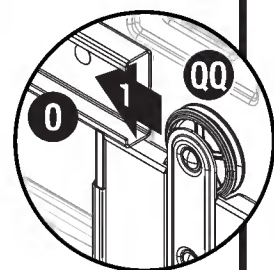
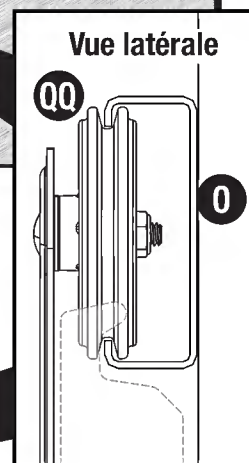
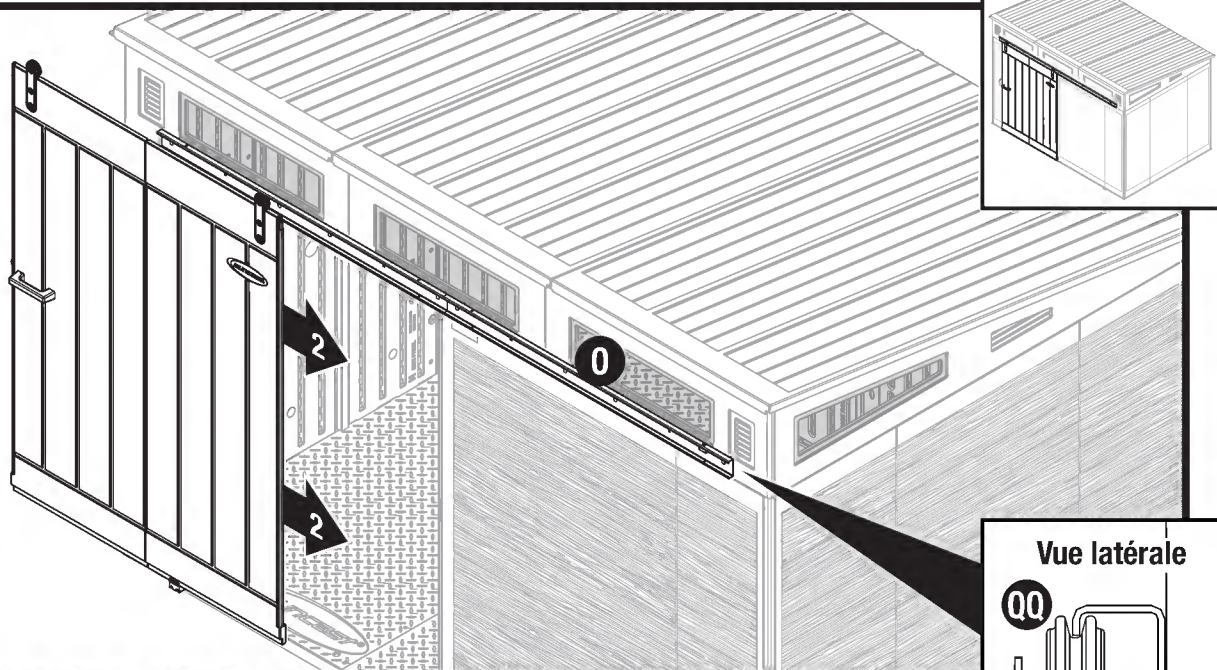
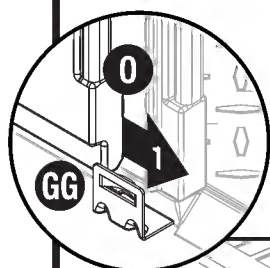
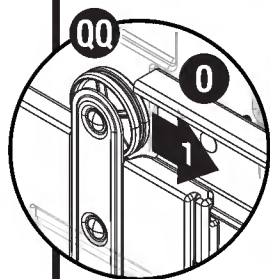

Faites glisser les roulettes de porte rainurée (QQ) dans le rail de porte (O) soit du côté droit ou du côté gauche. Assurez-vous que le bas du panneau de porte s'enclenche dans les guides de porte inférieurs (GG).

Assemblage de la remise - Portes (suite)

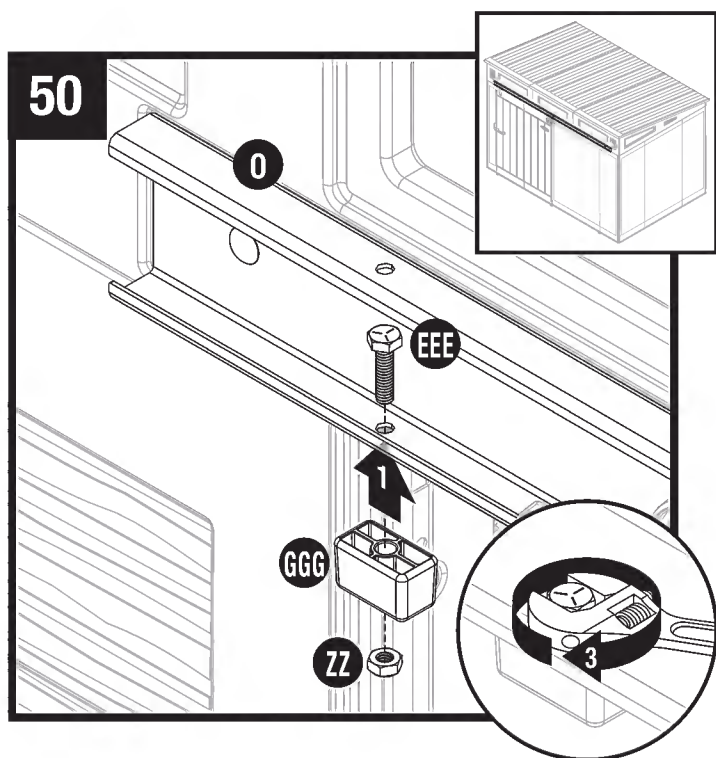

Installez un pare-chocs (GGG) sur le dessous gauche du rail de porte (O) et fixez à l'aide d'un boulon (EEE) et d'un écrou (ZZ). Répétez l'opération pour l'autre extrémité du rail de porte.

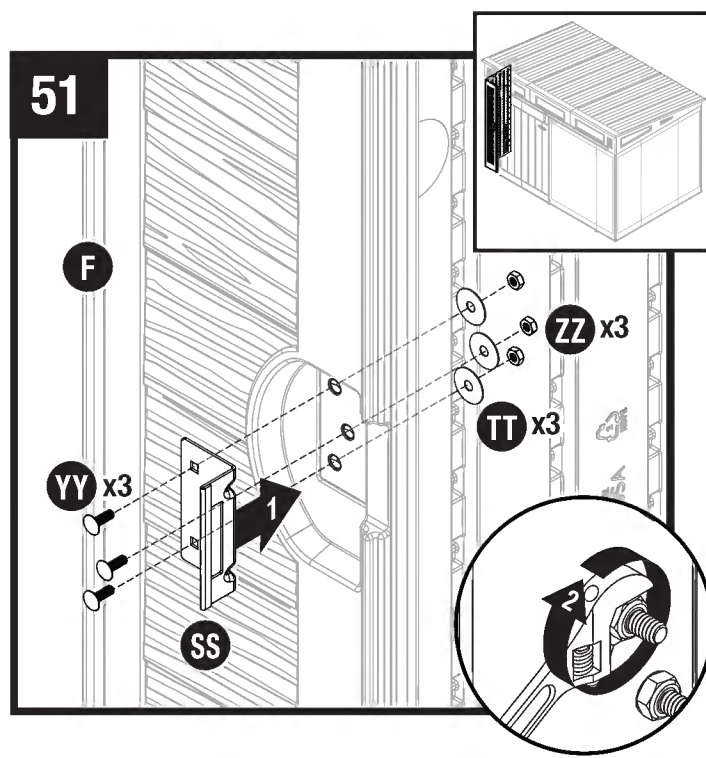

Installez la plaque de verrouillage (SS) dans le coin avant droit (F) et fixez-la à l'aide de trois boulons (YY), trois rondelles (TT) et trois contre-écrous (ZZ).

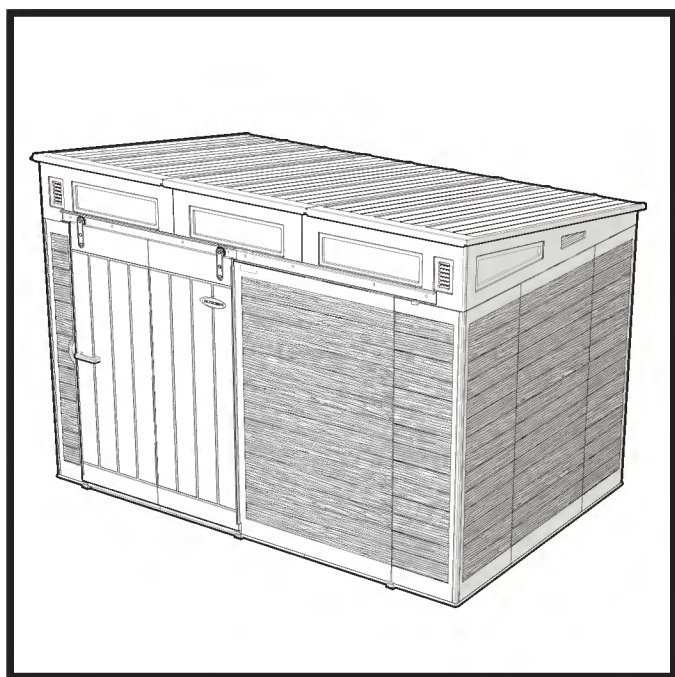

Terminé.

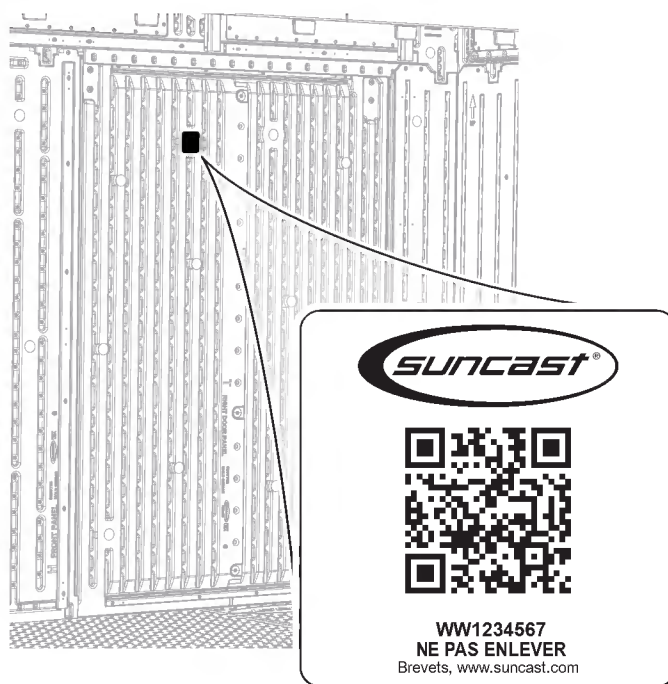

L'étiquette située à l'intérieur de la porte contient des informations concernant votre produit. Le code-barres bidimensionnel constitue un lien direct vers la page d'enregistrement du produit sur le site Web de Suncast. Les codes au bas de l'étiquette sont liés spécifiquement à votre produit. Veuillez avoir ces numéros à portée de main si vous avez besoin de communiquer avec Suncast.