

Caseta de almacenamiento con puerta de granero serie BMS9000

INSTRUCCIONES DE MONTAJE

Herramientas necesarias

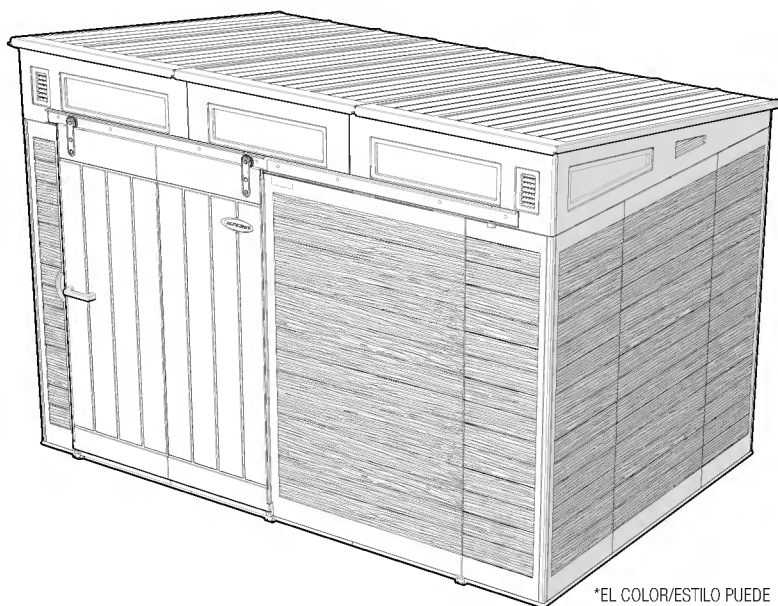
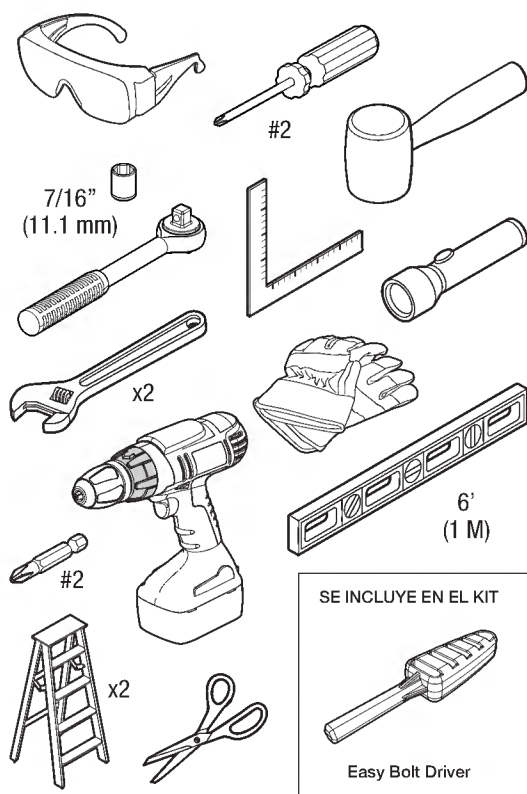

*EL COLOR/ESTILO PUEDE
VARIAR SEGÚN EL NÚMERO
DE MODELO



Escanee el código QR para ver el video
de montaje del producto.

SUNCAST[®]

Built for Everyday Life[™]

Registre el producto dentro de los 90 días de la compra para activar la garantía

No es necesario el registro para productos con una garantía de 90 días o menos.



1. Verifique el término de la garantía de su producto visitando www/suncast.com/warranty (los productos con una garantía de 90 días o menos no necesitan registro)
2. Complete el registro: llene el formulario y envíe por internet una copia de su recibo visitando <https://support.suncast.com> o escaneando el código QR

¿Alguna pregunta?

Si tiene preguntas sobre el producto, asistencia para el armado, partes de repuesto y más, visite:



<https://support.suncast.com>



Suncast Corporation Customer Care
701 N. Kirk Road, Batavia, IL 60510



1-800-846-2345
1-630-381-6309



Antes de empezar...

- **Consulte a las autoridades locales sobre los permisos necesarios para la construcción del cobertizo.**
Antes de la construcción del cobertizo, consulte con el funcionario encargado del código de construcción local para revisar cualquier permiso o limitación de la construcción que se necesite.
- **Antes de comenzar con la construcción del cobertizo, es necesario contar con una base muy sólida y nivelada.**
La información sobre la preparación del lugar está disponible en las páginas 11-12. Una base que difiera de las sugerencias de este manual podría impedir el montaje correcto y dañar las piezas.
- **Lea las instrucciones con atención antes del montaje.**
Este kit contiene piezas que pueden dañarse si se ensamblan de forma incorrecta o en la secuencia que no corresponda.
- **Siga las instrucciones.**
Suncast no se hace responsable de la sustitución de piezas perdidas o dañadas debido a un montaje incorrecto.
- **Se requiere asistencia durante todo el montaje.**



Indica que se necesita al menos 1 adulto adicional para completar este paso.



Indica que se recomienda precaución al usar un taladro eléctrico.

IMPORTANTE

COMPLETE LA PREPARACIÓN DEL LUGAR Y LA CONSTRUCCIÓN DE LA BASE ANTES DE DESEMBALAR TODAS LAS PIEZAS.

ABRA PRIMERO TODAS LAS CAJAS Y DISPONGA LAS PIEZAS DE FORMA ORDENADA. CADA CAJA PUEDE CONTENER PIEZAS PEQUEÑAS. CONSULTE LA LISTA DE PIEZAS DE ESTE MANUAL PARA VERIFICAR QUE TODAS LAS PIEZAS ESTÉN PRESENTES.



Precaución

- Las herramientas eléctricas pueden aplicar par de fuerza excesivo y dañar el producto. Si decide utilizar un taladro eléctrico para armar el producto, Suncast recomienda utilizar un taladro inalámbrico de velocidad variable con un embrague variable ajustado en la posición más baja. Una broca Phillips no. 2 es compatible con la tornillería proporcionada. Suncast no da ninguna garantía que seguir esta recomendación evitará dañar el producto. El daño a las partes por par de fuerza excesivo no está cubierto bajo la garantía limitada de Suncast.
- Se requiere preparar apropiadamente el lugar.
- La caseta no está diseñada para almacenar materiales inflamables, cáusticos o corrosivos.
- La caseta no está diseñada para que la usen niños.
- **No** se pare, siente, ni almacene artículos en el techo de la caseta de almacenamiento.
- Repare o cambie las piezas rotas inmediatamente.
- Los objetos calientes, como parrillas recién usadas, sopletes, etc., no deben guardarse en la caseta.
- Los artículos pesados no deben apoyarse contra las paredes, ya que esto puede causar la deformación del panel y daño permanente.
- Suncast no se responsabiliza por el daño causado por el mal tiempo o el mal uso.
- Este kit contiene partes con bordes metálicos. Tenga cuidado al manipularlas.
- **AL TALADRAR A TRAVÉS DE METAL**, tenga cuidado con las rebabas, virutas y otros bordes afilados. Se recomienda enfáticamente usar gafas protectoras.



Cuidado y mantenimiento de la caseta de almacenamiento

- Inspeccione a intervalos regulares la caseta para asegurarse de que la integridad del ensamblaje se ha mantenido.
- Revise periódicamente el sitio seleccionado de la caseta para asegurarse de que siga nivelada.
- Mantenga el techo limpio de nieve y hojas.
- Para mantener la buena apariencia del producto, recomendamos limpiarlo a intervalos regulares con agua y jabón suave. **NO** use lejía, amoníaco ni otros limpiadores cáusticos, y **NO** use cepillos de cerdas duras. El no limpiar a intervalos regulares podría causar manchas permanentes en el plástico. Este tipo de daño no está cubierto por la garantía.



Consejos para el día del montaje

- Complete la preparación del lugar y la construcción de la base antes de desembalar las piezas y comenzar el montaje.
- **No** intente montar el cobertizo cuando haya viento fuerte.
- **No** intente montar el cobertizo cuando la temperatura sea inferior a 32 grados.
- Reserve el tiempo necesario para el montaje completo del cobertizo.
- Asegúrese de conseguir ayuda para levantar y asegurar las piezas en su lugar.
- Utilice guantes de trabajo ligeros para montar el cobertizo.
- Una vez que se haya montado el techo, utilice una linterna para ensamblar los componentes más pequeños dentro del cobertizo.
- **NO** utilice un taladro eléctrico para ajustar los pernos Easy Bolt que se suministran. Utilice la herramienta Easy Bolt Driver (se suministra) ÚNICAMENTE.
- Suncast proporciona elementos de sujeción adicionales para sujetadores pequeños para la comodidad del cliente. En algunos casos, habrá sujetadores pequeños adicionales una vez que se complete el montaje.

Nota: Este producto contiene piezas que se utilizan en diferentes orientaciones para construir el cobertizo. Tenga en cuenta la orientación de las piezas que se muestra en este manual de instrucciones. Si no se siguen las instrucciones, las piezas podrían dañarse. Suncast no se hace responsable de la sustitución de piezas perdidas o dañadas debido a un montaje incorrecto.

Paredes y pisos

IMPORTANTE

COMPLETE LA PREPARACIÓN DEL LUGAR Y LA CONSTRUCCIÓN DE LA BASE ANTES DE DESEMBALAR TODAS LAS PIEZAS.

ABRA PRIMERO TODAS LAS CAJAS Y DISPONGA LAS PIEZAS DE FORMA ORDENADA. CADA CAJA PUEDE CONTENER PIEZAS PEQUEÑAS. CONSULTE LA LISTA DE PIEZAS DE ESTE MANUAL PARA VERIFICAR QUE TODAS LAS PIEZAS ESTÉN PRESENTES.

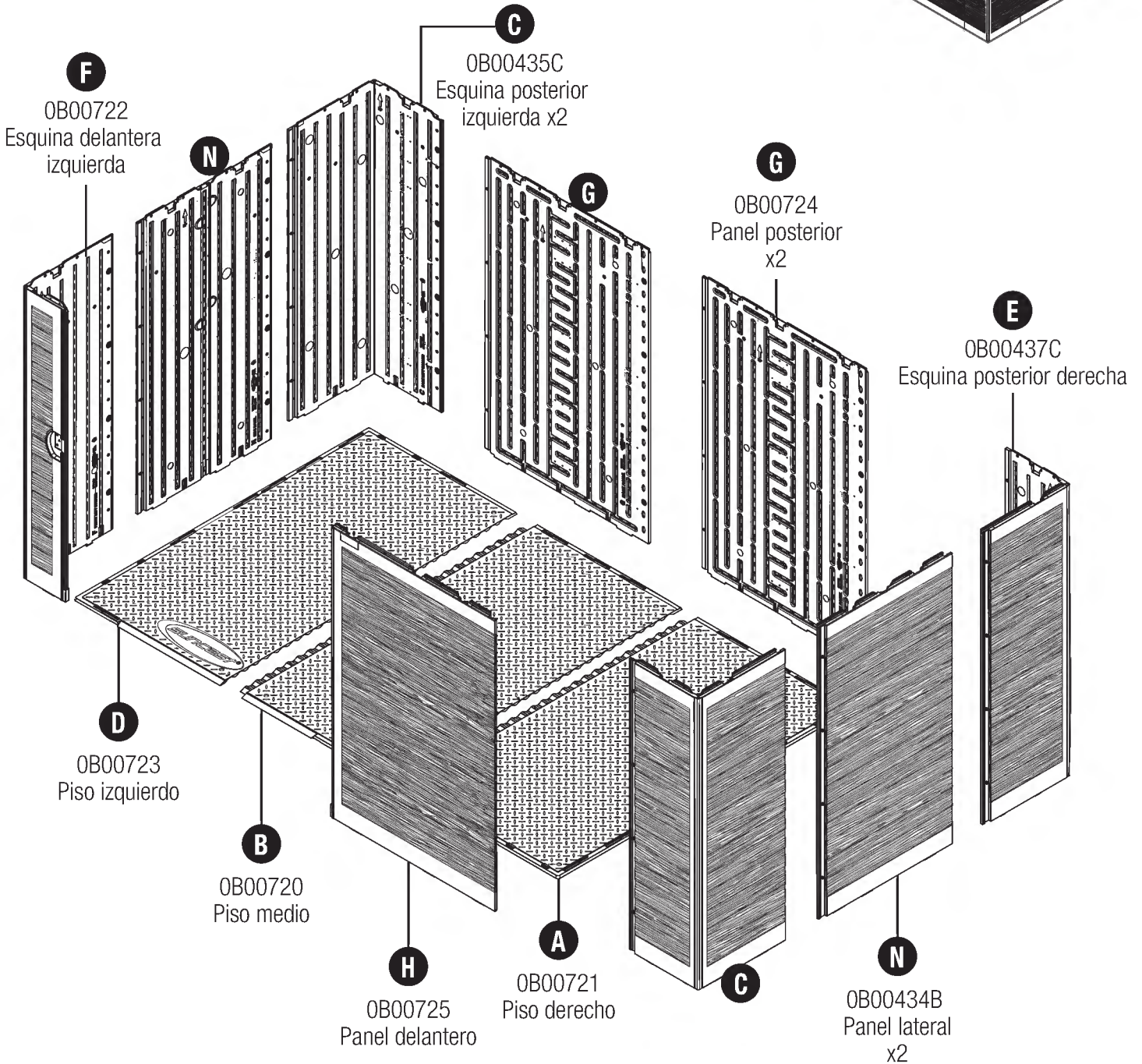
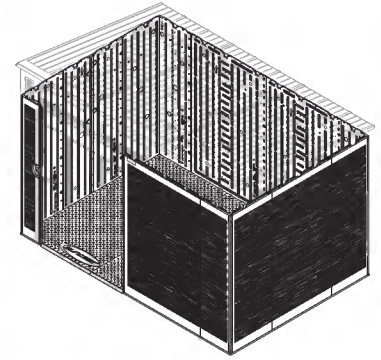

Puertas deslizantes

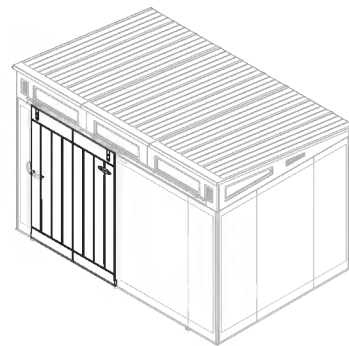

S

OB00733
Panel de la puerta izquierda

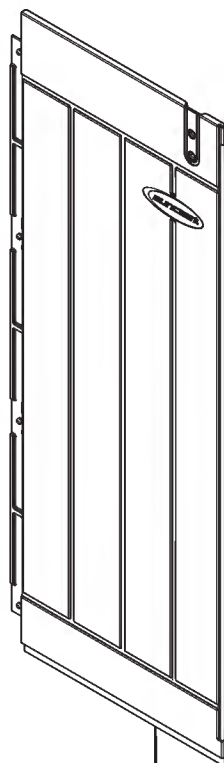

T

OB00732
Panel de la
puerta derecha

Techo - Dinteles - Ventanas - Carril de la puerta

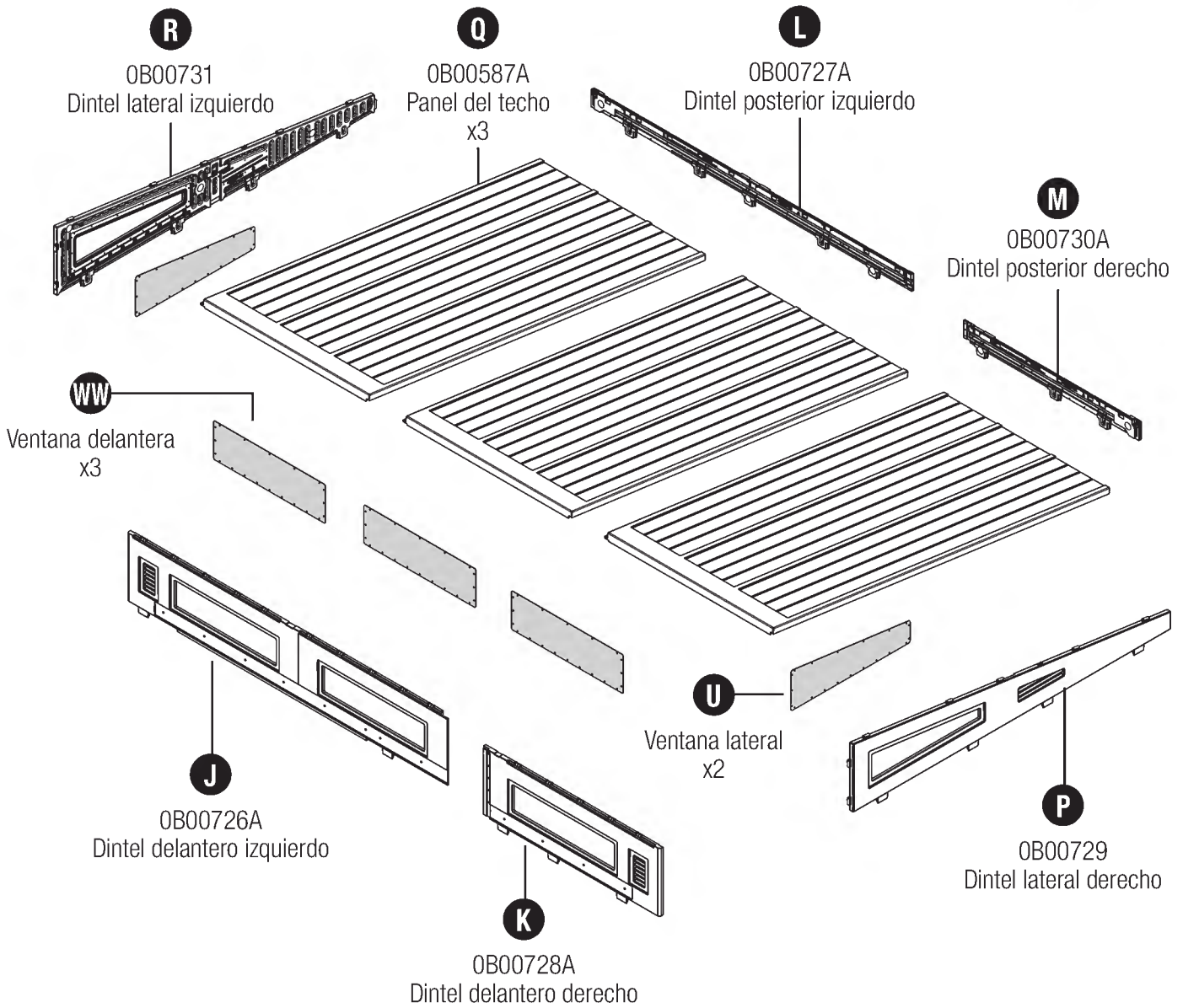
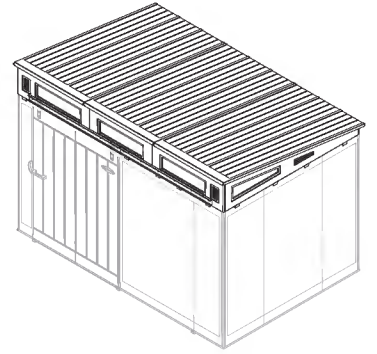

Estructura de acero

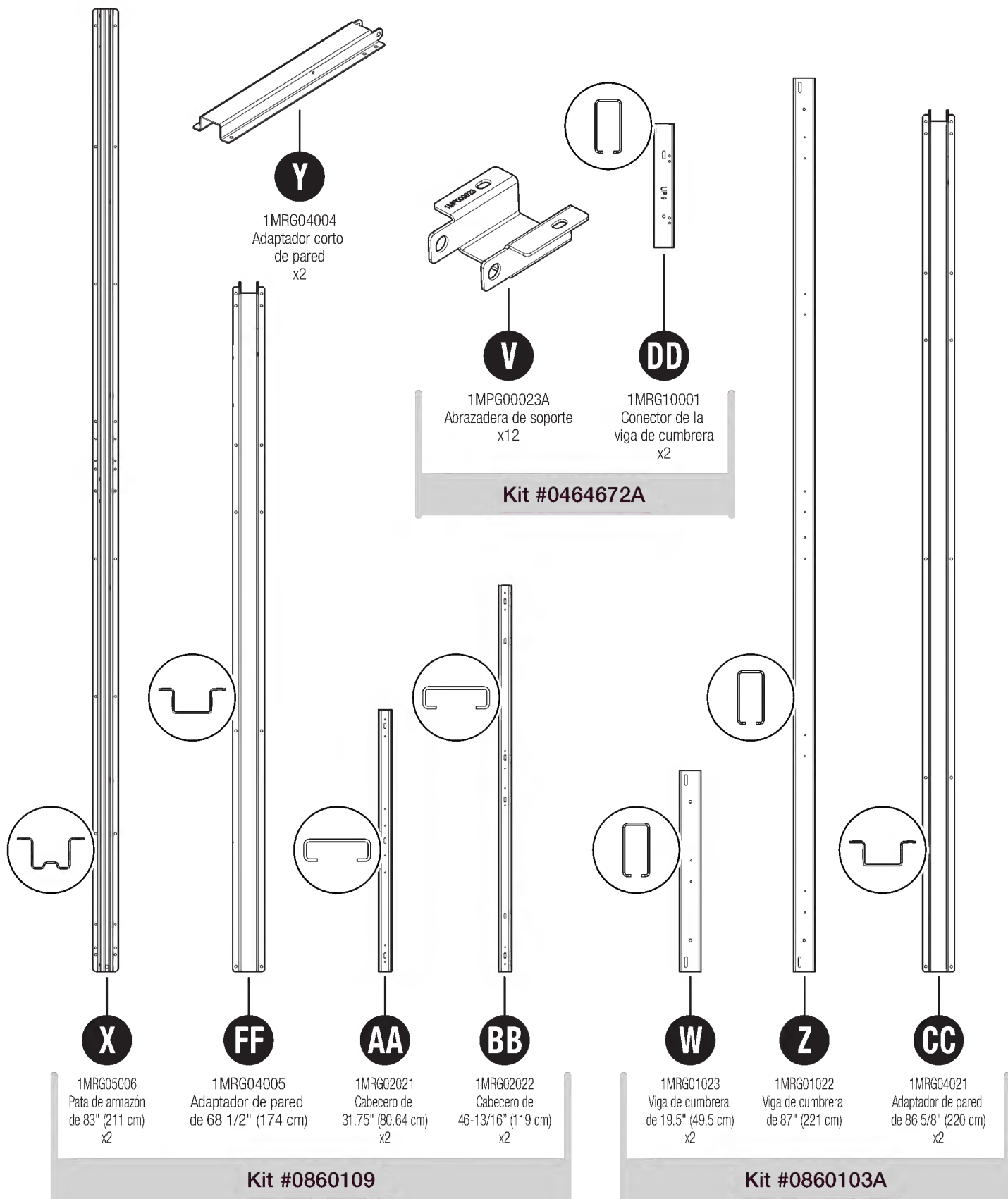

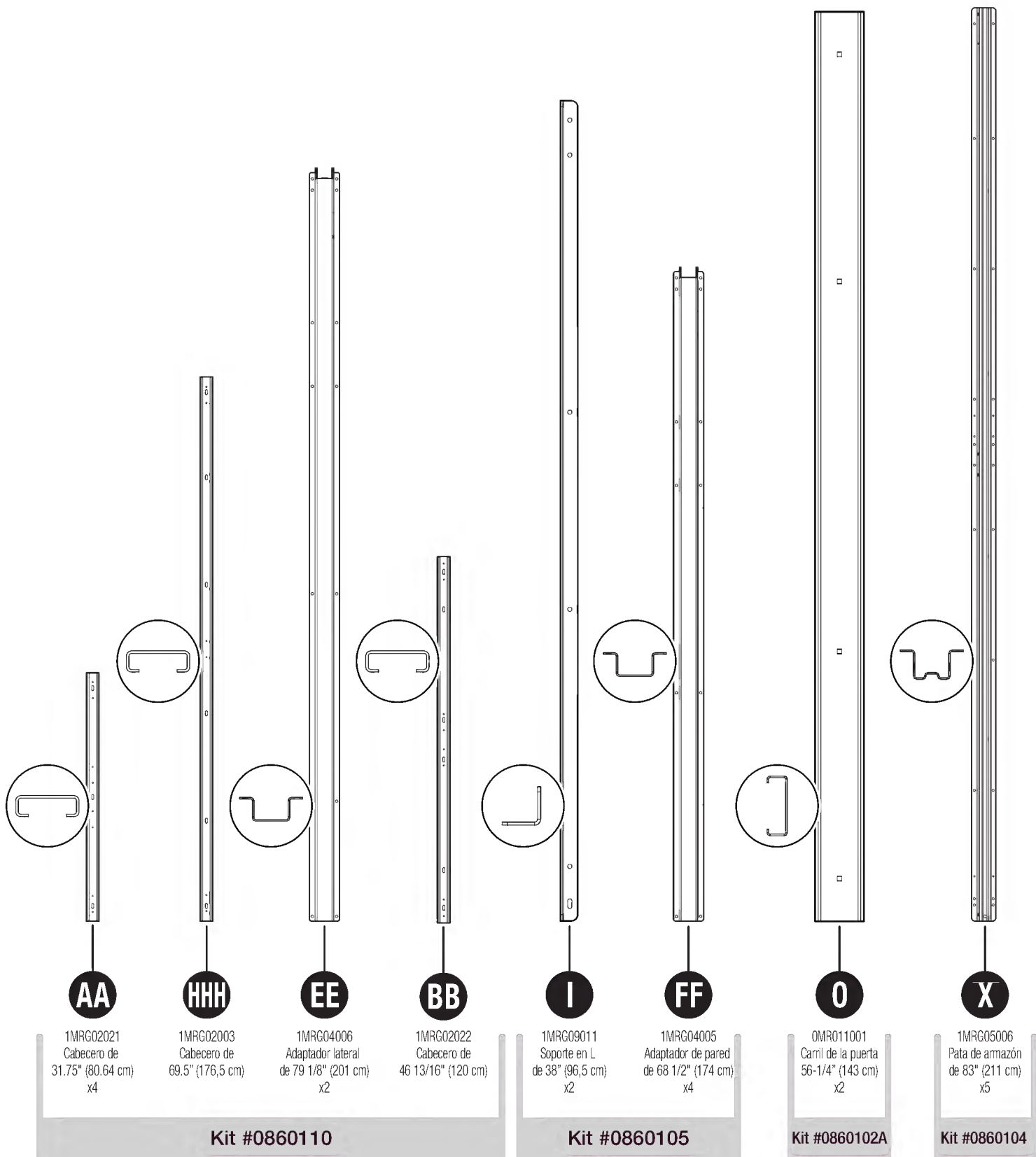

Kit de la puerta

0441016: BOLSA DE ELEMENTOS DE SUJECIÓN PRINCIPALES

0480514: Bolsa de elementos de sujeción

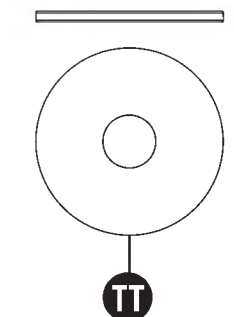
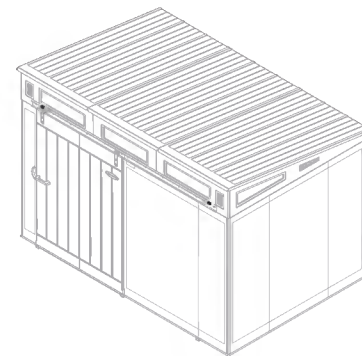

TT
0631733
Arandela plana
de 0.25" (6.35 mm)
x11



VV
0632496
Perno de cabeza de hongo
de 0.25-20 x 1.25"
(6.35 mm-20 x 32 mm)
x6



YY
0632497
Perno de cabeza de hongo de
0.25-20 x 0.75"
(6.35 mm-20 x 19 mm)
x3

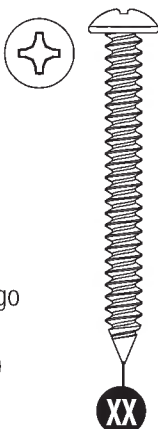

XX
0632130
Tornillo N.º 10 x 1.75" (44 mm)
x2

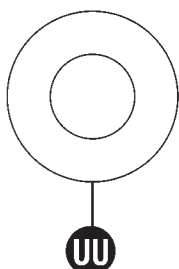

UU
0631011
Arandela plana
de 3/8" (10 mm)
x2



ZZ
0631148
Tuerca de seguridad de
0.25"-20
(6.35 mm-20)
x9



AAA
0510987
Espaciador
de nylon
x4

0480515: Bolsa de elementos de sujeción

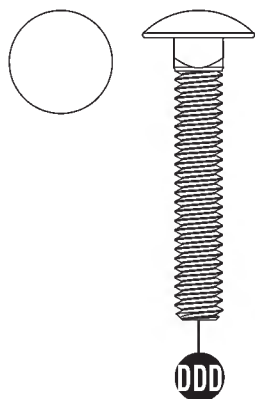

ODD
0631456
Perno de cabeza de hongo de
0.25"-20 x 1.5"
(6.35 mm-20 x 38 mm)
x8

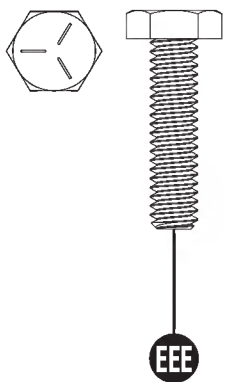

EEE
0631115
Perno hexagonal de
0.25-20 x 1"
(6.35 mm-20 x 25 mm)
x2

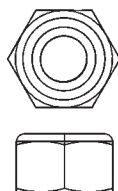

FFF
0631732
de seguridad de
0.25"-20 (6.35 mm-20)
x8



ZZ
0631148
Tuerca de seguridad de
0.25"-20
(6.35 mm-20)
x9

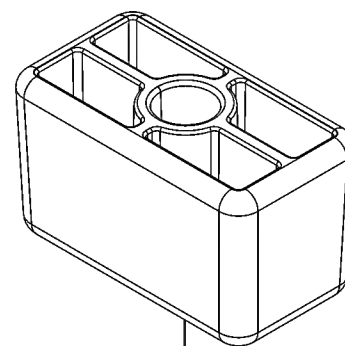

GGG
0102748
Tope de la puerta*
x2

Los elementos de sujeción se muestran en tamaño real (*salvo que se indique lo contrario). Se suministran elementos de sujeción adicionales. No se utilizan todos.

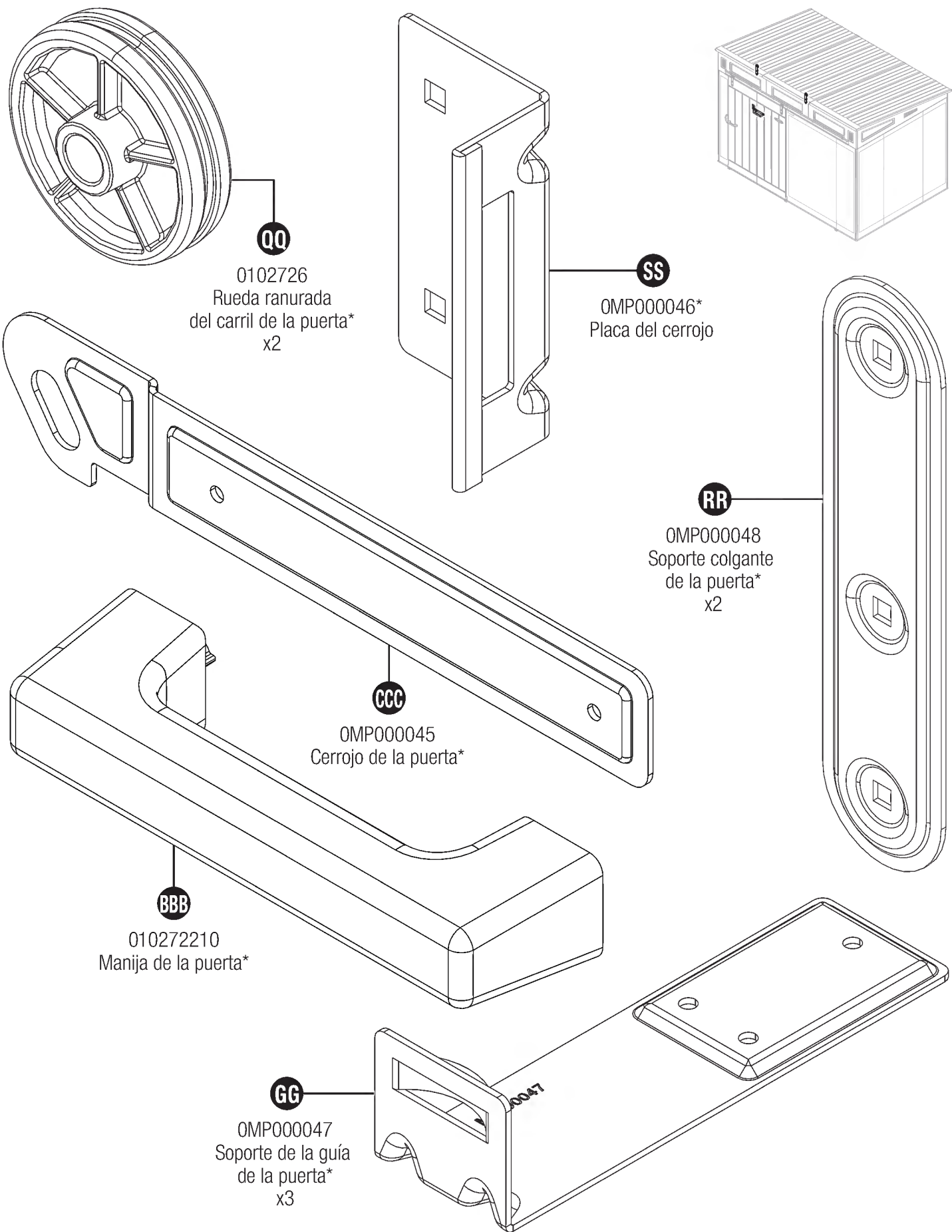

Elementos de sujeción del kit de la ventana

0480585 - Bolsa de elementos de sujeción

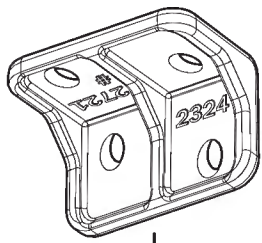

JJJ

0102721
Soporte de techo*
x6



MM

0630821
N.º 10 x 0.625" (15.8 mm)
Tornillo
x24

Bolsa de elementos de sujeción

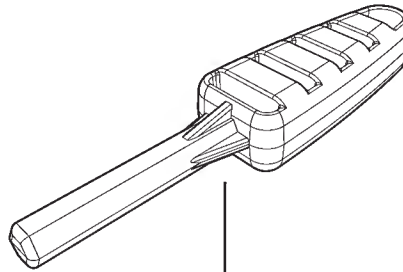

NN

010210410
Destornillador
"Easy Bolt"*

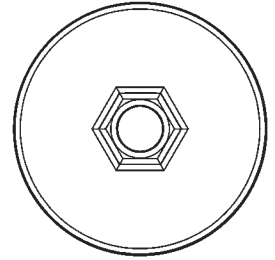

PP

Easy Bolt
x41

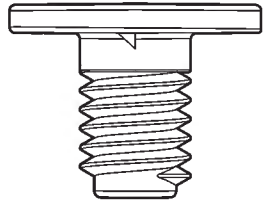

0441015 - BOLSA DE ELEMENTOS DE SUJECIÓN PRINCIPAL

0480513 - Bolsa de elementos de sujeción

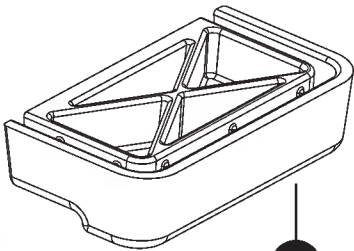

HH

0102566
Tapa del adaptador
de pared*
x4

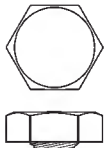

KK

0632504
Perno hexagonal de
0.25"-20 x 2"
(6.35 mm-20 x 51 mm)
x30

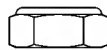

LL

0632505
Tuerca de
seguridad de
0.25"-20
(6.35 mm-20)
x30

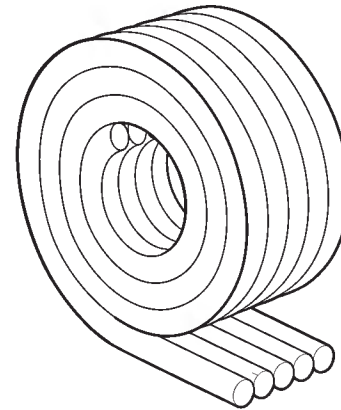

II

0441007A
Junta de la ventana*
(5 Hilos)

0480377 - Bolsa de elementos de sujeción (x4)



MM

0630821
N.º 10 x 0.625" (15.8 mm)
Tornillo
x156 (por bolsa)

0480516 - Bolsa de elementos de sujeción



JJ

0630183
N.º 8 x 0.5" (13 mm)
Tornillo
x25

Los elementos de sujeción se muestran en tamaño real (*salvo que se indique lo contrario). Se suministran elementos de sujeción adicionales. No se utilizan todos.

Preparación del lugar y construcción de la plataforma

Los materiales NO se suministran con el kit del cobertizo

Importante:

- Se debe preparar el lugar donde se instalará este cobertizo. Es necesario colocar el cobertizo sobre una base a escuadra, plana, nivelada y construida correctamente, como se describe a continuación. Si no se lo coloca sobre una base construida correctamente, con el tiempo se hundirá, lo que podría distorsionar y dañar el cobertizo. Suncast no se hace responsable de la sustitución de piezas dañadas o bienes perdidos debido a una construcción de la base incorrecta. La garantía requiere una base construida correctamente, como se describe a continuación.
- Complete la preparación del lugar y la construcción de la base antes de desembalar las piezas y comenzar el montaje. Para obtener consejos sobre la preparación del lugar, visite www.suncast.com, consulte al distribuidor o los códigos locales.

Preparación del lugar

1. Consulte a las autoridades locales sobre los códigos de construcción y los convenios antes de comenzar a construir la base o a montar el cobertizo.
2. Antes de excavar, consulte con los servicios públicos locales para determinar la ubicación de los cables, las tuberías, etc. que se encuentren bajo tierra.
3. Decida qué tipo de base es la más adecuada para su instalación. La superficie de la base debe ser cuadrada, plana y estar nivelada. Siga las siguientes instrucciones para las opciones de base
4. Complete los preparativos de la base de la siguiente manera:
 - Se puede colocar una barrera de vapor sobre la base para evitar la condensación excesiva en el cobertizo. Siga los códigos de construcción locales para colocar la barrera de vapor adecuada.
 - El terreno debe tener un declive hacia el exterior de la zona de base para facilitar el drenaje.
 - Como estructura de soporte a largo plazo, no es aceptable colocar la caseta de almacenamiento sobre superficies de materiales como bloques de patio o adoquines. El uso de estos materiales anulará la garantía.

Losa de hormigón

- Construya una losa de al menos 4" (10 cm) de espesor.
- Se recomienda el uso de barra de refuerzo.
- Para cimientos más grandes que los especificados anteriormente, la caseta de almacenamiento debe descansar sobre una porción continua y nivelada de la losa de hormigón.

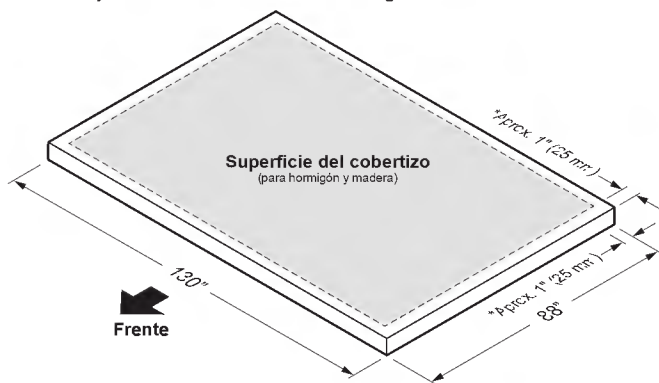

* Las dimensiones que se muestran son mínimas para un ajuste adecuado del cobertizo.

Plataforma de madera

- Utilice madera para exteriores.
- Coloque la plataforma de madera sobre un pilar de bloques o un lecho de cimentación.

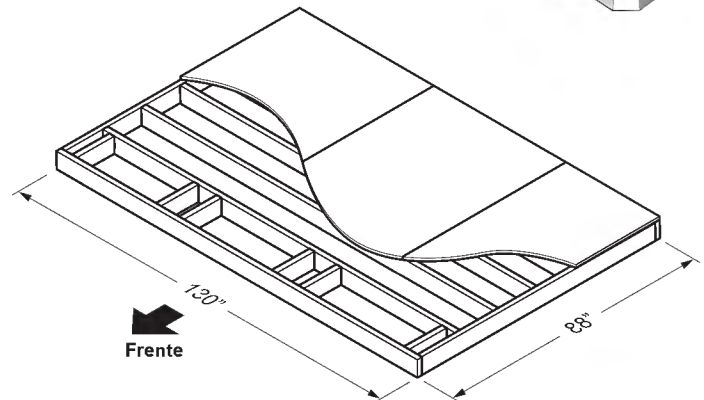
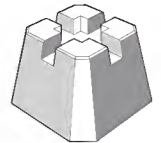

Anclaje de los paneles del piso a la base.

- Los paneles del piso del cobertizo incluyen áreas planas donde se deben fijar los anclajes o los tornillos tirafondo. Se deben hacer los orificios en estas áreas planas antes de fijar los paneles del piso a la base.
- La caseta de almacenamiento debe fijarse a una losa de hormigón continua utilizando anclajes de mampostería de 3/8 pulg. con arandelas de 1 pulg. (no se incluye la tornillería). **Se requieren 12 anclajes para mampostería para el cobertizo con puerta de granero BMS9000 de Suncast.**

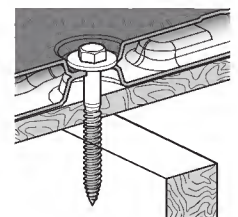

Ejemplo de la sección de anclaje

- La caseta de almacenamiento debe fijarse a una plataforma de madera con tornillos tirafondo de 1/4 pulg.-3/8 pulg. x 3 pulg. con arandelas de 1 pulg. (no se incluye la tornillería). **Se requieren 12 tornillos tirafondo para el cobertizo con puerta de granero BMS9000 de Suncast.**

Nota: Las ubicaciones de los tornillos de fijación del piso de la caseta de almacenamiento están diseñadas para alinearse con la disposición de la estructura inferior. Asegúrese de que la parte delantera de los paneles de la base esté orientada correctamente sobre la plataforma para garantizar que los tornillos tirafondo encajen con la estructura inferior.

Preparación del lugar y construcción de la plataforma (continuación)

Los materiales **NO** se suministran con el kit del cobertizo

Espacios críticos de la plataforma de madera

- Verifique todas las medidas de los espacios críticos cuidadosamente.

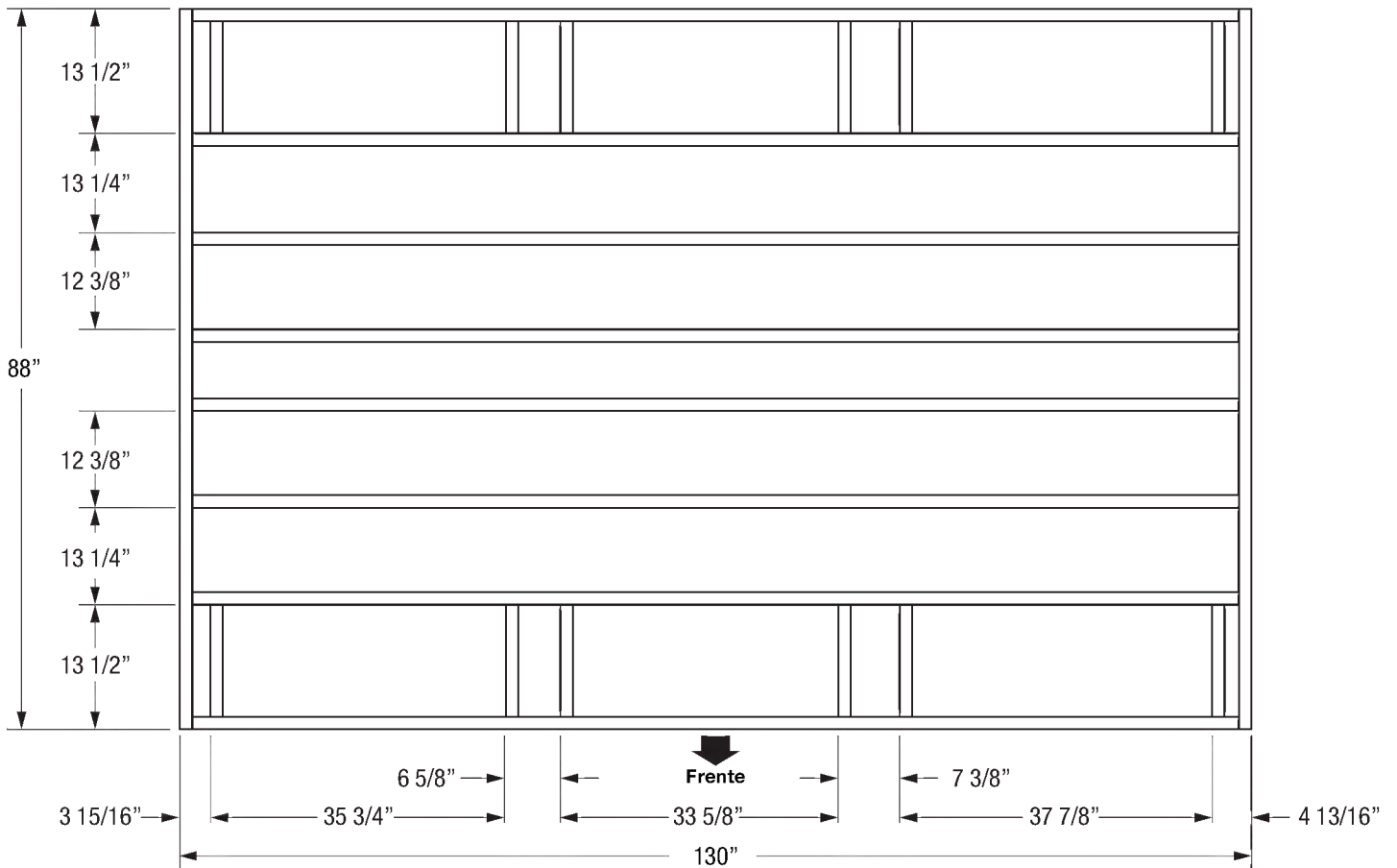

Lista de materiales de la plataforma de madera

Elemento	Cant.	Tamaño
a	2	48" x 88" x 0.75" (122 cm x 224 cm x 19 mm)
b	1	34" x 88" x 0.75" (86 cm x 224 cm x 19 mm)
c	12	2" x 6" x 12" (51 mm x 152 mm x 305 mm)
d	2	2" x 6" x 88" (51 mm x 152 mm x 2235 mm)
e	8	2" x 6" x 127" (51 mm x 152 mm x 3226 mm)

- Tenga en cuenta que la madera dimensional 2 x 6 es en realidad 1/2" (13 mm) más pequeña que los tamaños indicados. Las dimensiones dadas presuponen madera de tamaño real estándar de 1.5" x 5.5" (38 mm x 140 mm). Las dimensiones de la madera pueden variar. Verifique las dimensiones de la madera antes de cortar y haga los ajustes necesarios para lograr las dimensiones dadas. Los tamaños de corte son el tamaño real.

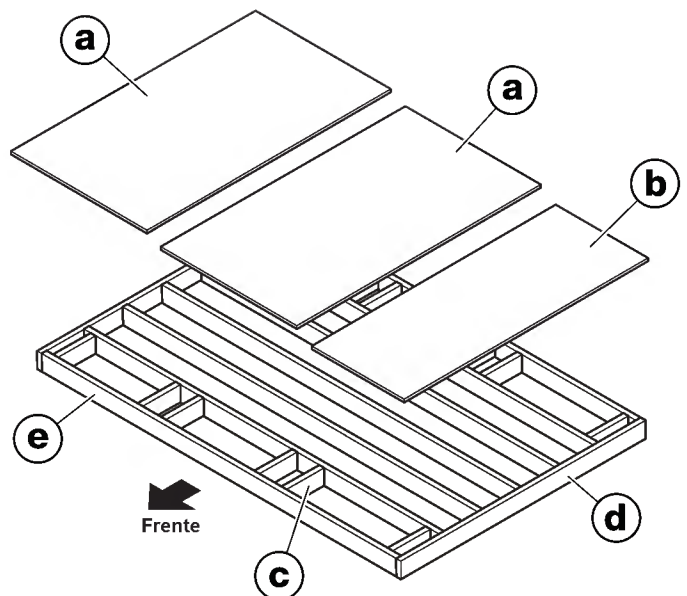

Premontaje del piso y de la manija de la puerta

Las herramientas eléctricas pueden aplicar par de fuerza excesivo y dañar el producto. Si decide utilizar un taladro eléctrico para amarrar el producto, Suncast recomienda utilizar un taladro inalámbrico de velocidad variable con un embrague variable ajustado en la posición más baja. Una broca Phillips n° 2 es compatible con la tornillería proporcionada. Suncast no da ninguna garantía que seguir esta recomendación evitará dañar el producto. El daño a las partes por par de fuerza excesivo no está cubierto bajo la garantía limitada de Suncast.

Este artículo utiliza tornillos autorroscantes en algunos lugares. No hay agujeros previamente taladrados. Use fuerza al comenzar a insertar el tornillo. Una vez que el tornillo perfora el plástico entrará con más facilidad

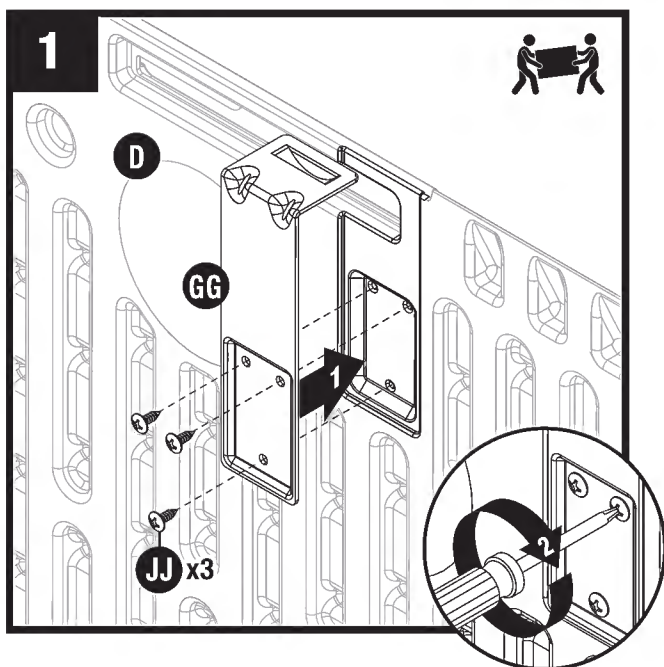

Coloque el panel izquierdo del piso (D) sobre el borde, de forma horizontal. En la parte inferior del piso izquierdo (D), haga que otra persona instale el soporte de la guía de la puerta (GG) y lo fije con tres tornillos (JJ).

Repita la operación para el panel del piso del medio (B) y el panel del piso derecho (A).

Haga que se recuesten sobre la base para evitar dañar las guías de la puerta. Asegúrese de que los soportes de la guía de la puerta miren hacia el frente de la base (el frente de la base se indicó anteriormente en estas instrucciones).

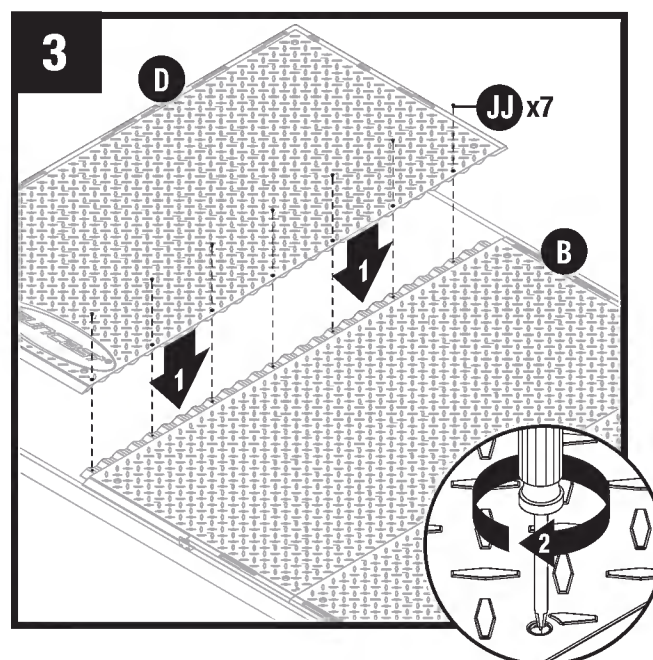
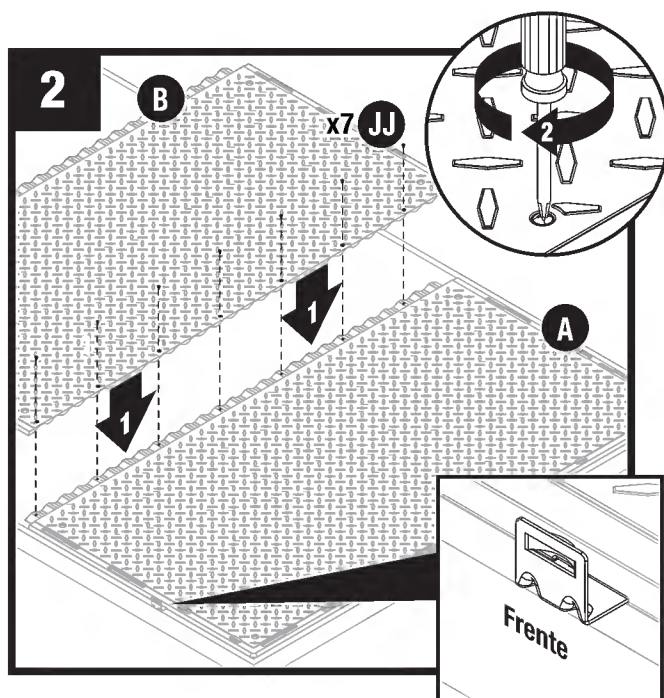

Coloque el borde del panel del piso medio (B) en el panel del piso derecho (A) y fíjelo con siete tornillos (JJ). Asegúrese de que los soportes de la guía de la puerta miren hacia el frente de la base (el frente de la base se indicó anteriormente en estas instrucciones). Instale primero los tornillos de los extremos y después el resto.

Coloque el borde del piso izquierdo (D) sobre el panel del piso medio (B) y fíjelo con siete tornillos (JJ).

Nota: coloque los paneles del piso sobre la base a medida que se ensamblan.

Premontaje de la puerta (continuación)

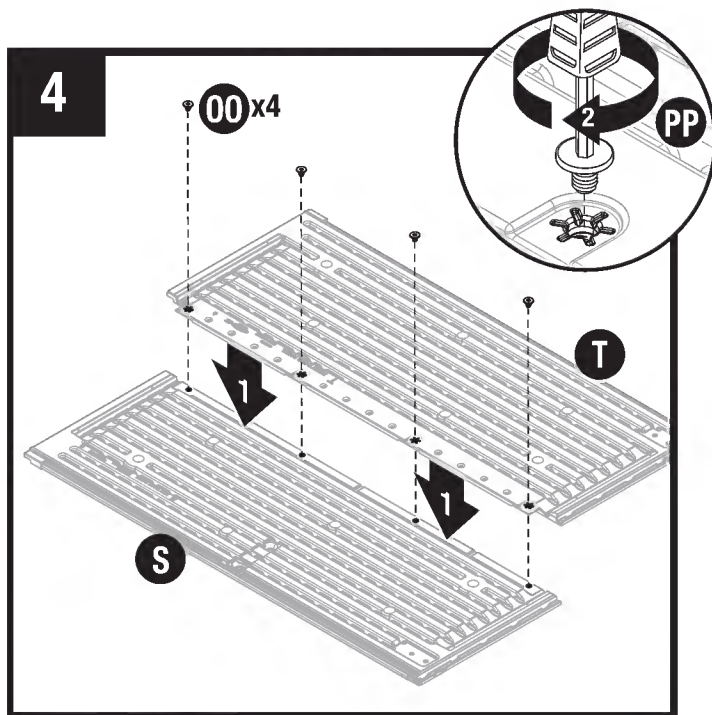

Coloque la puerta en una superficie plana con la cara visible hacia abajo. Superponga los paneles izquierdo y derecho de la puerta (S, T) y fíjelos con cuatro pernos Easy Bolt (PP) utilizando el destornillador Easy Bolt Driver (NN) que se suministra. Escuche 3 o 4 clics para indicar que los pernos Easy Bolt están completamente apretados.

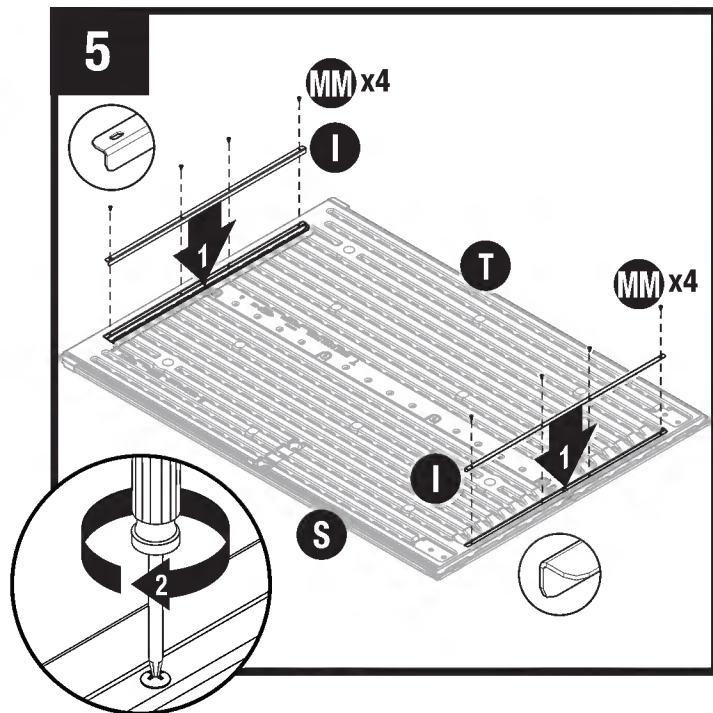

Alinee los orificios del soporte en L (I) con los orificios del montaje en la parte superior del panel de la puerta (S, T) y fije el soporte en L (I) con cuatro tornillos (MM).

Repita la operación con el soporte en L restante (I) en la parte inferior del montaje del panel de la puerta (T, S).

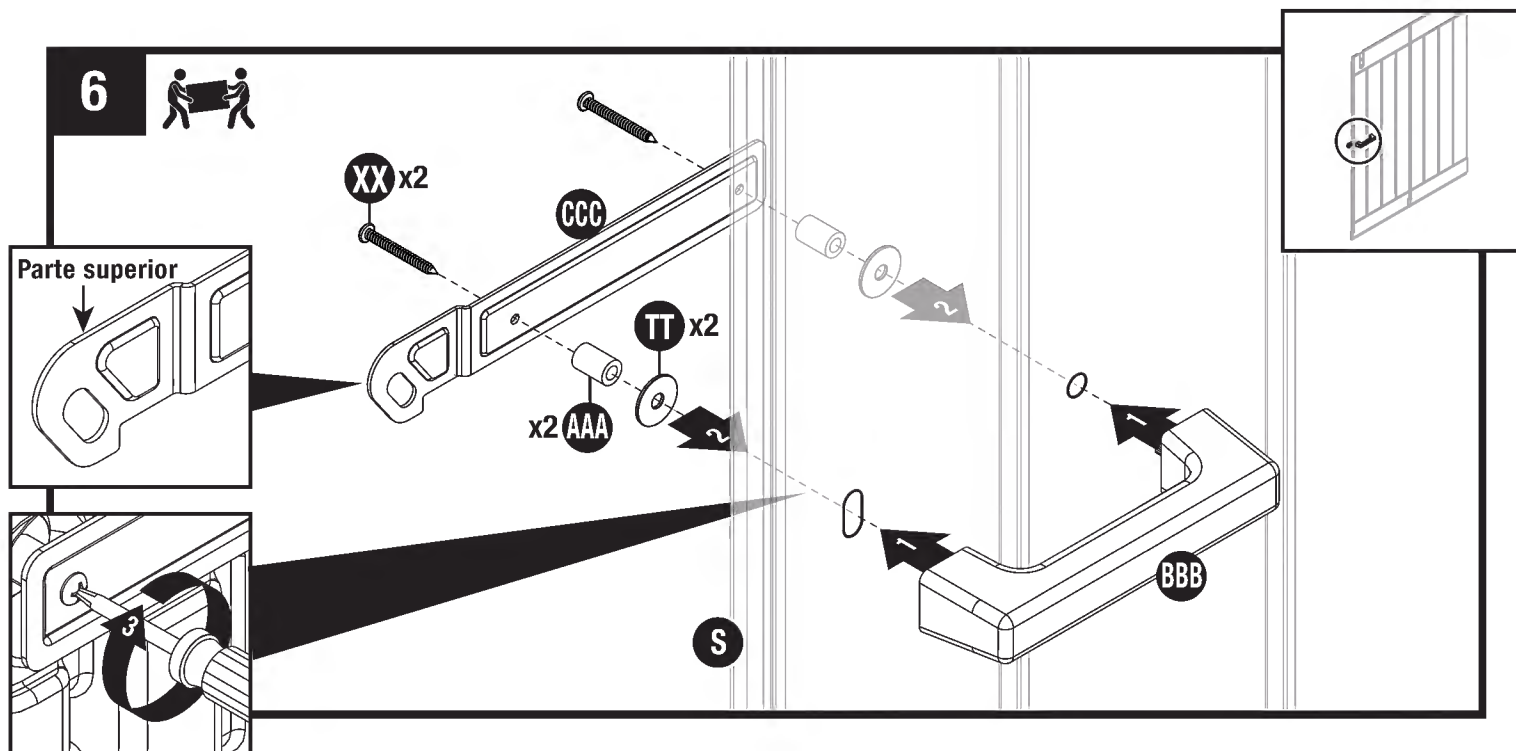

En el interior del panel izquierdo de la puerta (S), instale las arandelas (TT), los espaciadores de nylon (AAA), el cerrojo de la puerta (CCC) y los tornillos (XX) a través de los orificios de montaje. En el exterior del panel de la puerta (S), coloque la manija de la puerta (BBB) sobre los tornillos (XX). Apriete los tornillos firmemente.

Note: No ajuste demasiado. La manija debe moverse libremente.

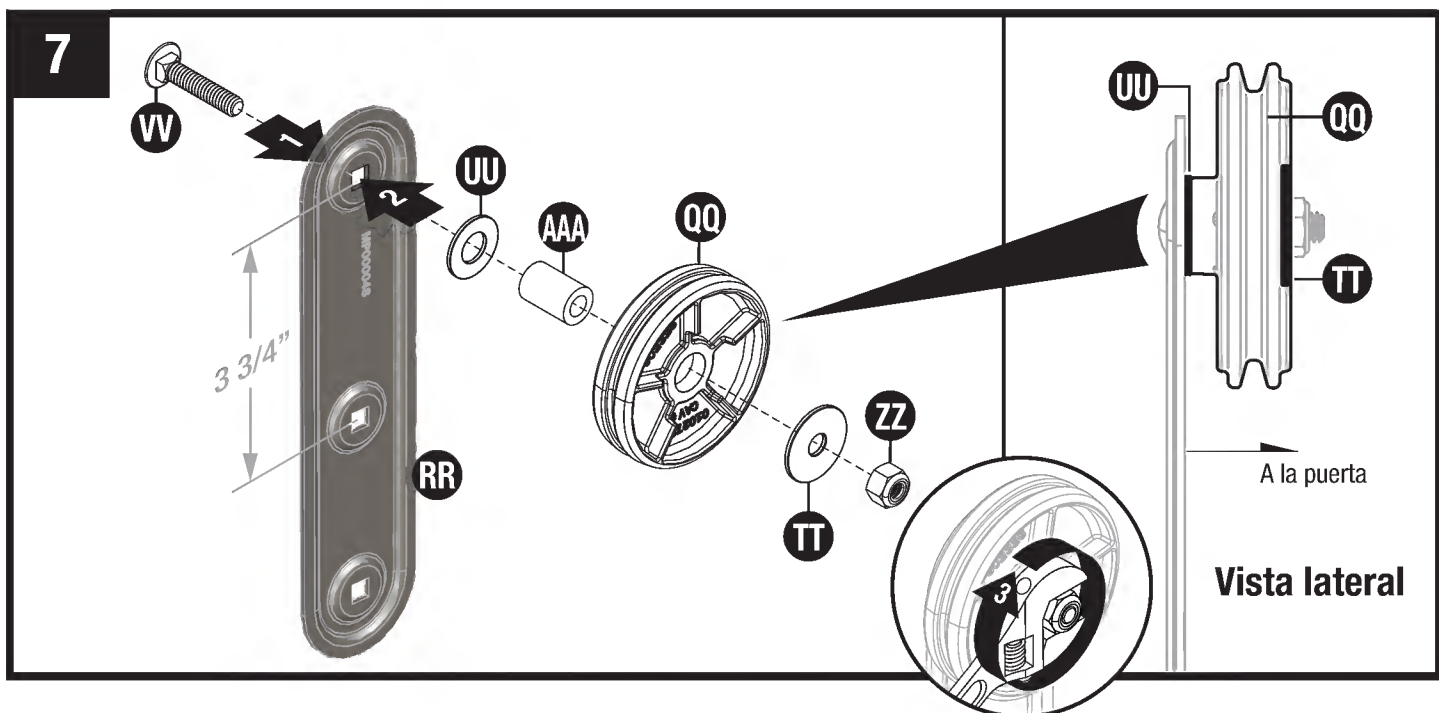

Oriento el soporte del colgante de la puerta (RR) como se muestra, con el espacio más grande entre los orificios (3 3/4" [95,25 mm]) hacia arriba. Coloque el perno (VV) a través del orificio superior del soporte del colgante de la puerta (RR) e instale la arandela (UU), el espaciador de nylon (AAA), la rueda ranurada del carril de la puerta (QQ) (consulte las instrucciones detalladas para ver la orientación adecuada de la rueda del carril de la puerta) y la arandela más grande (TT) sobre el perno. Asegúrelo con la tuerca de seguridad (ZZ). Ajuste la tuerca de seguridad a la arandela (TT). No ajuste demasiado. Revise si la rueda del carril de la puerta gira. Debe hacerlo libremente. Si la rueda ranurada del carril de la puerta no gira libremente, afloje la tuerca de a poco hasta que gire.

Repita la operación para el resto del montaje del colgante de la puerta.

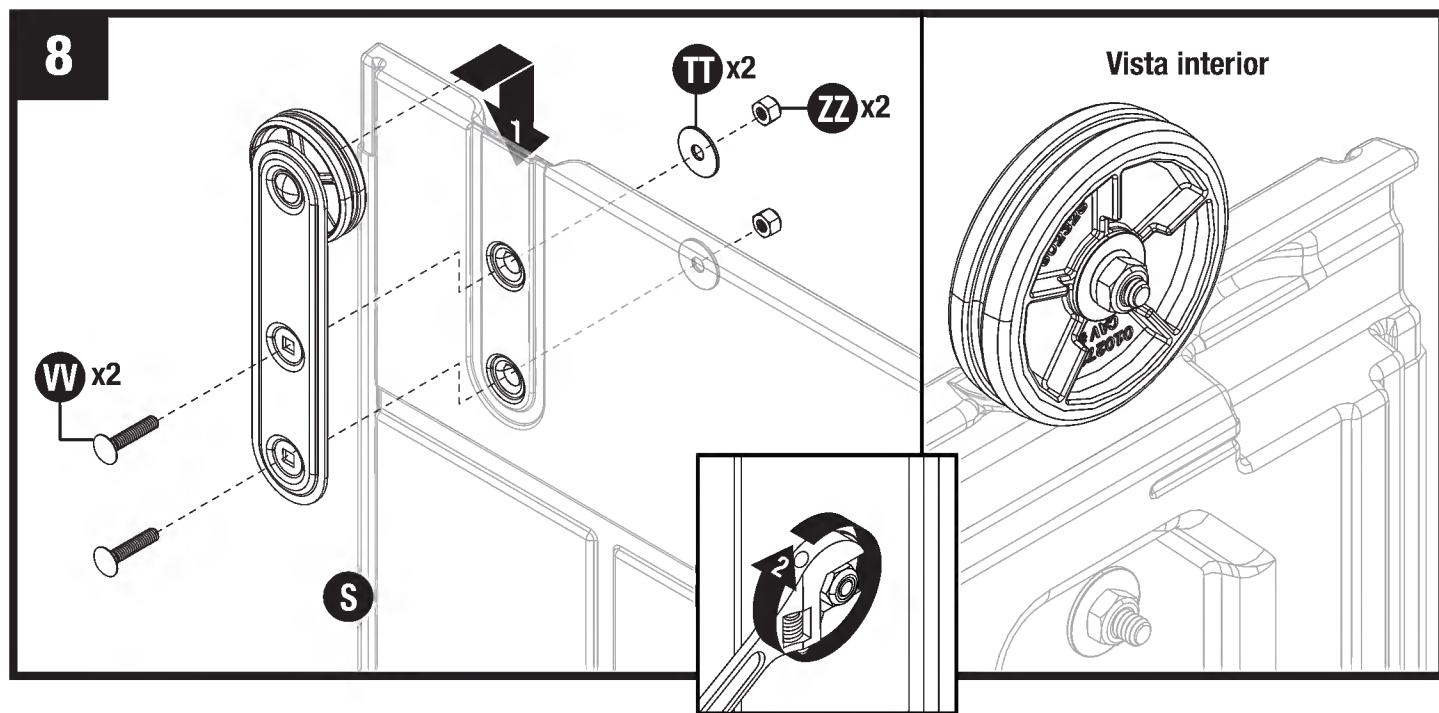

Incline el montaje del panel de la puerta (S, T) hacia arriba. Coloque el montaje del colgante de la puerta en el bolsillo del panel izquierdo de la puerta (S). Asegúrelo con pernos (VV), arandelas (TT) y tuercas de seguridad (ZZ).

Repita la operación para el colgante y el panel de la puerta derecha restantes (T).

Nota: es posible que sea necesario perforar los dos orificios en ambos bolsillos del panel de la puerta antes de insertar los pernos.

Premontaje del dintel

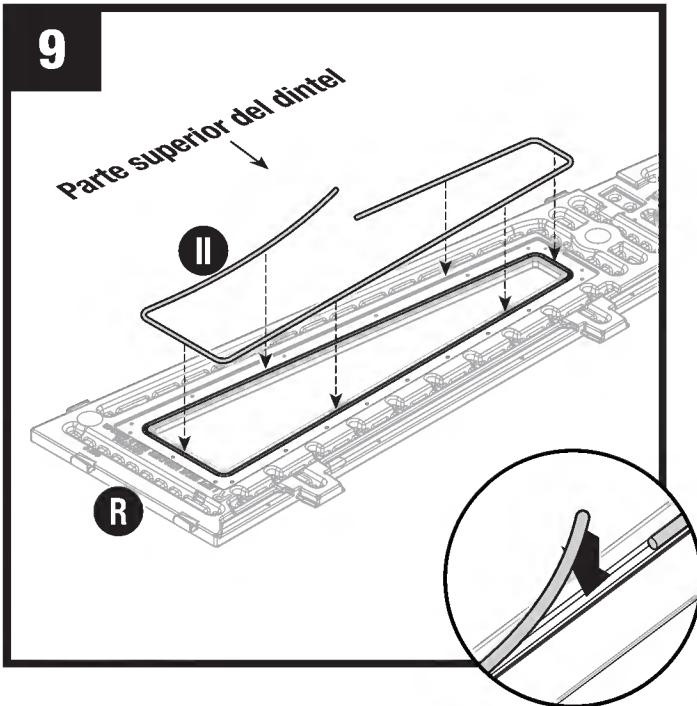

Coloque el dintel lateral izquierdo (R) boca abajo sobre una superficie plana. En la parte superior central de la ventana, presione un extremo de la junta (II) hacia dentro del canal y trabaje alrededor de la ventana. Recorte el exceso de junta con una tijera.

Repita la instalación de la junta en el resto del dintel derecho (P), el dintel delantero derecho (K) y el dintel delantero izquierdo (J).

Nota: no estire la junta durante la instalación. Presione firmemente hacia abajo y ligeramente hacia atrás mientras pasa la junta alrededor del canal de la junta.

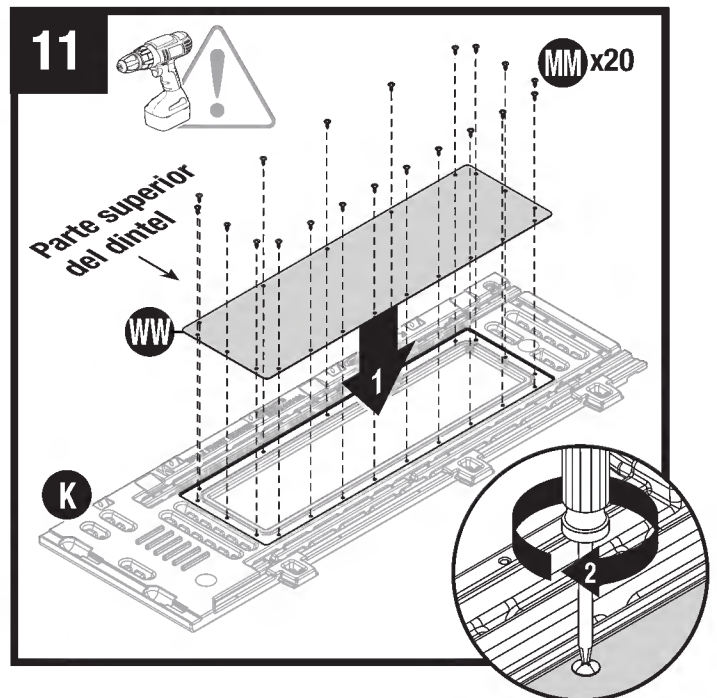
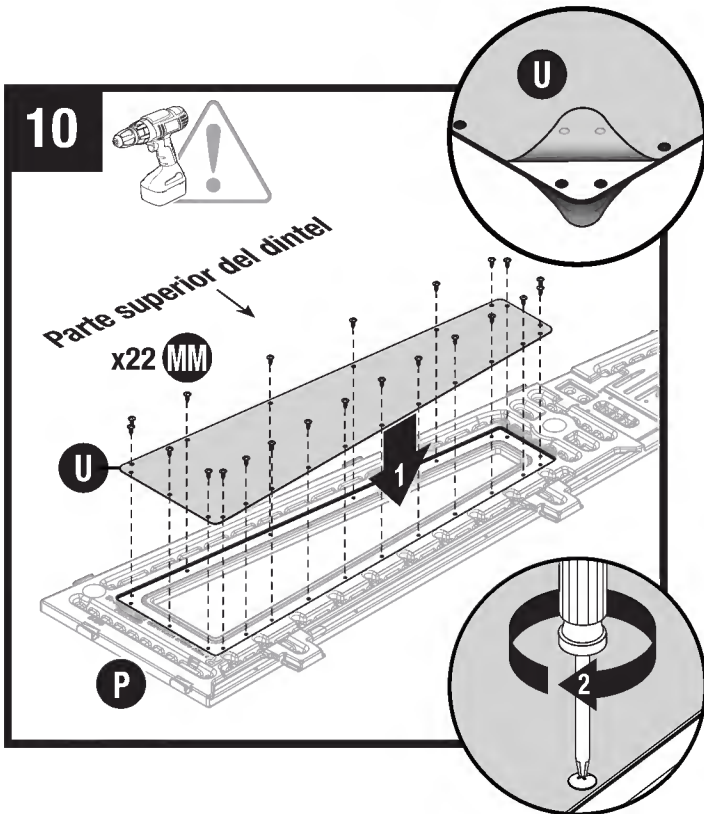

NOTA: Quite la película protectora de ambos lados de la ventana (U) antes de instalarla.

Con el dintel lateral izquierdo (R) todavía en posición boca abajo sobre una superficie plana, instale la ventana lateral (U). Fije con 22 tornillos (MM). No ajuste demasiado.

Repita la operación con la ventana lateral (U) y el dintel lateral derecho (P) restantes.

NOTA: Quite la película protectora de ambos lados de la ventana (WW) antes de instalarla.

Coloque el dintel delantero derecho (K) boca abajo sobre una superficie plana e instale la ventana delantera (WW). Asegúrese de que los orificios de las ventanas se alineen adecuadamente con los agujeros de los tornillos en el dintel izquierdo. Fije con 20 tornillos (MM). No ajuste demasiado.

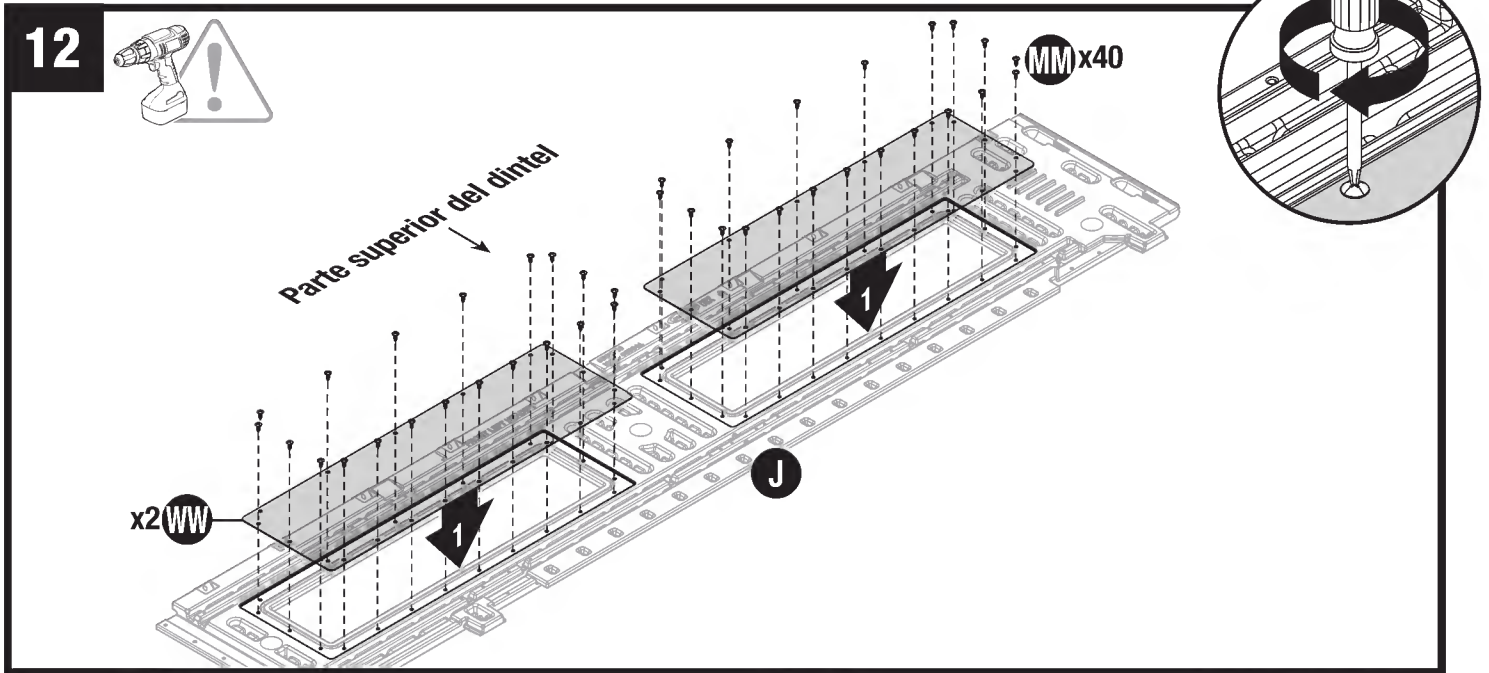

NOTA: Quite la película protectora de ambos lados de las ventanas (WW) antes de instalarlas.

Coloque el dintel delantero izquierdo (J) boca abajo sobre una superficie plana e instale las ventanas delanteras (WW). Asegúrese de que los orificios de las ventanas se alineen adecuadamente con los agujeros de los tornillos en el dintel izquierdo. Fije con 40 tornillos (MM). No ajuste demasiado. No ajuste demasiado.

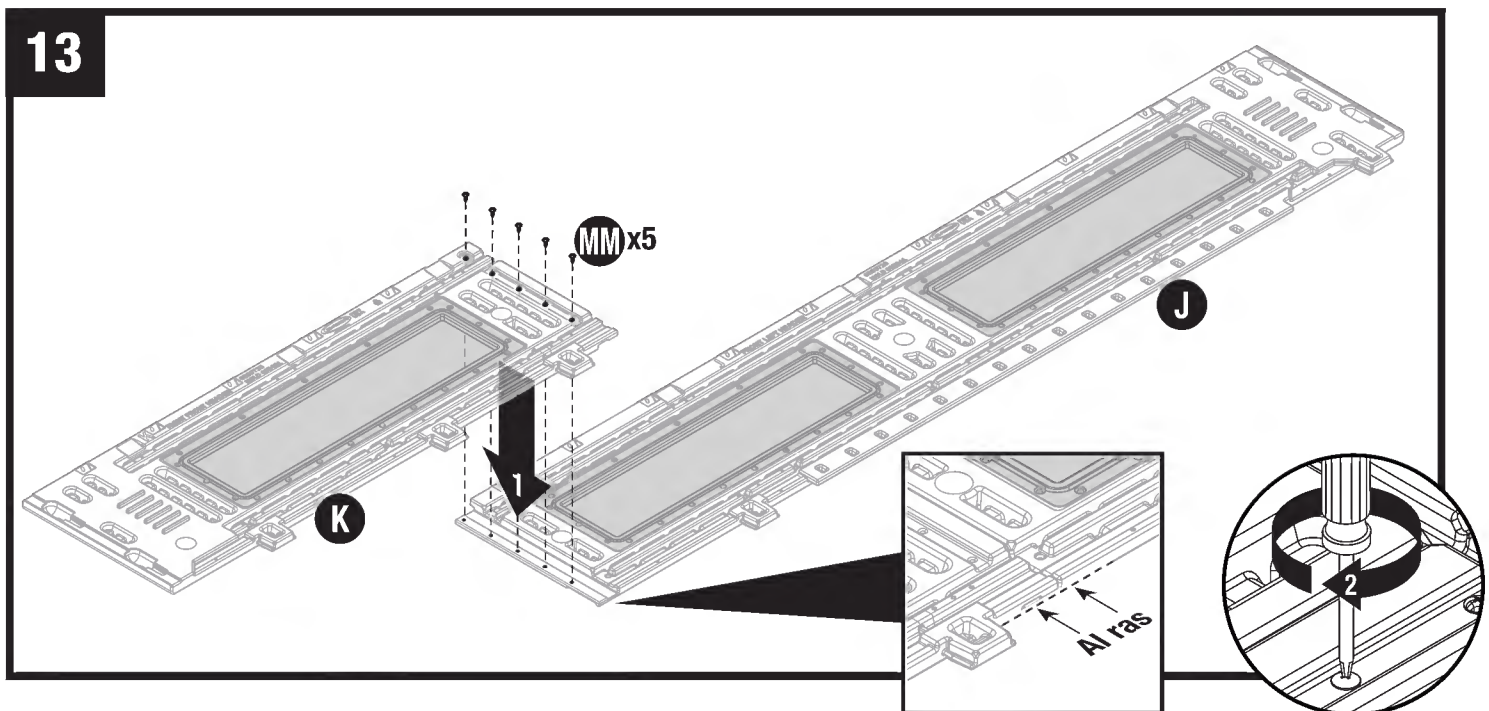

Con el dintel delantero izquierdo (J) aún en posición boca abajo sobre una superficie plana, coloque el borde del dintel delantero derecho (K) en la ranura del borde del dintel delantero izquierdo (J). **Asegúrese de que los bordes inferiores de ambos dinteles estén al ras.** Fije los dinteles juntos con cinco tornillos (MM).

Premontaje del dintel (continuación)

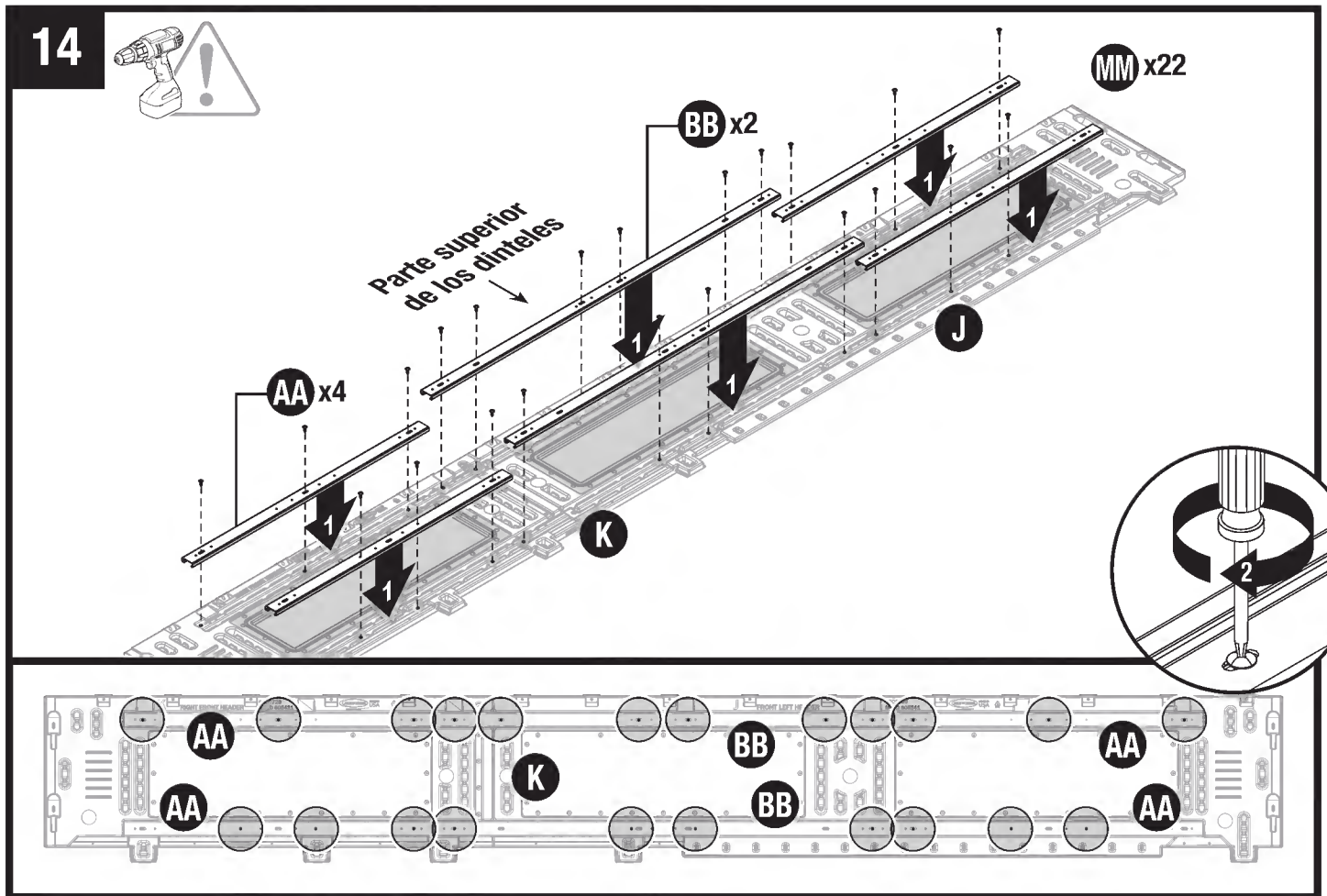

Coloque los cabeceros de 31 3/4" (80,6 cm) (AA) en el canal izquierdo y derecho, y los cabeceros de 46 13/16" (119 cm) (BB) en el canal del medio por encima y por debajo de las aberturas de las ventanas de los dinteles delanteros izquierdo y derecho (J, K). Fije los cabeceros (AA, BB) en la parte superior del dintel con **doce** tornillos (MM), como se muestra. Fije los cabeceros (AA, BB) en la parte inferior del dintel con **diez** tornillos (MM), como se muestra.

IMPORTANTE: asegúrese de instalar los tornillos en las ubicaciones exactas según se muestra (no todos los orificios para tornillos se utilizan en esta parte del montaje).

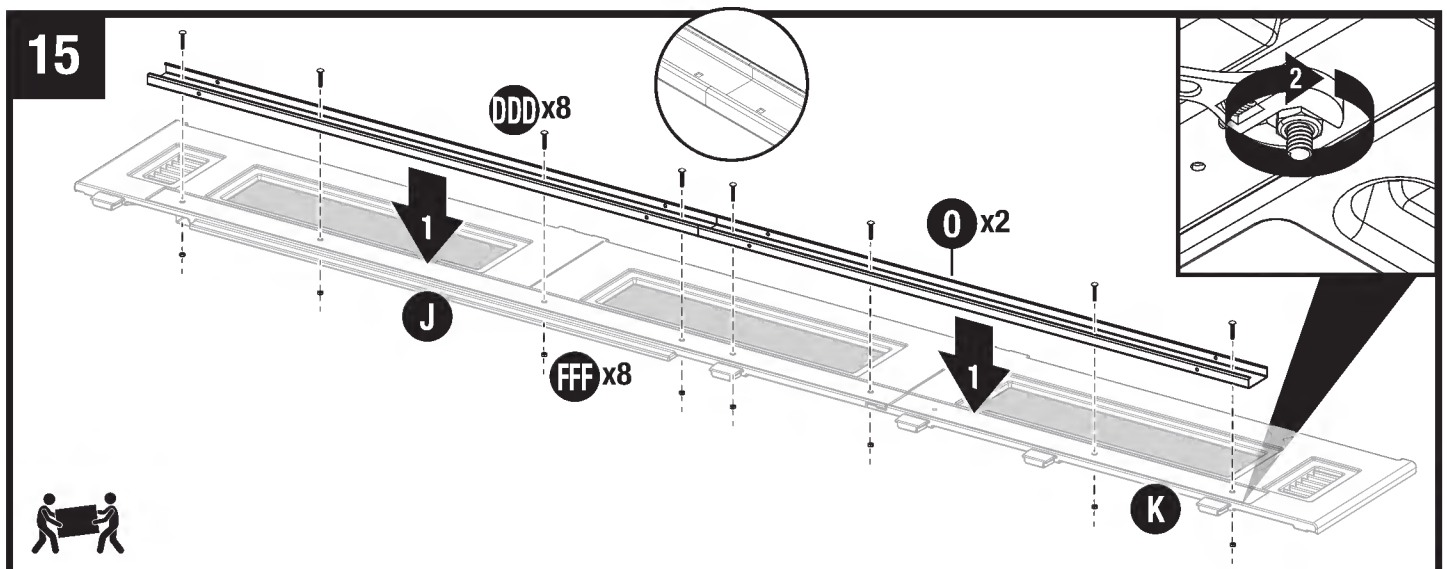

Con el montaje del dintel (J, K) dado vuelta y colocado sobre una superficie plana, encaje los carriles de la puerta (O) en los bolsillos en la parte exterior del montaje del dintel. Asegúrese de que los rieles de la puerta estén alineados en el centro, fije los carriles de la puerta (O) con ocho pernos con cabeza de hongo (DDD) y tuercas de seguridad (FFF).

Nota: Es posible que sea necesario perforar los orificios antes de insertar los pernos con cabeza de hongo (DDD).

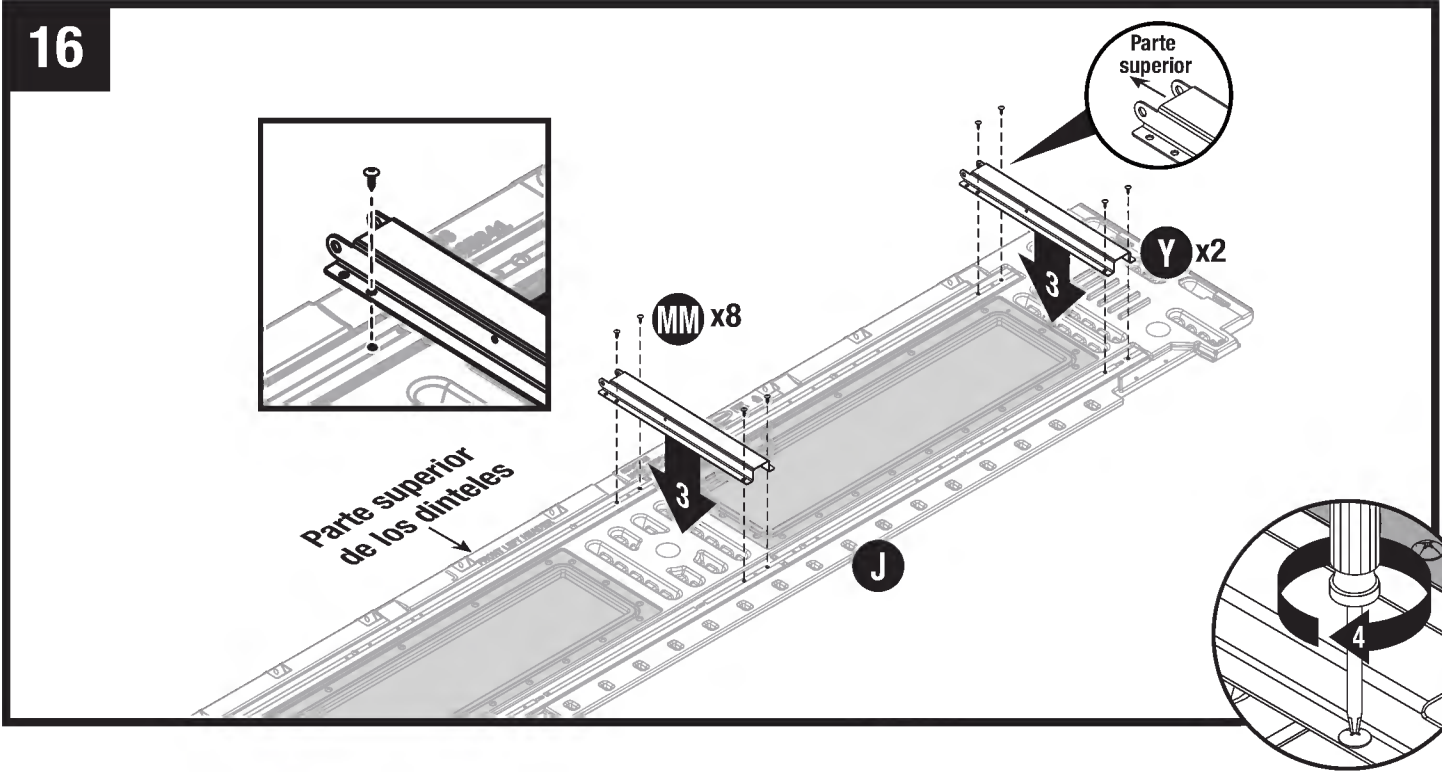

Coloque los adaptadores laterales cortos (Y) entre las ventanas del dintel delantero izquierdo (J) con el extremo inferior plano hacia abajo. Fije los adaptadores laterales cortos (Y) con cuatro tornillos (MM) cada uno.

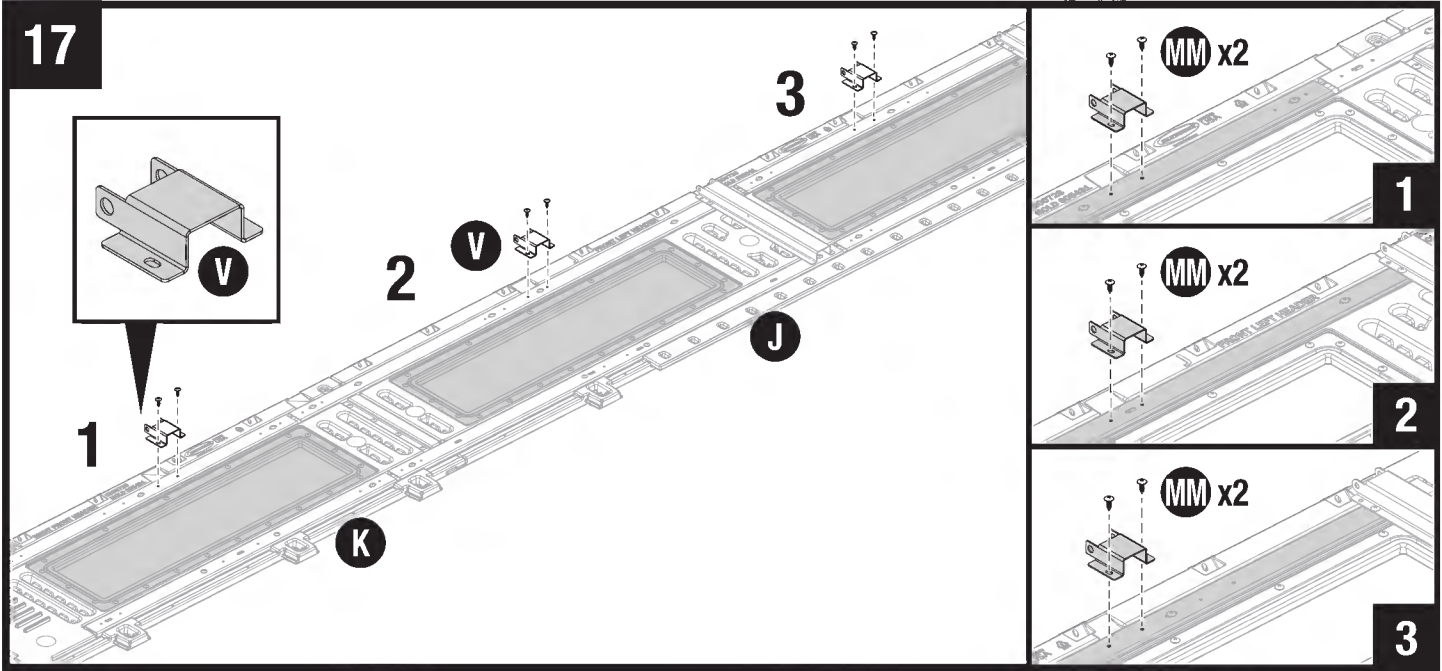

Con dos tornillos (MM) en cada una, instale tres abrazaderas de soporte (V) en los dinteles derecho e izquierdo (K, J) en los lugares indicados. **No apriete completamente los tornillos todavía.**

IMPORTANTE: Asegúrese de instalar las abrazaderas de soporte (V) en los lugares indicados.

Premontaje del dintel (continuación)

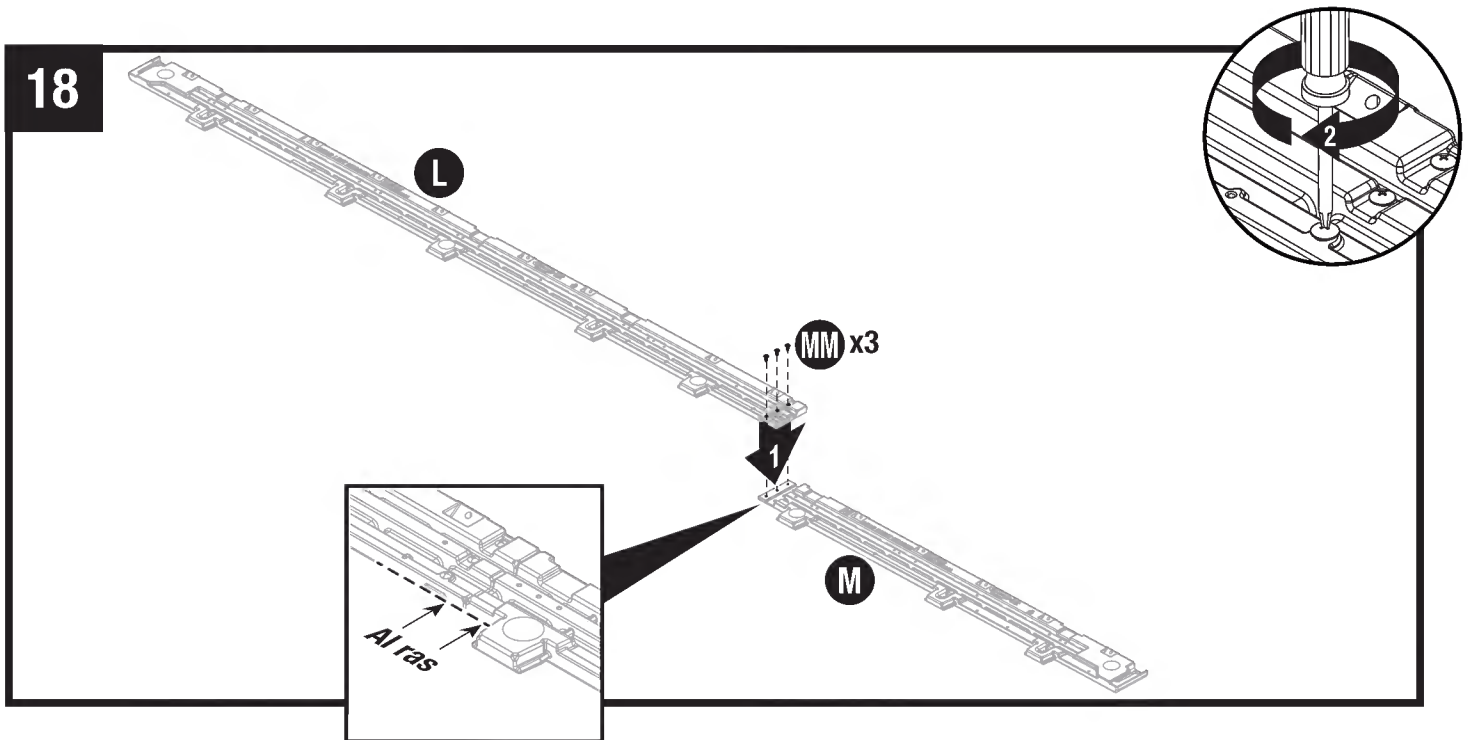

Con el dintel posterior derecho (M) colocado sobre una superficie plana, ubique el borde derecho del dintel posterior izquierdo (L) en la ranura del borde del dintel posterior derecho (M). **Asegúrese de que los bordes inferiores de ambos dinteles estén al ras.** Fije los dinteles juntos con tres tornillos (MM).

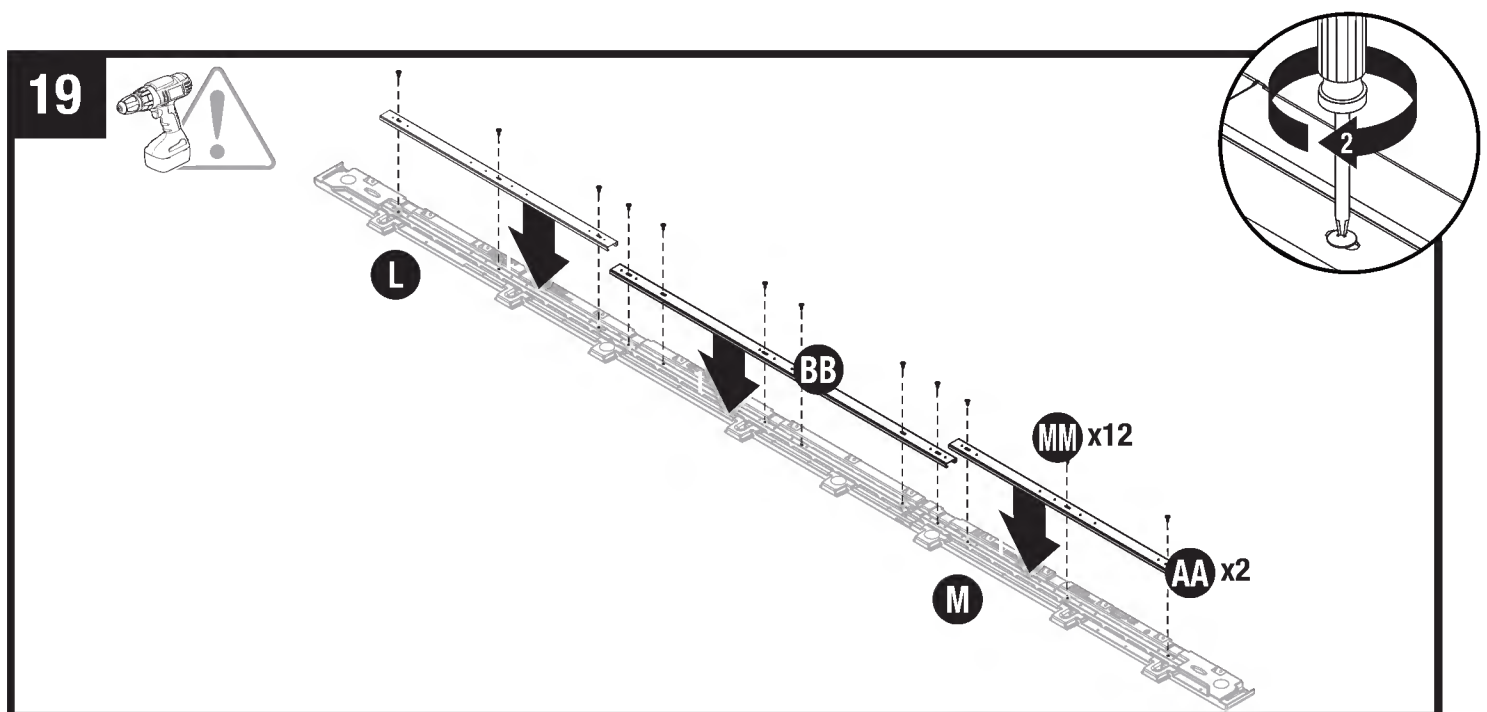

Con los cabeceros posteriores derecho e izquierdo (M, T) montados sobre una superficie plana, coloque dos cabeceros de 31 3/4" (80,6 cm) (AA) en cada extremo y un cabecero de 46 13/16" (119 cm) en el centro de los canales. Fije los cabeceros (AA, BB) con 12 tornillos (MM), como se muestra.

IMPORTANTE: asegúrese de instalar los tornillos en las ranuras solamente según se muestra (no todos los orificios para tornillos se utilizan en esta parte del montaje).

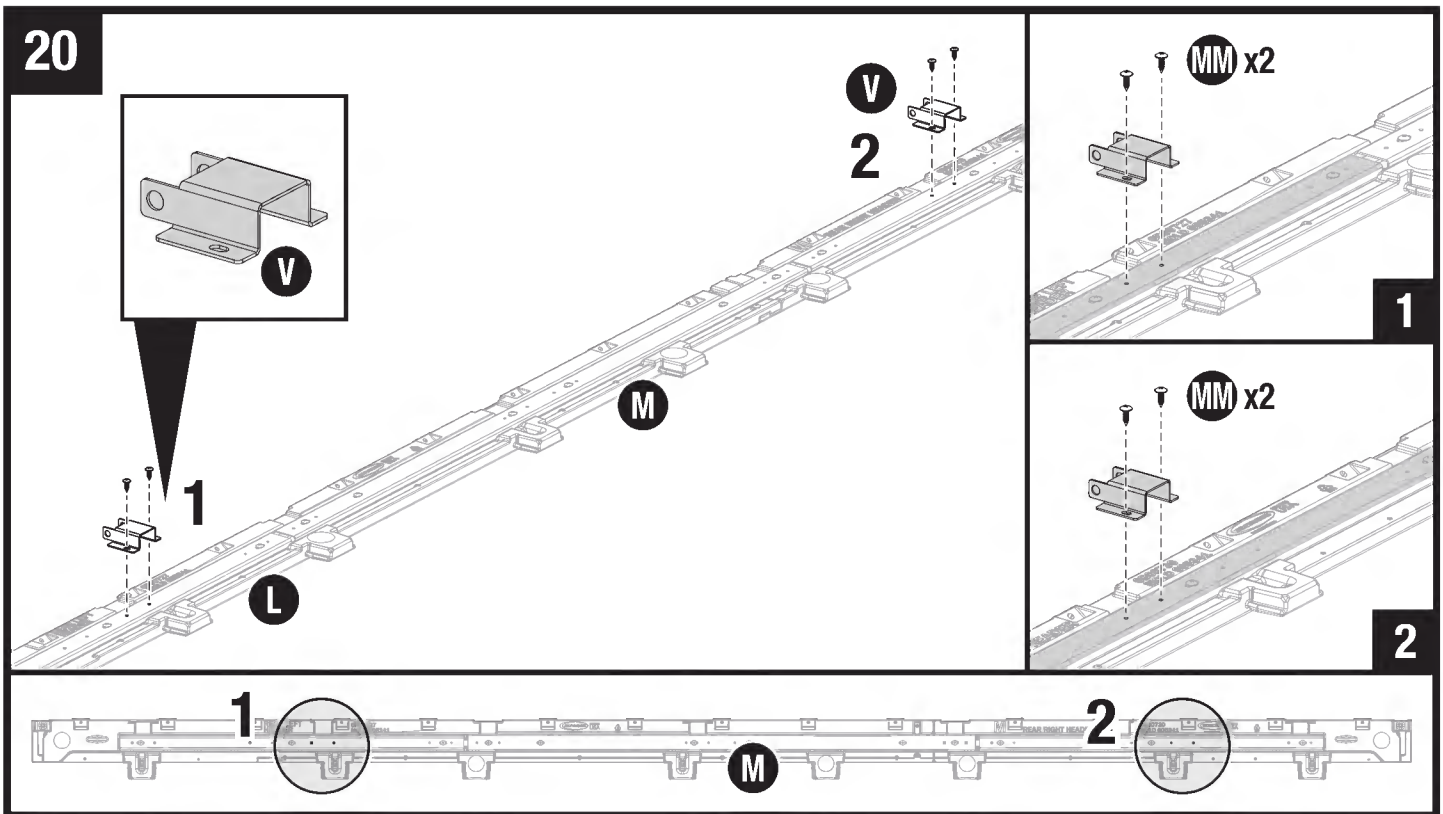

Con dos tornillos (MM) en cada una, instale dos abrazaderas de soporte (V) en los dinteles posteriores derecho e izquierdo (M, L) ya ensamblados en los lugares indicados. **No apriete completamente los tornillos todavía.**

IMPORTANTE: Asegúrese de instalar las abrazaderas de soporte (V) en los lugares indicados.

Premontaje del panel delantero

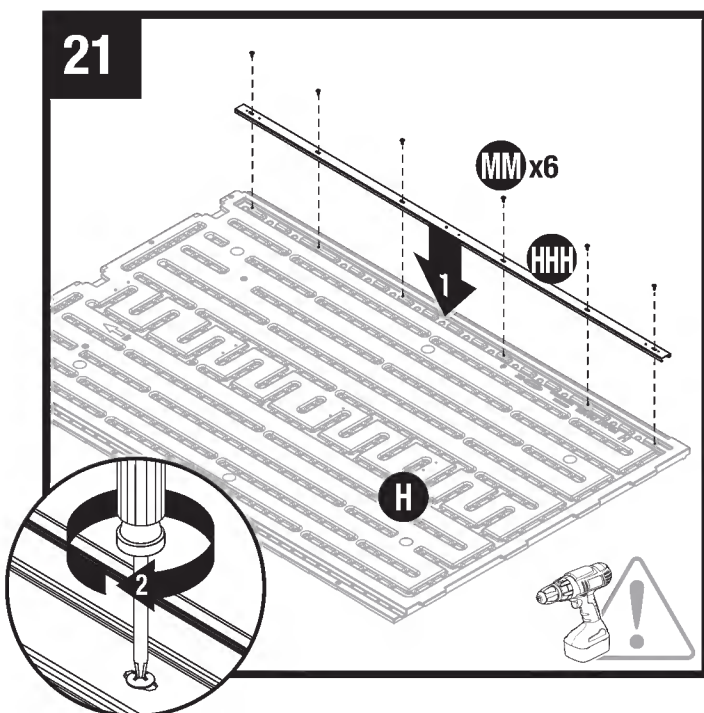

Con el panel frontal (H) boca abajo sobre una superficie protegida, instale el cabecero de 69.5" (177 cm) (HHH) en el canal del lado derecho del panel frontal (H). Instale los 6 tornillos (MM) en las ranuras como se muestra para asegurar.

IMPORTANTE: Antes de continuar, si aún no está hecha, debe construirse una losa de hormigón o una base de madera utilizando la información de las páginas 13-14.

Premontaje de la viga de cumbrera

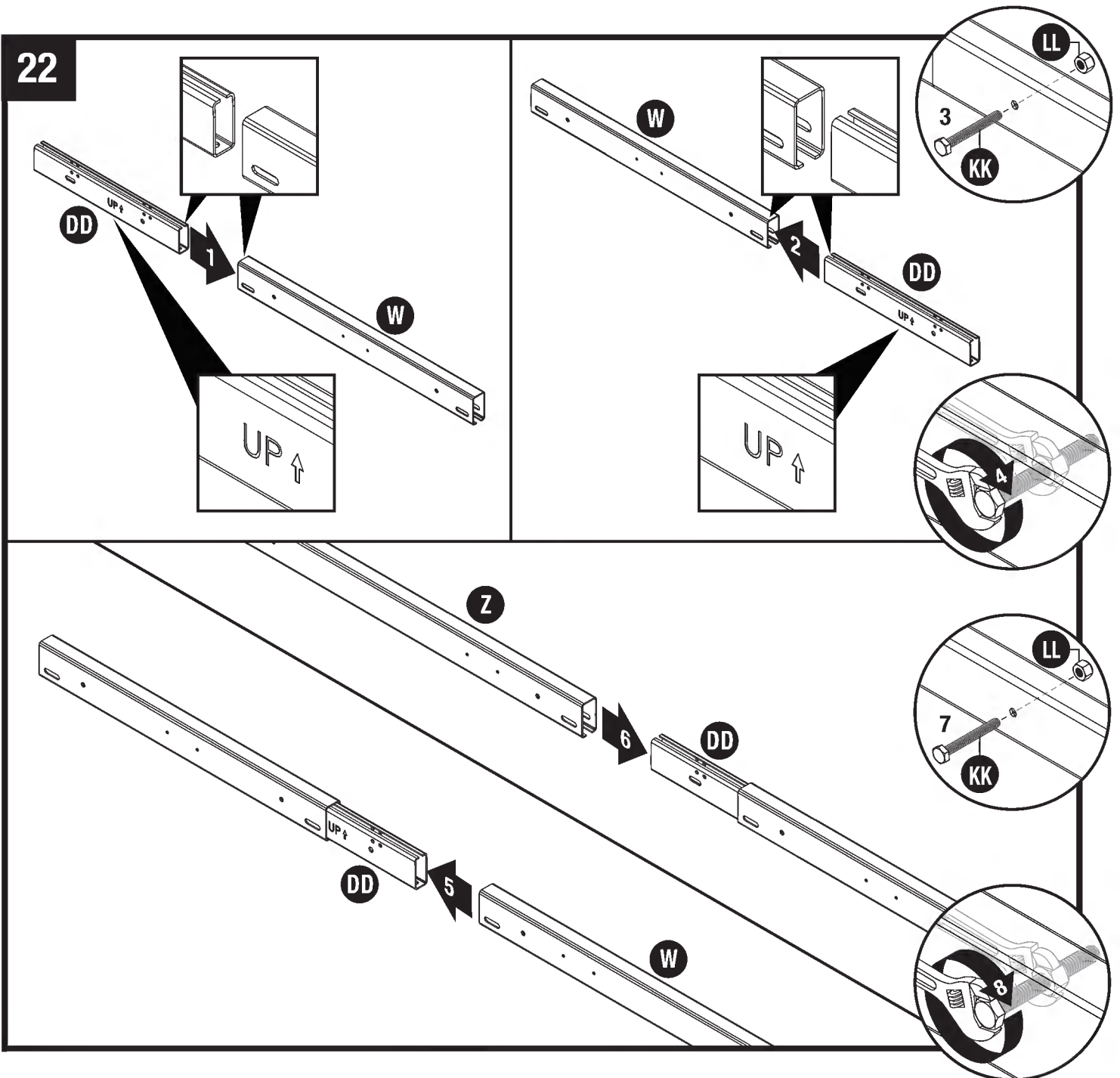

Coloque el conector de la viga de cumbrera (DD) en la viga de cumbrera de 19 1/2" (49,5 cm) (W). Repita para el conector de viga restante (DD) y la viga de cumbrera de 19 1/2" (49,5 cm) (W). Fije con el perno hexagonal (KK) y la tuerca (LL).

IMPORTANTE: la orientación de las piezas DD y W es fundamental. Asegúrese de que la dirección "UP" (ARRIBA) del conector de la viga de cumbrera (DD) esté orientada en relación con la viga de cumbrera de 19 1/2" (49,5 cm) (W) como se muestra, vea el recuadro. **LOS LADOS ABIERTOS NO DEBEN ESTAR ALINEADOS.**

Coloque un conector de la viga de cumbrera (DD) con el montaje de la viga de cumbrera (W) en un extremo de la viga de cumbrera de 87" (221 cm) (Z) como se muestra. Fije con el perno hexagonal (KK) y la tuerca de seguridad (LL). Repita para el extremo opuesto de la viga de cumbrera de 87" (221 cm) (Z) y el conector de viga restante (DD) con el montaje de la viga de cumbrera (W).

IMPORTANTE: preste mucha atención a la orientación de los componentes de la viga de cumbrera al ensamblar.

23

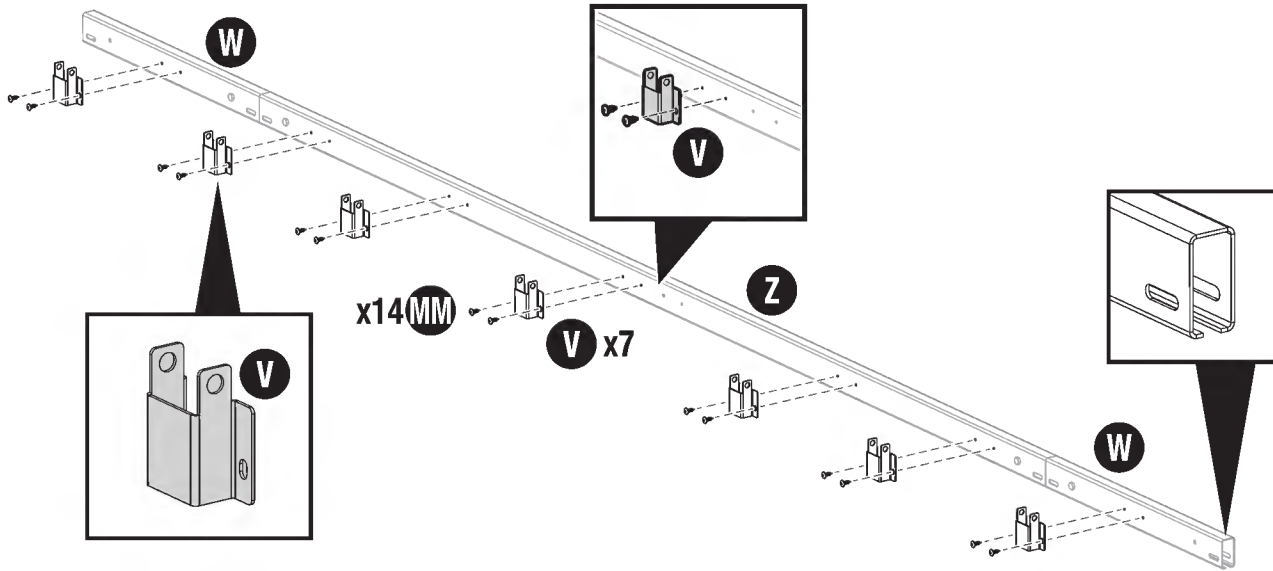

Con dos tornillos (MM) en cada una, instale siete abrazaderas de soporte (V) al frente de la viga de cumbrera (W, Z). **No apriete los tornillos completamente en este momento**

IMPORTANTE: Asegúrese de que el extremo abierto de la viga de cumbrera esté orientado hacia abajo. Asegúrese de instalar las abrazaderas de soporte (V) en los lugares indicados.

Pisos y paredes para el montaje del cobertizo

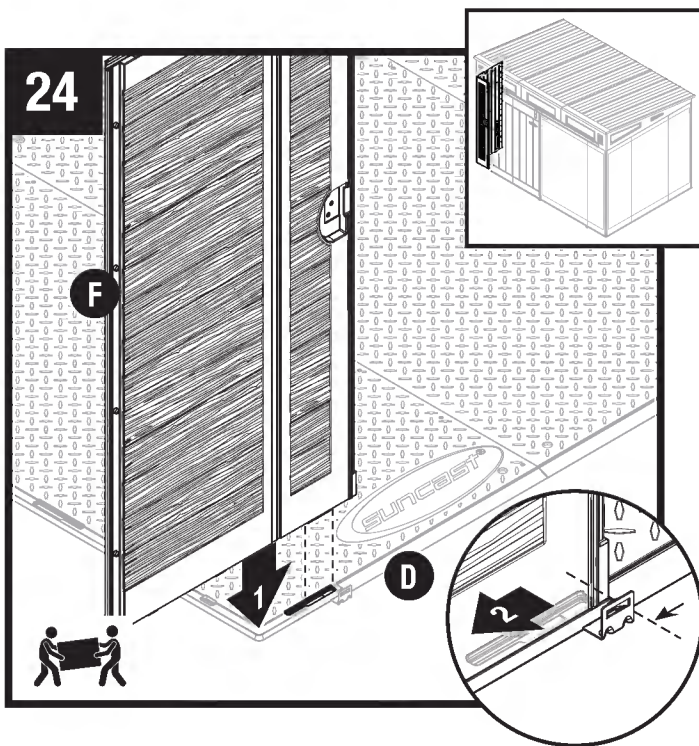

Alinee la lengüeta de la parte inferior derecha de la esquina delantera izquierda (F) con la ranura delantera del piso izquierdo (D). Baje el panel a la ranura y asegúrelo en su lugar deslizándolo hacia el borde izquierdo del piso.

Nota: Utilice un mazo de goma para “empujar” la esquina delantera izquierda (F) a la posición de bloqueo. Para evitar que se dañe con el mazo, coloque un trozo de madera sobre el panel que se está clavando. Esto ayudará a distribuir la fuerza en el panel y así reducir al mínimo el riesgo de daño.

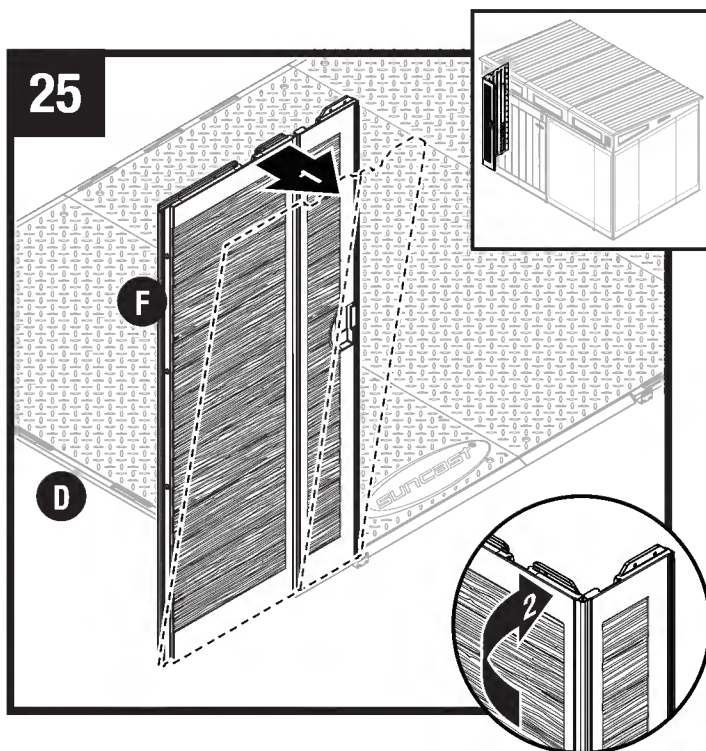

Incline ligeramente hacia afuera la esquina delantera izquierda (F) y doble la bisagra de la esquina.

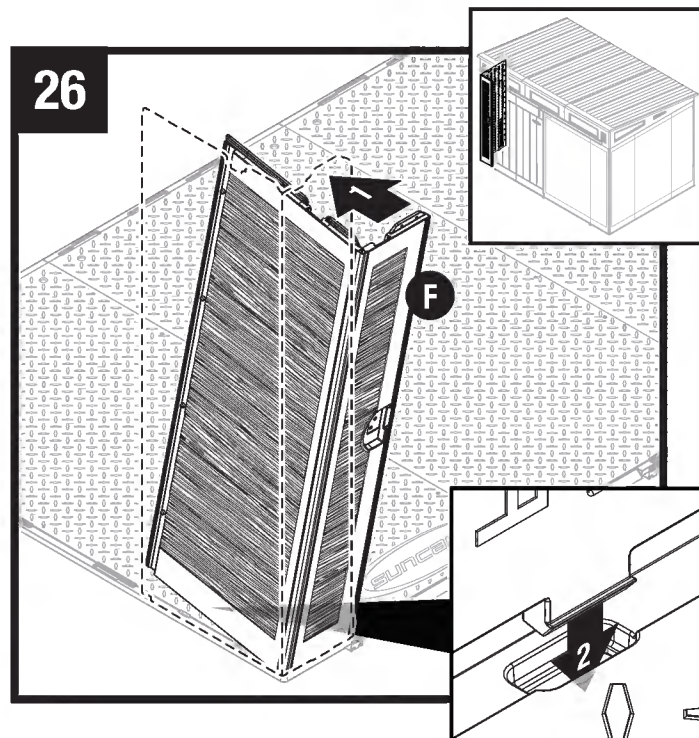

Vuelva a colocar la esquina delantera izquierda (F) en posición vertical y alinee las lengüetas inferiores del lado izquierdo con las ranuras del piso. Presione hacia abajo con firmeza para encajar las lengüetas inferiores en el panel del piso.

Nota: Escuchará un chasquido cuando la lengüeta encaje por completo.

27

Antes de continuar, asegúrese de que la esquina esté en escuadra (vista superior) donde se encuentra con el piso y que el panel esté al ras (vista lateral) con el piso.

Si no es así, repita los pasos 19–21 hasta que esté en escuadra y al ras.

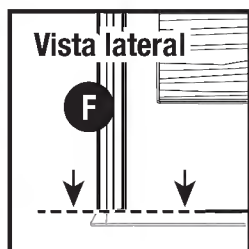
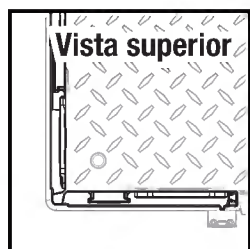

28

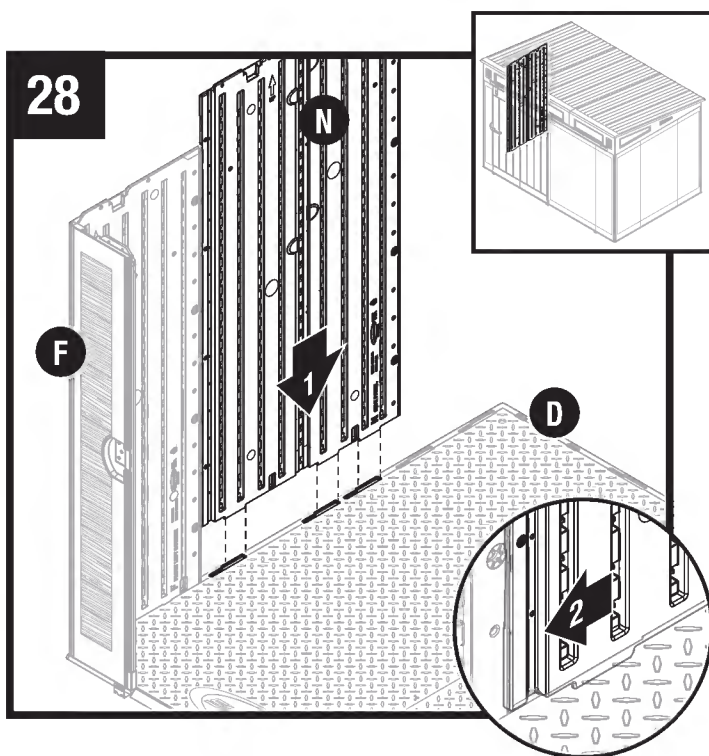

Alinee las lengüetas de la parte inferior del panel lateral (N) con las ranuras del lado del piso izquierdo (D). Baje el panel lateral (N) a las ranuras y bloquéelo en su sitio deslizando el panel lateral izquierdo (N) hacia la esquina delantera izquierda (F). Asegúrese de que todas las pestañas estén completamente insertadas en las ranuras antes de deslizarlas para bloquearlas.

Nota: Utilice un mazo de goma para “empujar” el panel lateral (N) a la posición de bloqueo.

29

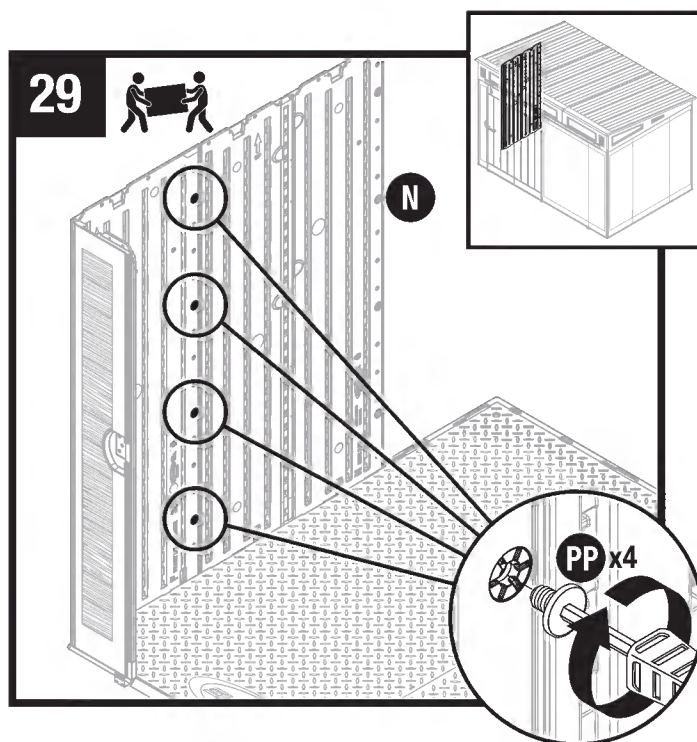

CONSEJO: haga que otra persona sostenga desde el exterior.

Asegure los paneles laterales con cuatro pernos Easy Bolt (PP), desde abajo hacia arriba. Utilice la herramienta Easy Bolt Easy Driver (NN) y ajuste de forma manual. La cabeza del perno Easy Bolt estará al ras cuando esté completamente asentada. **NO** ajuste demasiado los pernos Easy Bolt.

Nota: es posible que escuche 3 o 4 clics cuando el perno Easy Bolt se haya ajustado por completo.

Paredes para el montaje del cobertizo

30

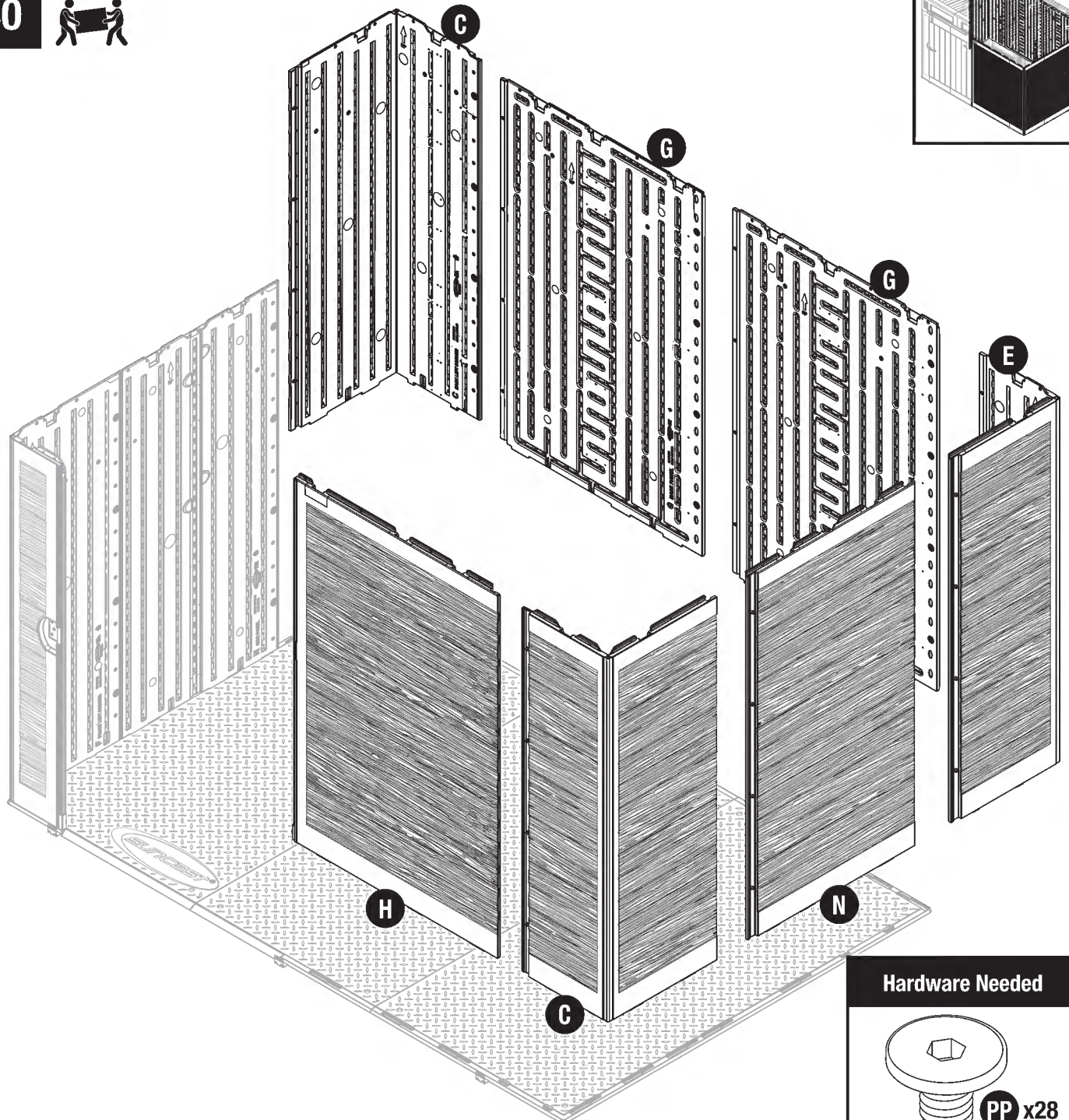

Repita los pasos 19-24 para los paneles restantes.

Dinteles para el montaje del cobertizo

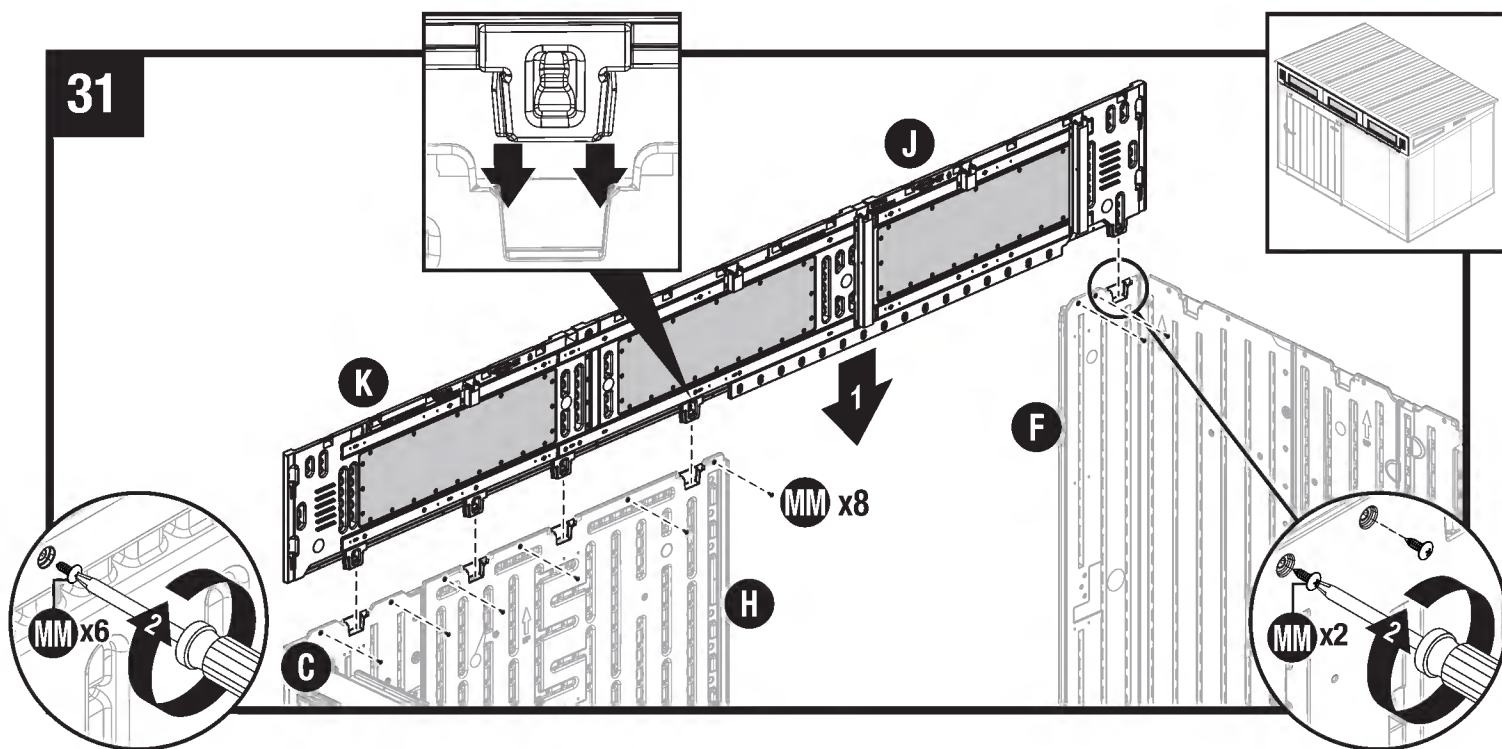

Coloque el montaje del dintel delantero izquierdo y derecho (J, K) sobre la abertura de la puerta y encaje las cinco lengüetas de soporte que sobresalen en los bolsillos de la esquina delantera izquierda (F), la esquina delantera derecha (C) y el panel delantero (H). Fije el dintel delantero con ocho tornillos (MM).

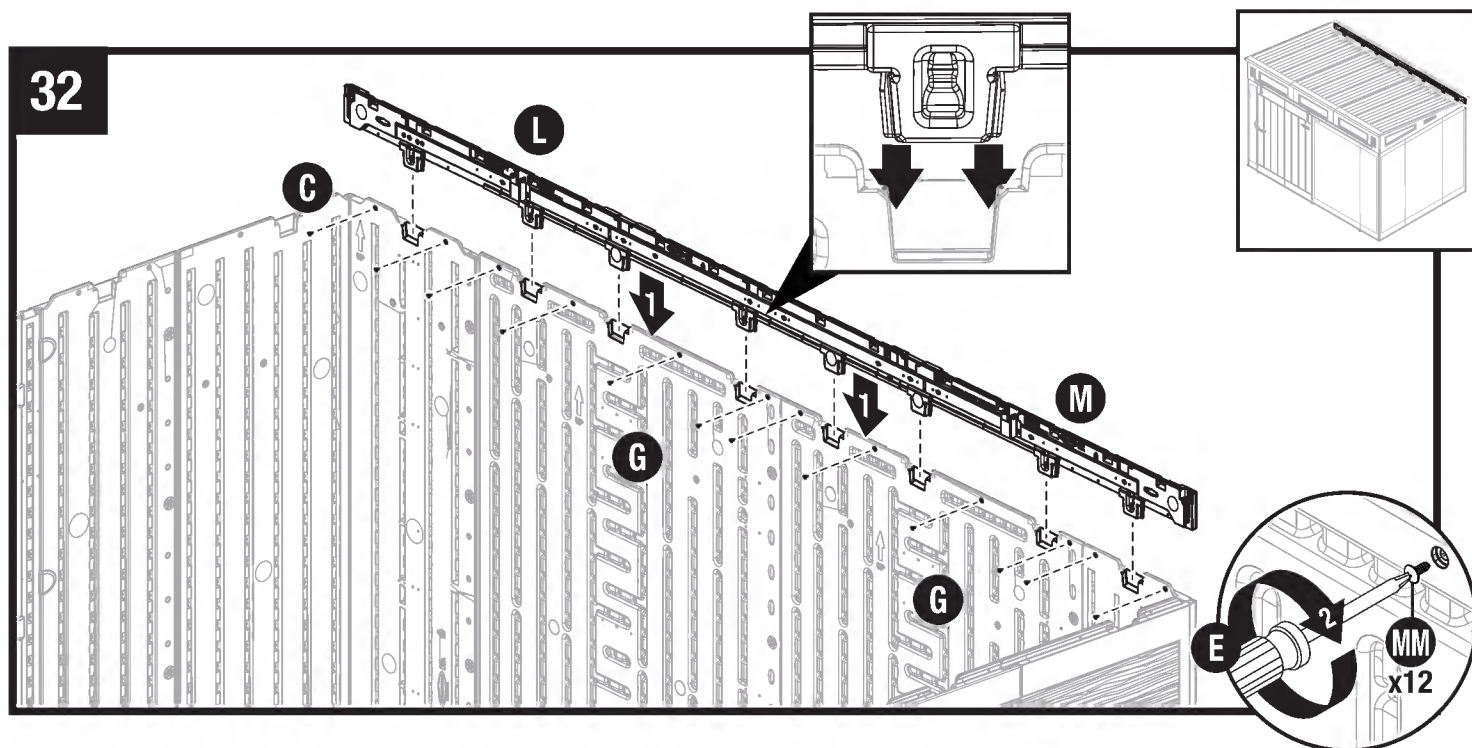

Coloque el montaje del dintel posterior izquierdo (L) y posterior derecho (M) sobre la esquina posterior izquierda (C), los paneles posteriores (G) y la esquina posterior derecha (E), y coloque las ocho lengüetas que sobresalen en los bolsillos provistos. Fije el dintel posterior con 12 tornillos (MM).

Dinteles para el montaje del cobertizo (continuación)

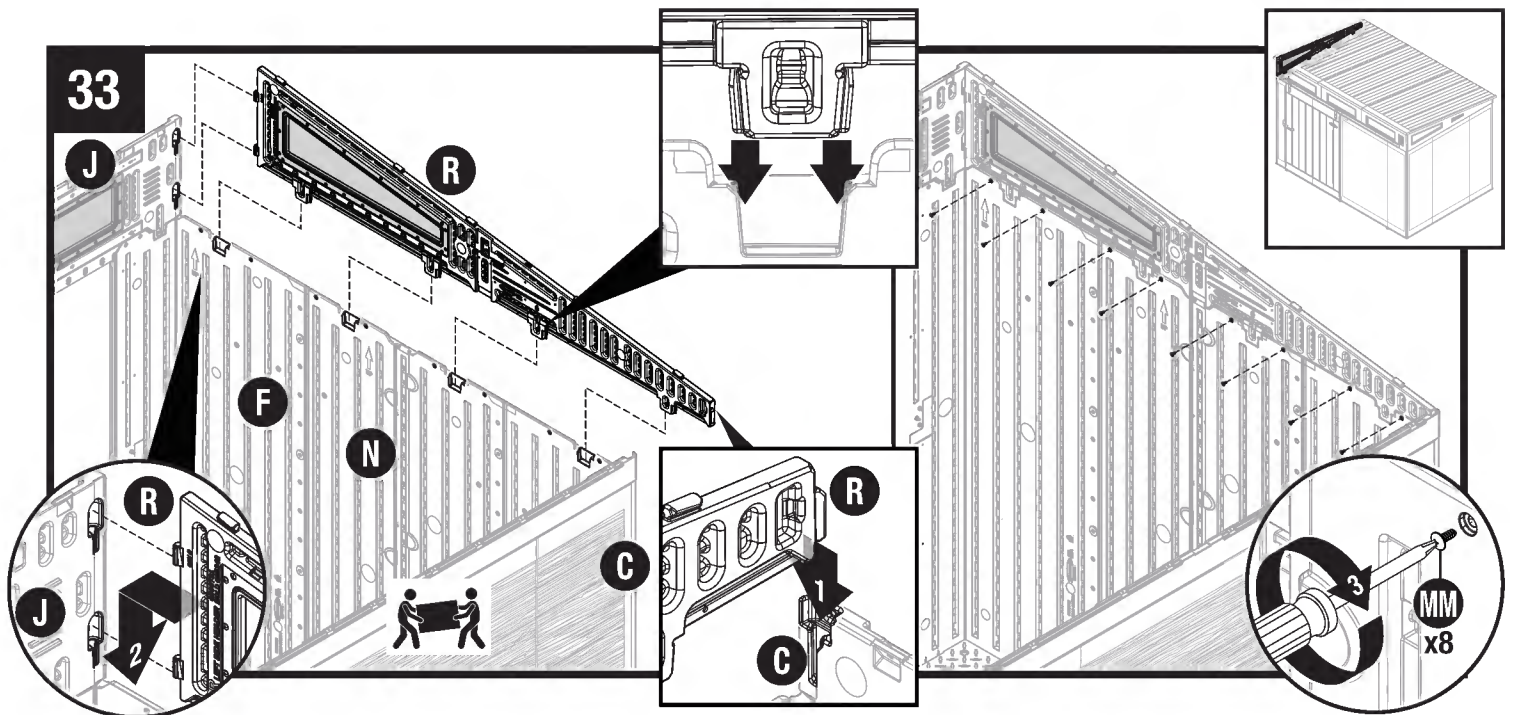

CONSEJO: Haga que otra persona sostenga la pared desde el interior.

Coloque el dintel lateral izquierdo (R) en el dintel delantero izquierdo (J) y sobre la esquina delantera izquierda (F), el panel lateral (N), la esquina posterior izquierda (C) y el dintel posterior izquierdo (T). Introduzca la saliente de la parte posterior del dintel izquierdo (R) en la ranura del dintel posterior (C) y presione hacia abajo en el dintel izquierdo (R) para fijarlo en su posición. Introduzca las dos salientes de la parte delantera del dintel izquierdo (R) en las ranuras provistas en el extremo del dintel delantero izquierdo (J) y presione hacia abajo en las ranuras. Fije el dintel lateral izquierdo (R) con ocho tornillos (MM).

Repita la operación para el dintel lateral derecho (P).

Estructura de acero/acero del techo para el montaje del cobertizo

! PRECAUCIÓN: Use guantes cuando manipule las partes de la estructura de acero.

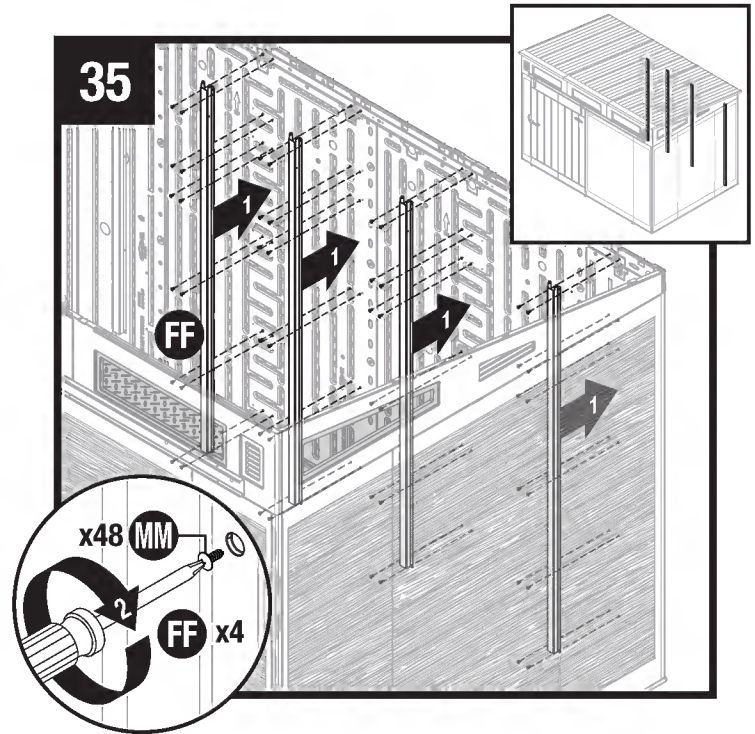
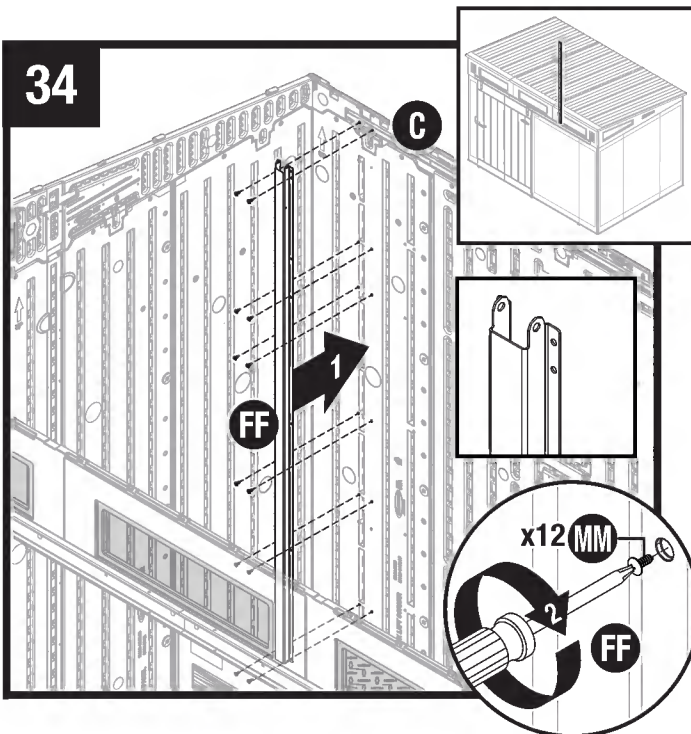

Coloque un adaptador de pared de 68 7/8" (175 cm) (FF) en posición sobre la esquina posterior izquierda (C). Fije con 12 tornillos (MM).

Nota: La orientación crítica del soporte se muestra y se utiliza en los siguientes pasos.

Repita los pasos con los cinco adaptadores de pared de 68 7/8" (175 cm) restantes (FF) en los paneles traseros y de la esquina trasera derecha (G, E).

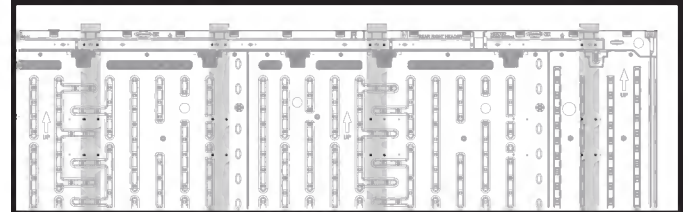

Repita el paso 34 con los cuatro adaptadores de pared de 68 7/8" (175 cm) restantes (FF) en los paneles traseros y de la esquina trasera derecha (G, E).

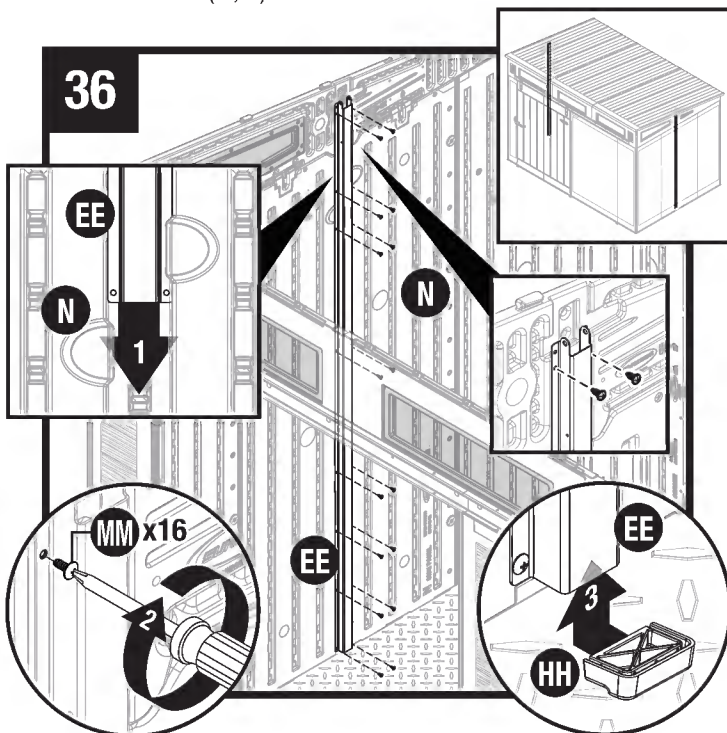

Conecte un adaptador lateral de 79 1/8" (201 cm) (EE) al panel lateral (N) deslizándolo en su lugar desde arriba. Fije con 16 tornillos (MM). Instale una tapa del adaptador de pared (HH) en la parte inferior del adaptador lateral de 79 1/8" (201 cm) (EE).

Nota: Se muestra la orientación crítica del soporte.

Repita la operación para el adaptador lateral de 79" (201 cm) (EE) restante en el lado derecho del interior del cobertizo.

Estructura de acero/acero del techo para el montaje del cobertizo (continuación)

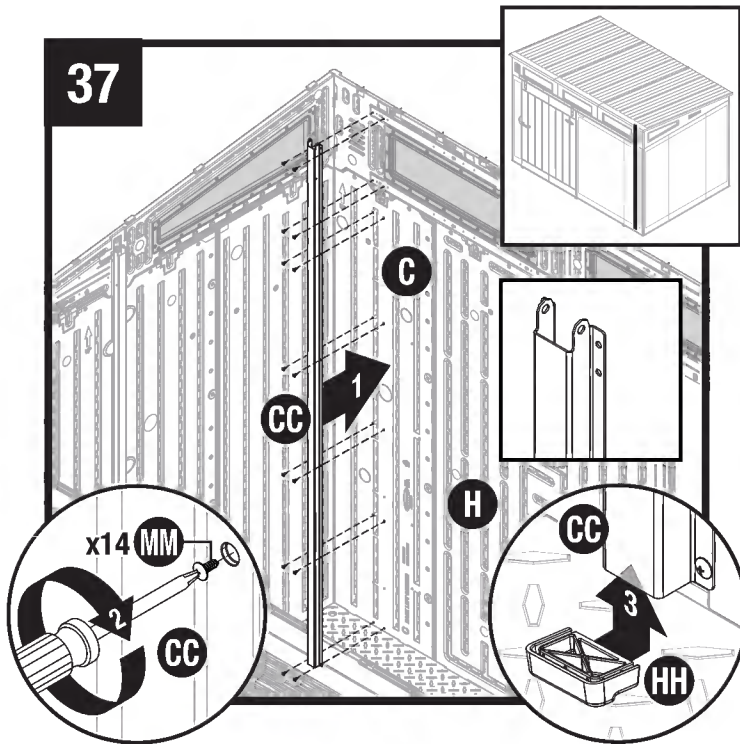

Coloque un adaptador de pared de 86 5/8" (220 cm) (CC) en posición sobre la esquina delantera izquierda (C). Fije con 14 tornillos (MM). Instale una tapa del adaptador de pared (HH) en la parte inferior del adaptador de pared de 86 5/8" (220 cm) (CC).

Nota: La orientación crítica del soporte se muestra y se utiliza en los siguientes pasos.

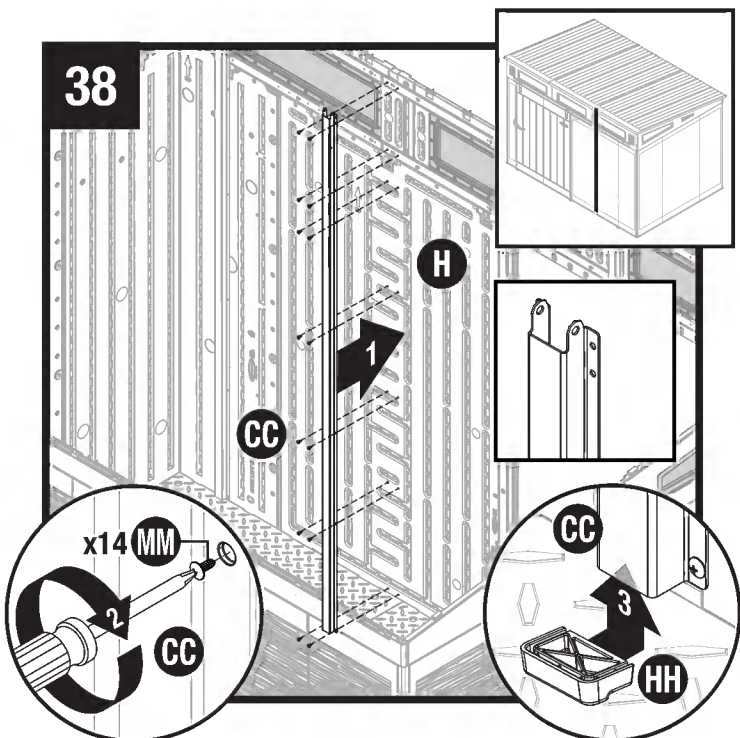

Repita el paso 37 con los adaptadores de pared de 86 5/8" (220 cm) restantes (CC) en el panel delantero (H).

39

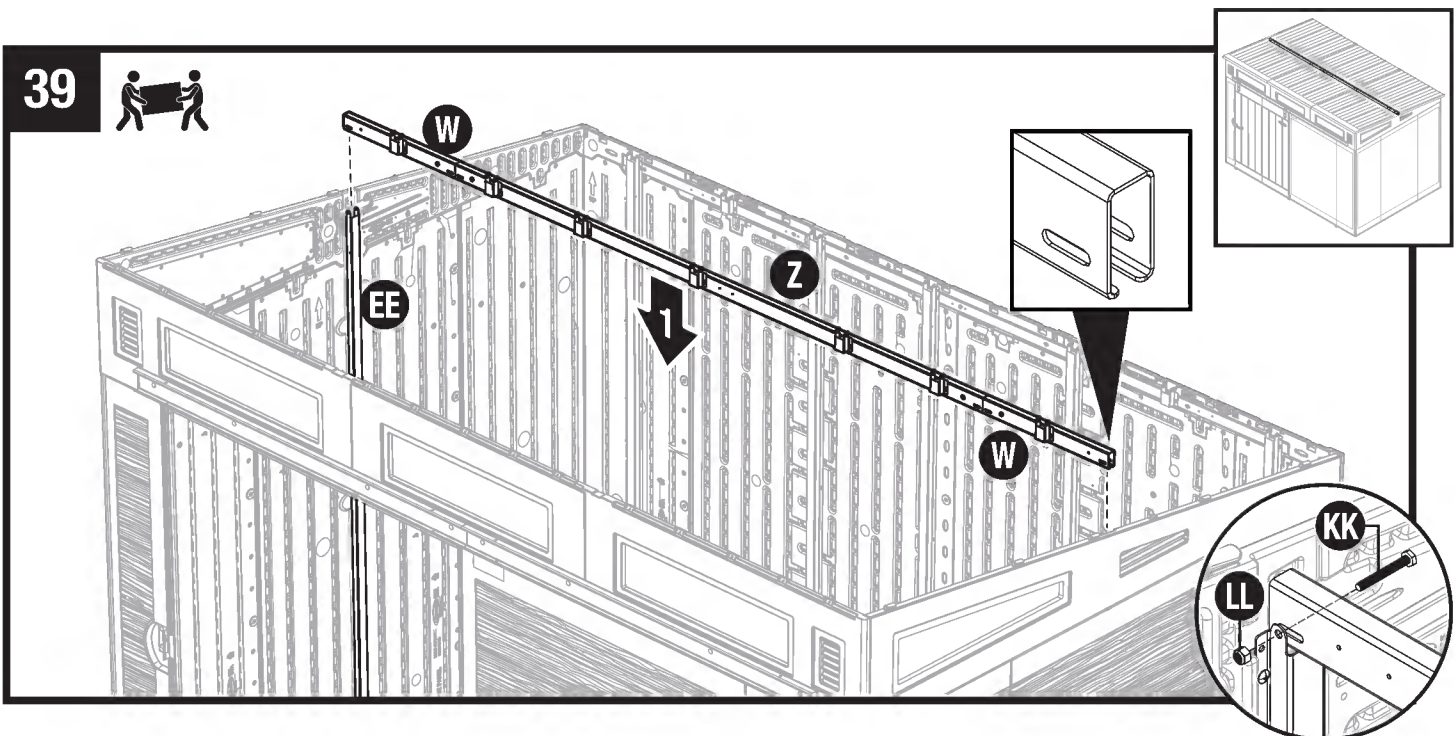

Coloque el montaje de la viga de cumbrera (W, Z) en la parte superior de los dos adaptadores laterales de montaje de 79 1/8" (201 cm) (EE). Fije con un perno (KK) y una tuerca (LL) en cada extremo del montaje. **IMPORTANTE:** asegúrese de que el extremo abierto del montaje de la viga de cumbrera esté orientado hacia abajo. Deje los pernos y tuercas sueltos en este momento.

40

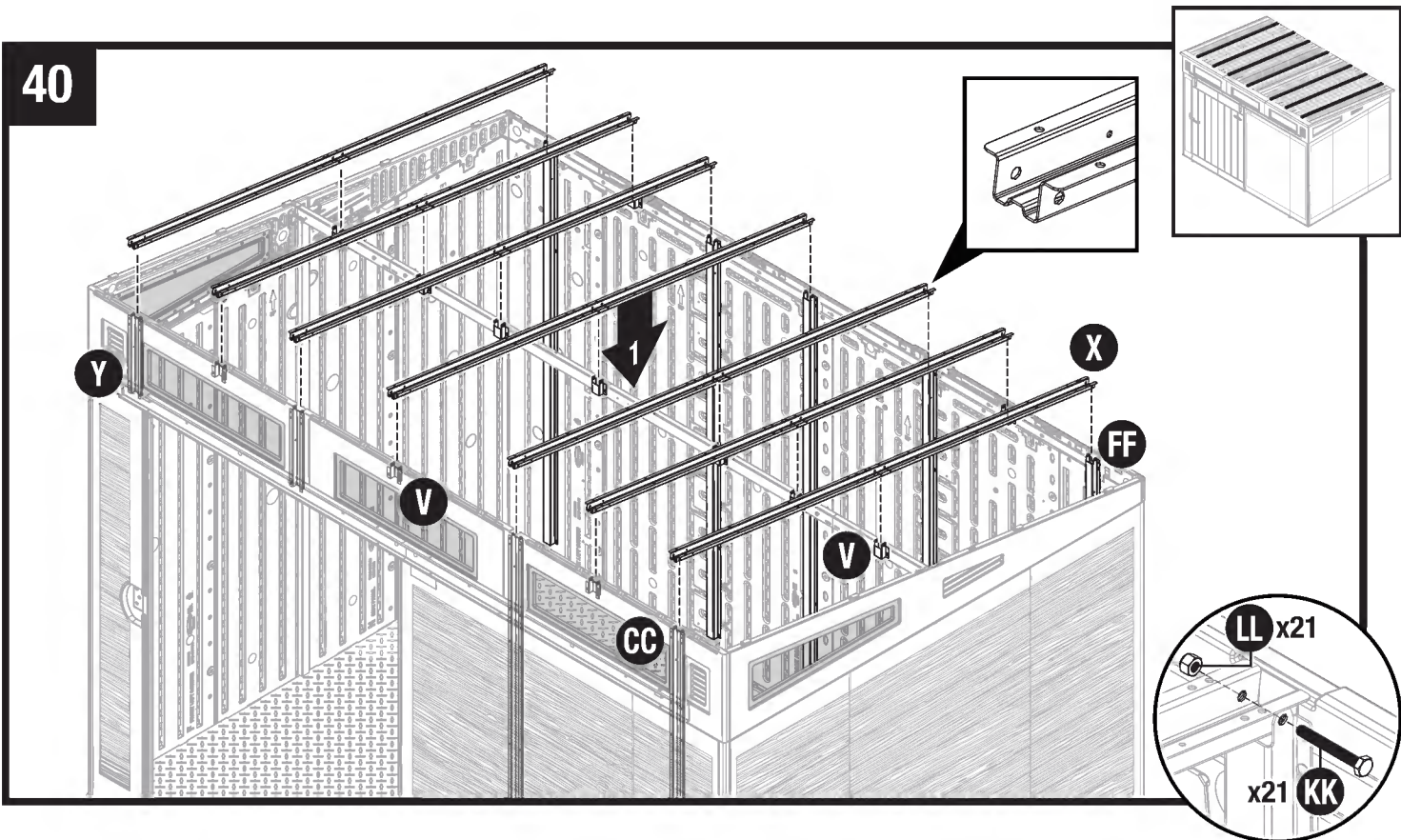

Coloque una pata de armazón (X) sobre los adaptadores de la pared (CC, FF) y la abrazadera de soporte (V) en la viga de cumbrera. Asegure los adaptadores de pared y los soportes de sujeción con pernos (KK) y tuercas de seguridad (LL). **Deje los pernos y tuercas sueltos en este momento.**

CONSEJO: Primero instale los pernos (KK) solos en todas las ubicaciones. Instale las tuercas (LL) para los pernos después de instalar todos los pernos.

Repita para las seis patas de armadura restantes (X), los adaptadores de pared (CC, FF, Y) y llas abrazaderas de soporte (V). Apriete todos los tornillos del soporte de soporte (MM) firmemente.

Paneles del techo para el montaje del cobertizo

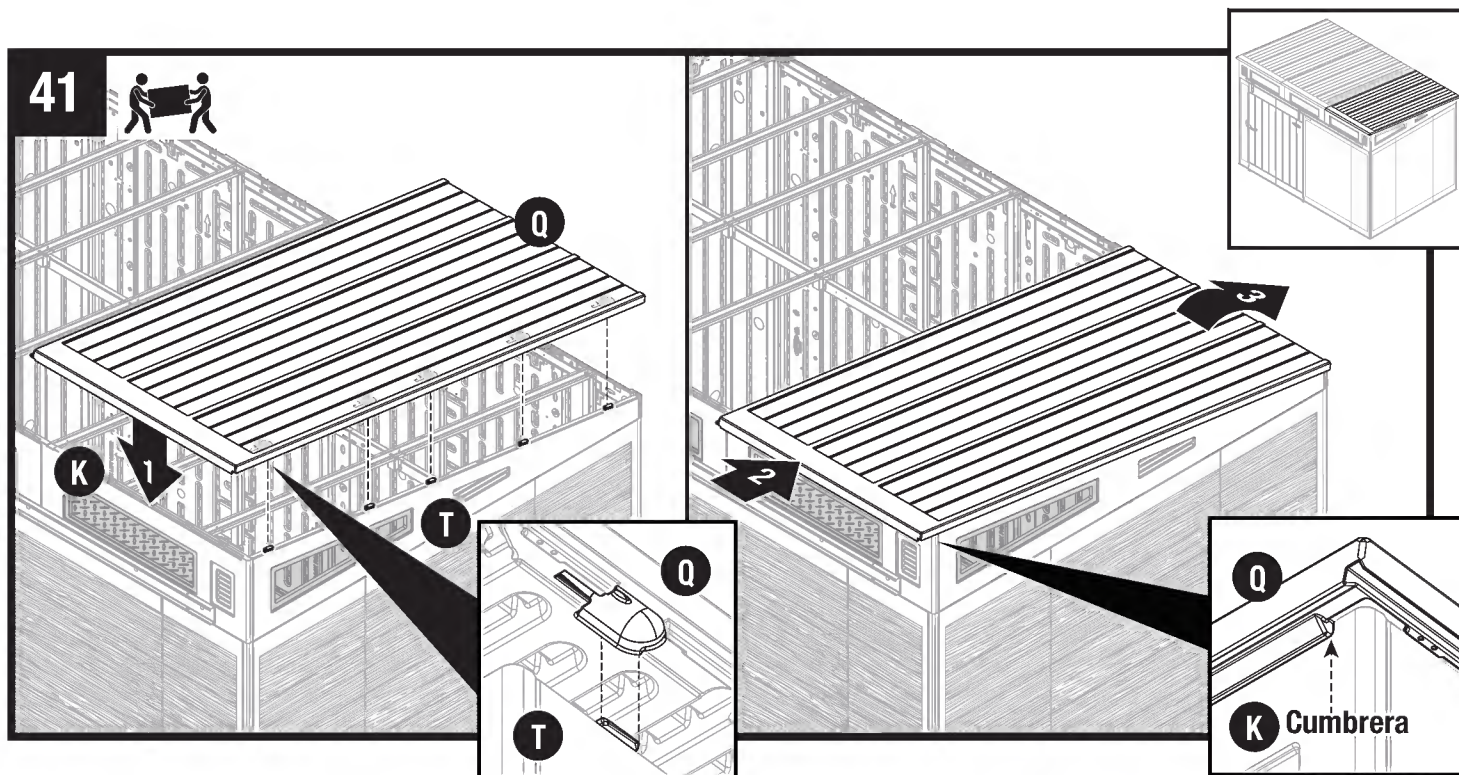

Alinee un panel del techo (Q) con el dintel del lado derecho (T) de manera que las lengüetas del dintel del lado derecho (T) se alineen con las cinco ranuras del panel del techo (Q).

Nota: la banda ancha del panel del techo está orientada hacia el frente.

Una vez que el panel del techo (Q) esté enganchado y recostado sobre el dintel lateral derecho (T) y con una persona que sostenga el panel del techo (Q) en su lugar desde el exterior, deslice el panel del techo (Q) hacia la pared trasera con un mazo de goma para enganchar completamente los elementos de fijación.

El panel del techo (Q) está completamente en posición de bloqueo cuando la cumbrera en la parte inferior del panel del techo se encuentra con la parte superior del dintel delantero derecho (K).

IMPORTANTE: los paneles del techo deben instalarse en un orden específico comenzando con el lado derecho, a continuación con el medio y finalmente con el lado izquierdo.

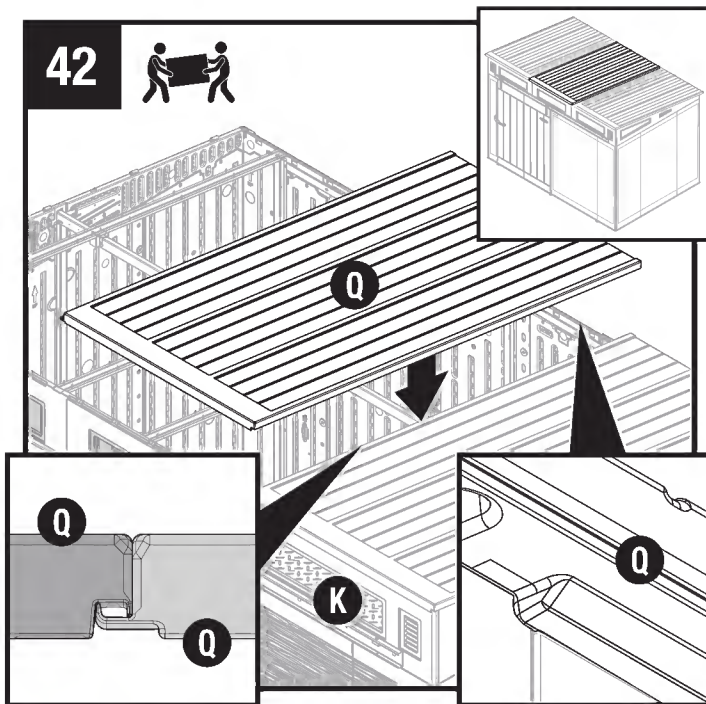

Coloque un panel de techo (Q) en el centro de la caseta de almacenamiento. Asegúrese de que el panel de techo central encaje con el panel de techo instalado anteriormente.

Nota: verifique que los paneles del techo estén colocados correctamente cuando las lengüetas de montaje traseras estén ubicadas en la parte trasera de los paneles laterales traseros.

Consejo: Si los paneles del techo están apretados, compruebe que los cimientos estén a nivel. Si es necesario, calce el centro del piso de la caseta de almacenamiento mientras instala los paneles del techo. Retire las calzas una vez finalizada la construcción de la caseta de almacenamiento.

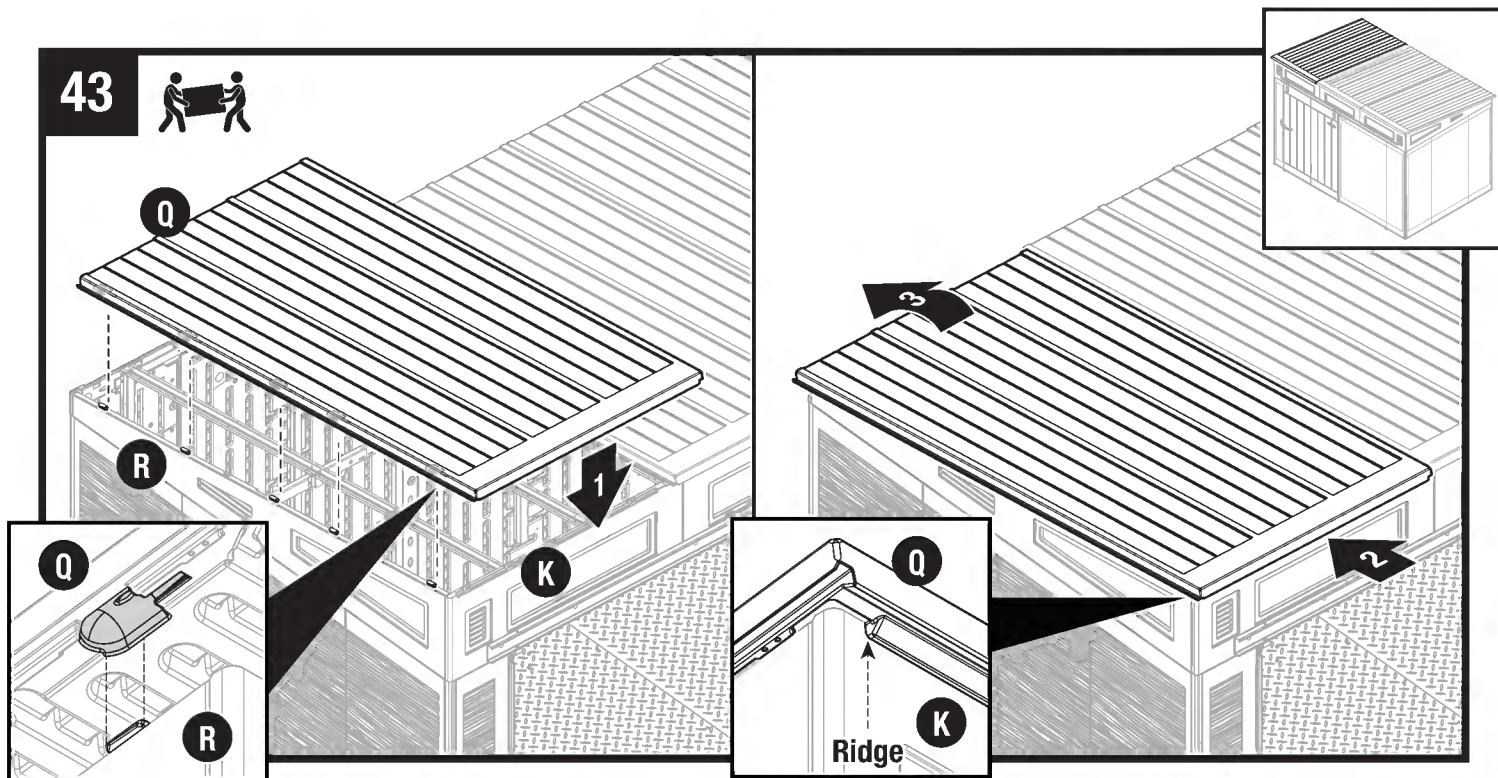
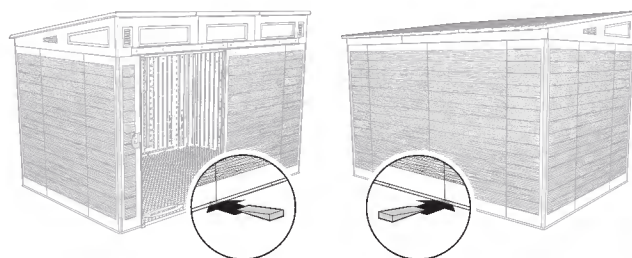

Coloque el último panel del techo (Q) en el lado izquierdo de la caseta de almacenamiento y el dintel del lado izquierdo (R).

Una vez que el panel del techo (Q) esté encajado y apoyado sobre el dintel izquierdo (R) y con una persona sujetando el panel del techo (Q) desde el exterior, deslice el panel del techo (Q) hacia la pared trasera utilizando un mazo de goma para encajar completamente los elementos de fijación.

El panel del techo (Q) está completamente asegurado en su posición cuando el reborde de la parte inferior del panel del techo se encuentra con la parte superior del dintel delantero (K).

Apriete firmemente los tornillos (MM), pernos (KK) y las tuercas (LL) en las patas de la armadura (X) sobre los adaptadores de la pared (CC,FF) y los soportes de apoyo (V) (Consulte los pasos 39 y 40).

Paneles del techo para el montaje del cobertizo (continuación)

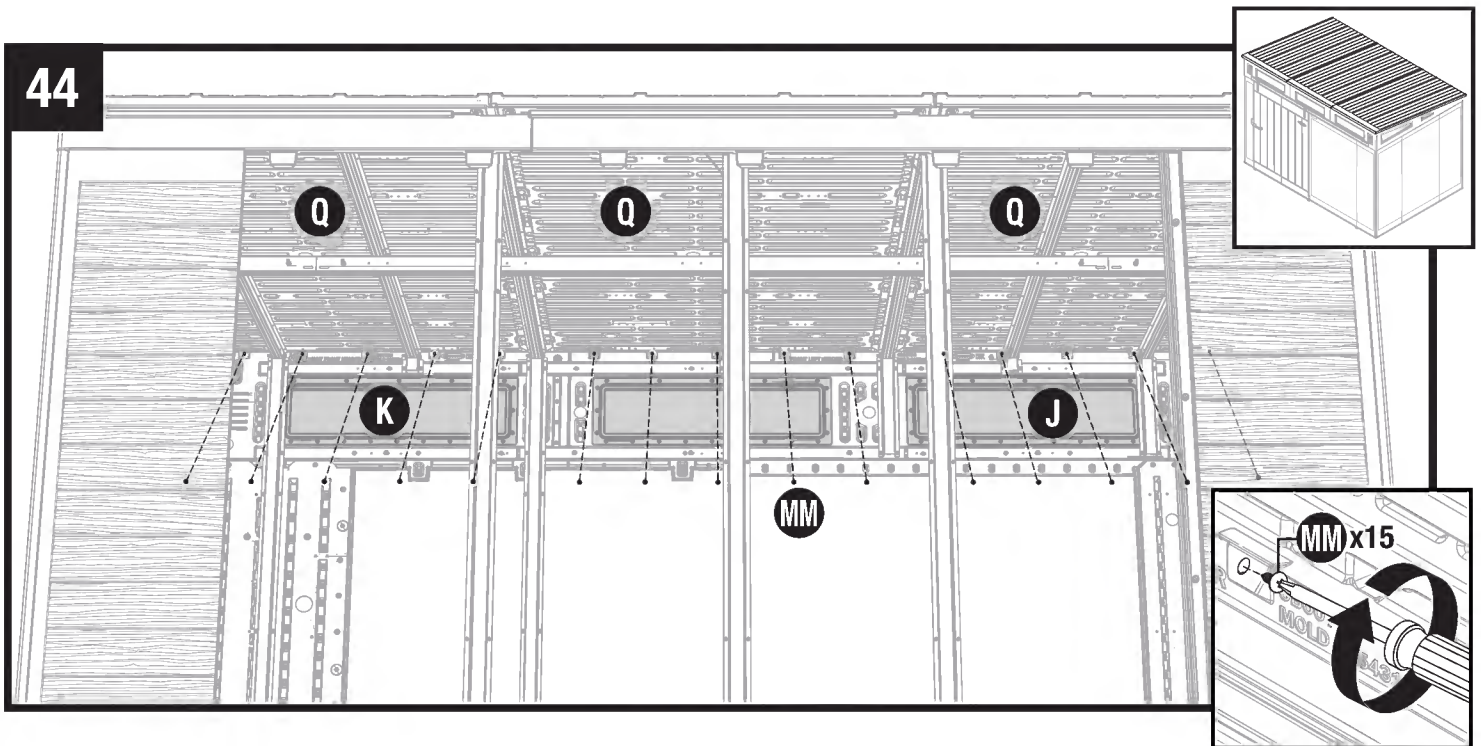

Fije los paneles del techo (Q) a la parte superior del montaje del dintel delantero derecho e izquierdo (J, K) con 15 tornillos (MM).

IMPORTANTE: Con la ayuda de otra persona, tire ligeramente hacia abajo de los bordes exteriores del panel del techo mientras inserta los tornillos..

Nota: Para dar mayor claridad, la ilustración se muestra sin algunas piezas.

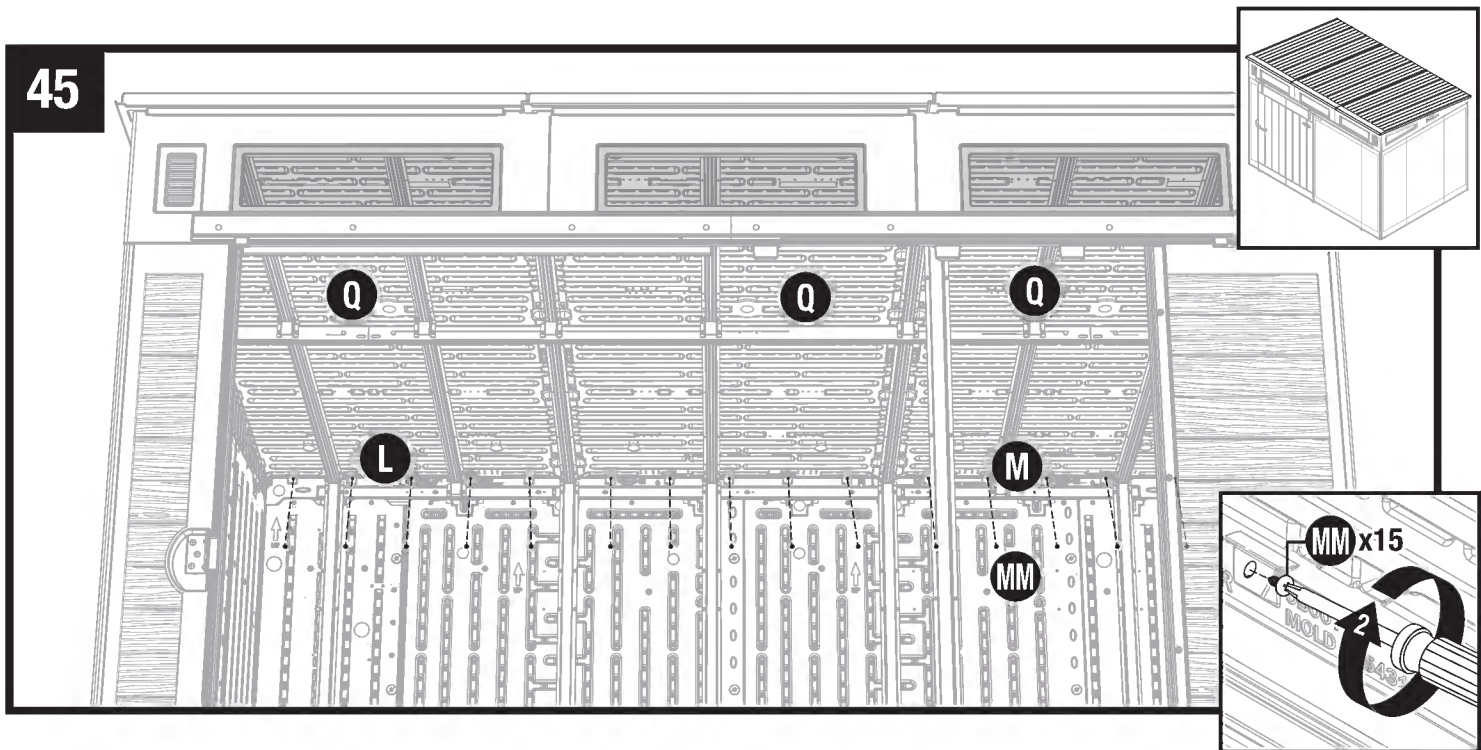

Fije los paneles del techo (Q) a la parte superior del montaje del dintel posterior derecho e izquierdo (M, L) con 15 tornillos (MM).

IMPORTANTE: Con la ayuda de otra persona, tire ligeramente hacia abajo de los bordes exteriores del panel del techo mientras inserta los tornillos.

Nota: Para dar mayor claridad, la ilustración se muestra sin algunas piezas.

46

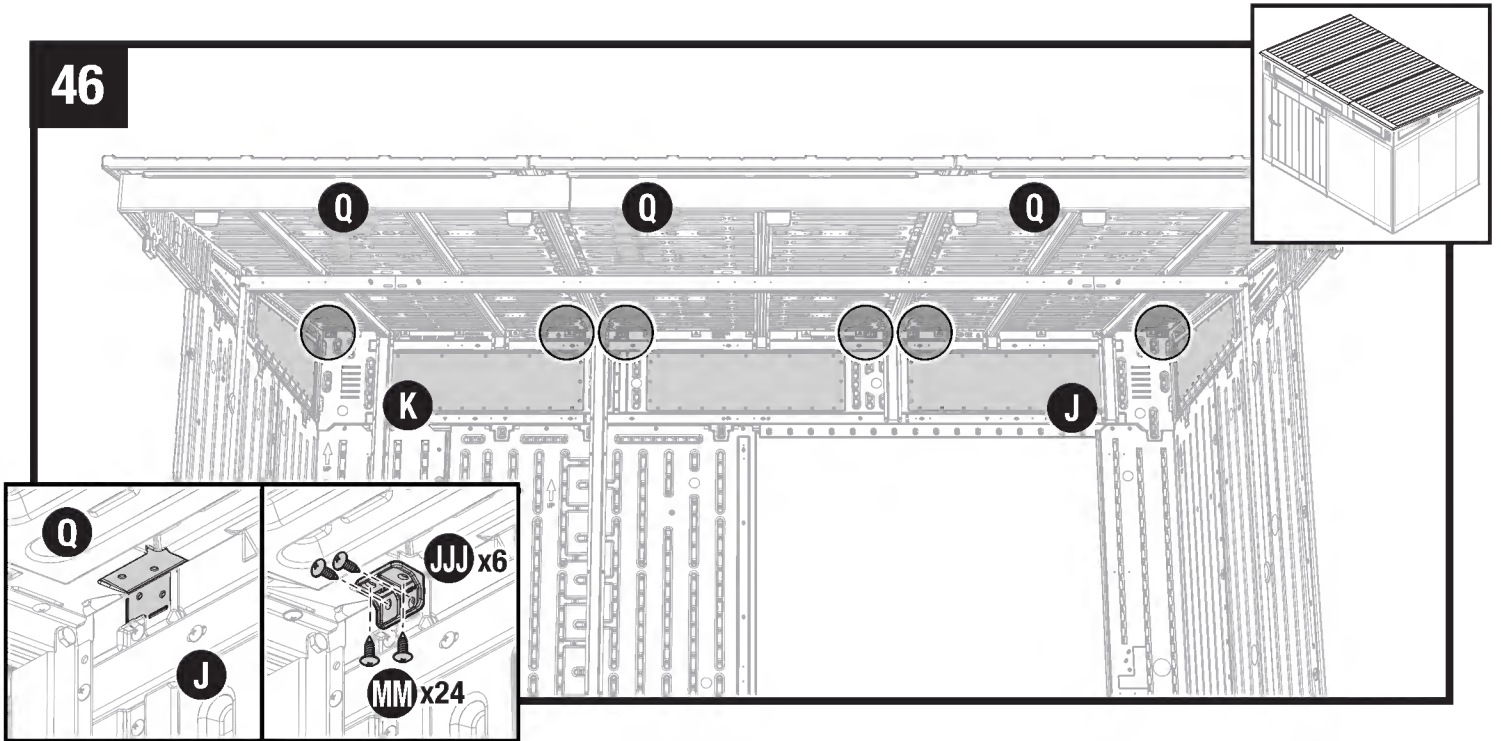

En los lugares indicados, fije seis soportes de techo (JJJ) en la parte superior de los dinteles delantero derecho e izquierdo (J, K) y los paneles de techo (Q) con 24 tornillos (MM).

Nota: Para dar mayor claridad, la ilustración se muestra sin algunas piezas.

47

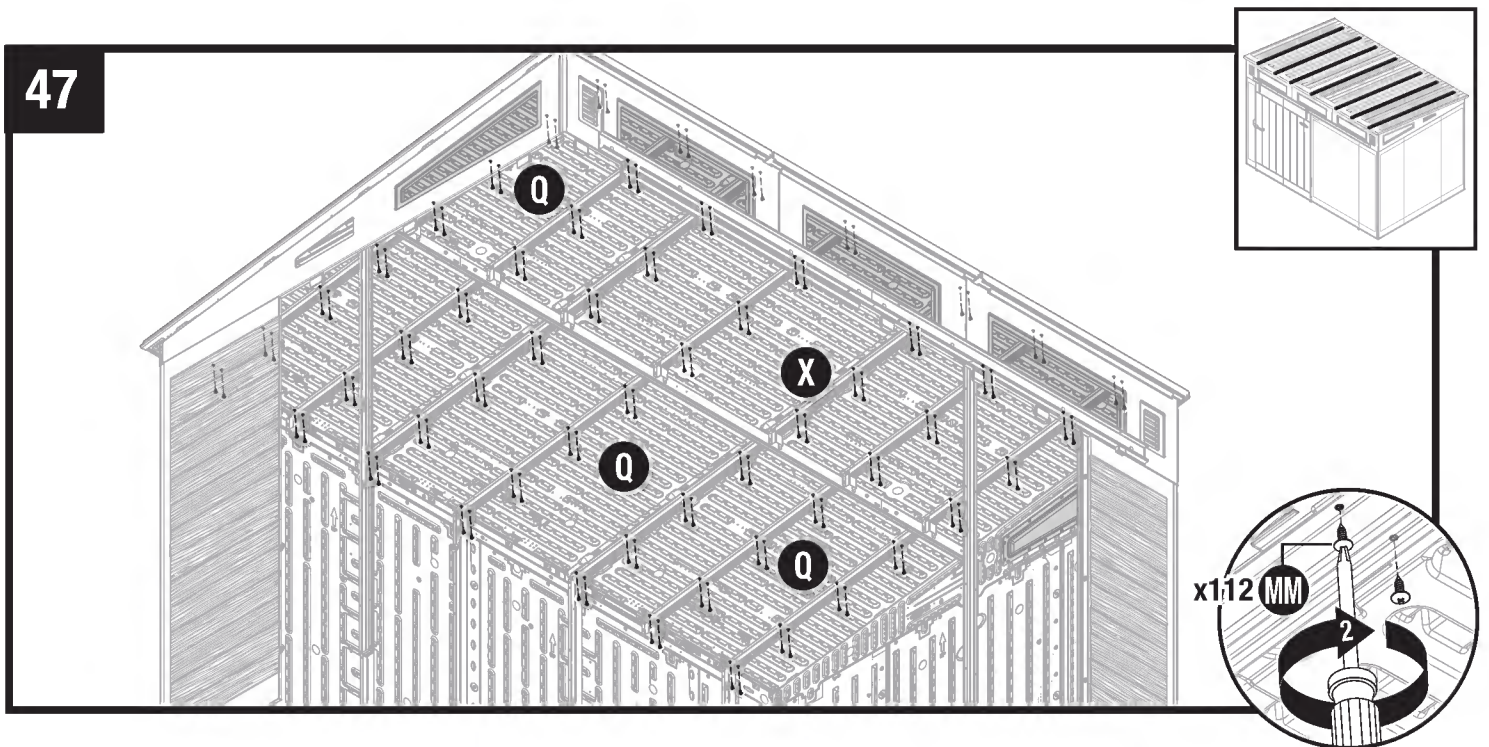

Fije cada pata de armazón (X) a los paneles del techo (Q) con 16 tornillos (MM) por pata de armazón (X).

Nota: Use los orificios para las pata de armazón donde el plástico del panel del techo está detrás de ellos.

Armado de la caseta de almacenamiento - Asegurar panel

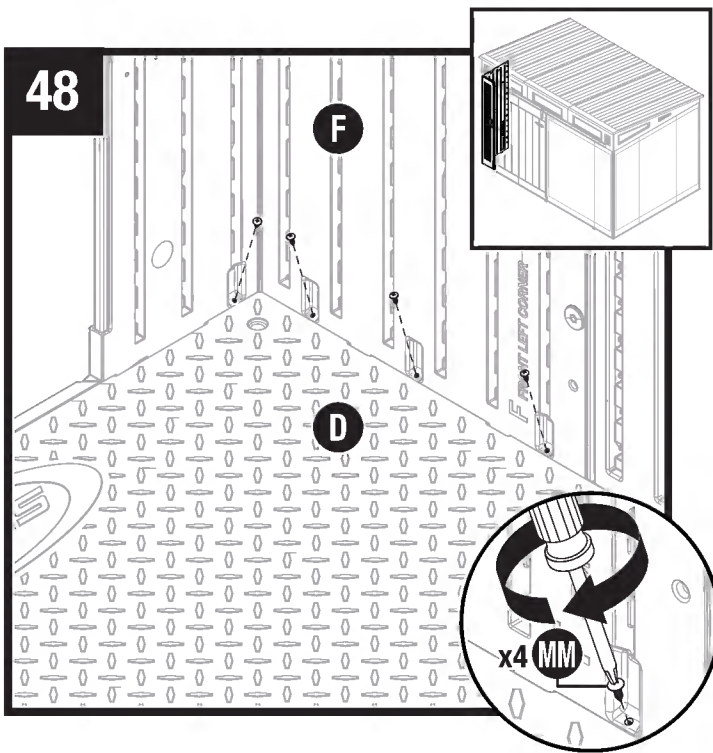

Desde el interior del cobertizo, asegure la esquina delantera izquierda (F) al panel del piso izquierdo (D) con cuatro tornillos (MM).

Repita el paso para asegurar el interior de todos los paneles de esquina, delanteros, traseros y laterales restantes a los paneles del piso.

Armado de la caseta de almacenamiento - Puertas

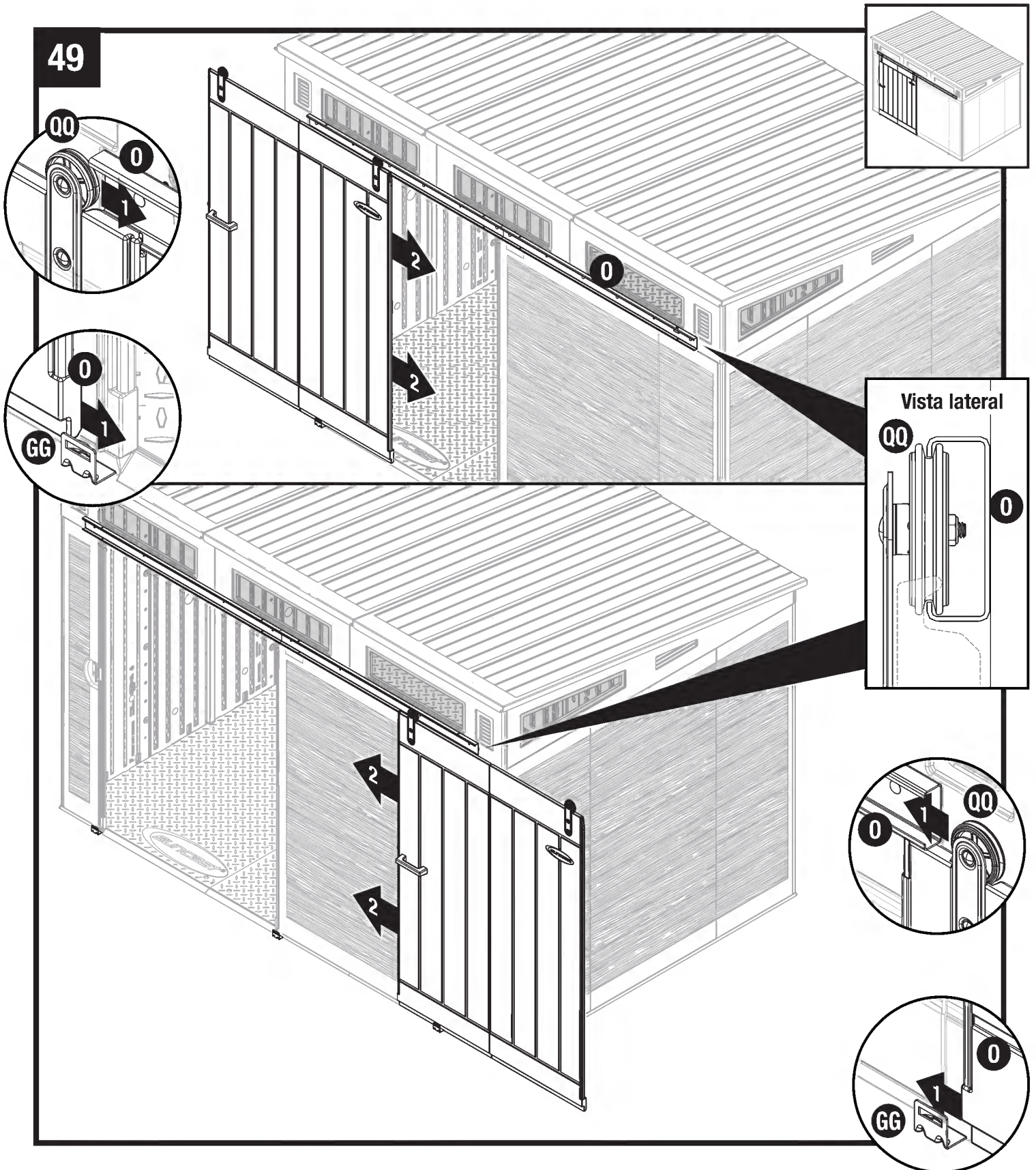

Deslice las ruedas ranuradas del carril de la puerta (QQ) en el carril de la puerta (O) desde el lado derecho o izquierdo. Asegúrese de que la parte inferior del panel de la puerta encaje en las guías inferiores de la puerta (GG).

Armado de la caseta de almacenamiento - Puertas (continuación)

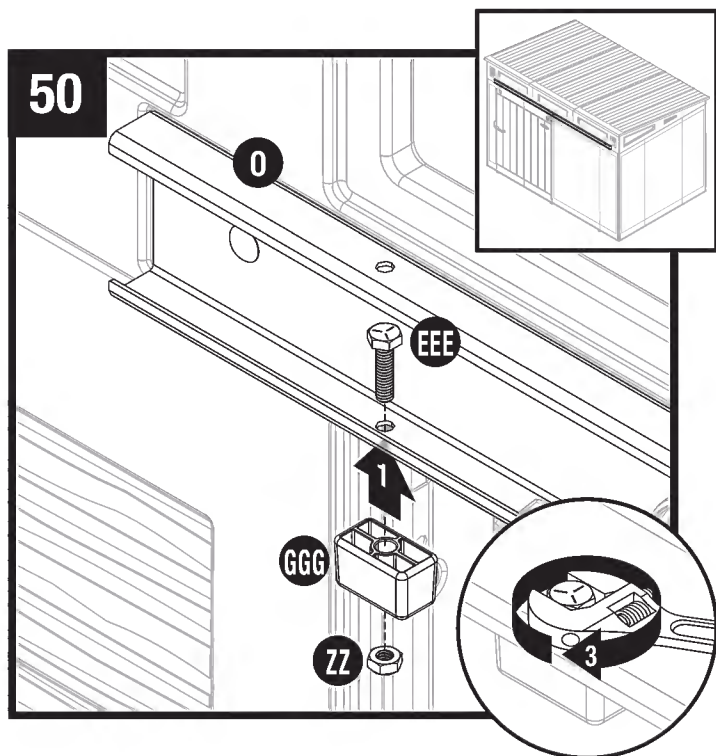

Instale el tope (GGG) en la parte inferior izquierda del carril de la puerta (O) y fíjelo con un perno (EEE) y una tuerca (HHH).

Repita el proceso para el otro extremo del carril de la puerta.

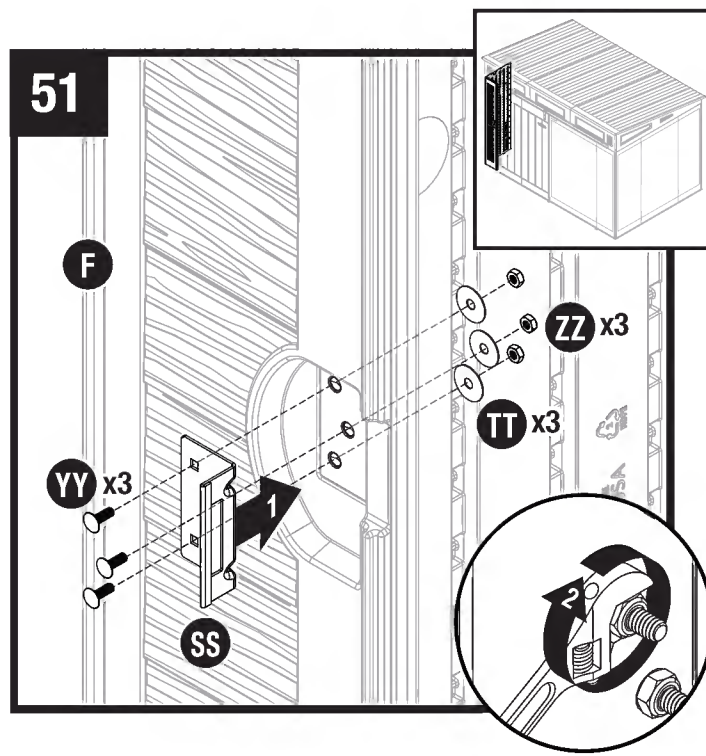

Instale la placa del cerrojo (SS) en la esquina delantera derecha (F) y fíjela con tres pernos (YY), tres arandelas (TT) y tres tuercas de seguridad (ZZ).

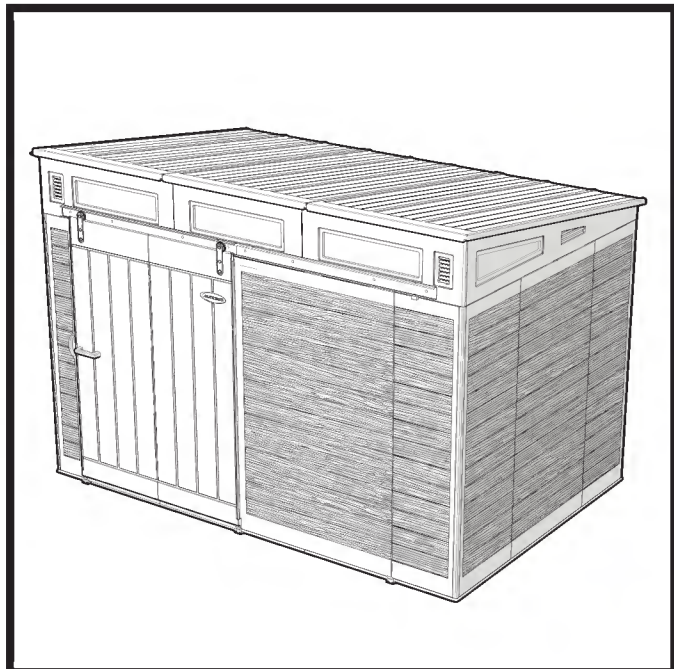

Completo.

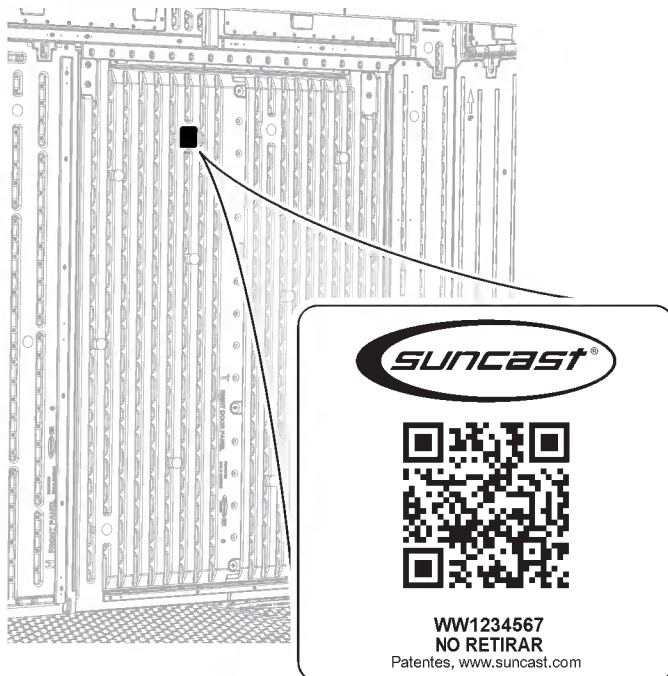

La etiqueta ubicada en el interior de la puerta contiene información sobre el producto. El código QR es un enlace directo a la página de registro del producto en el sitio web de Suncast. Los códigos ubicados en la parte inferior de la etiqueta están relacionados específicamente con su producto. Tenga estos números a mano por si necesita ponerse en contacto con Suncast.

