

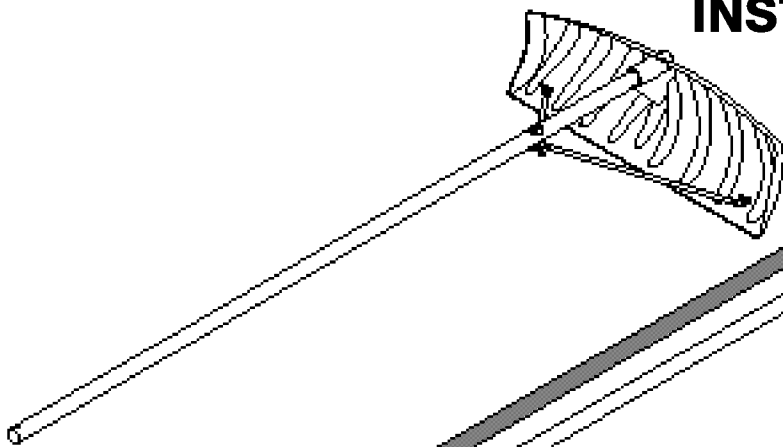

**SRR1600 & SRR2100 Roof Rake/Déneige-toit/Rastrillo de techo**  
**ASSEMBLY INSTRUCTIONS**  
**INSTRUCTIONS D'ASSEMBLAGE**  
**INSTRUCCIONES DE ARMADO**

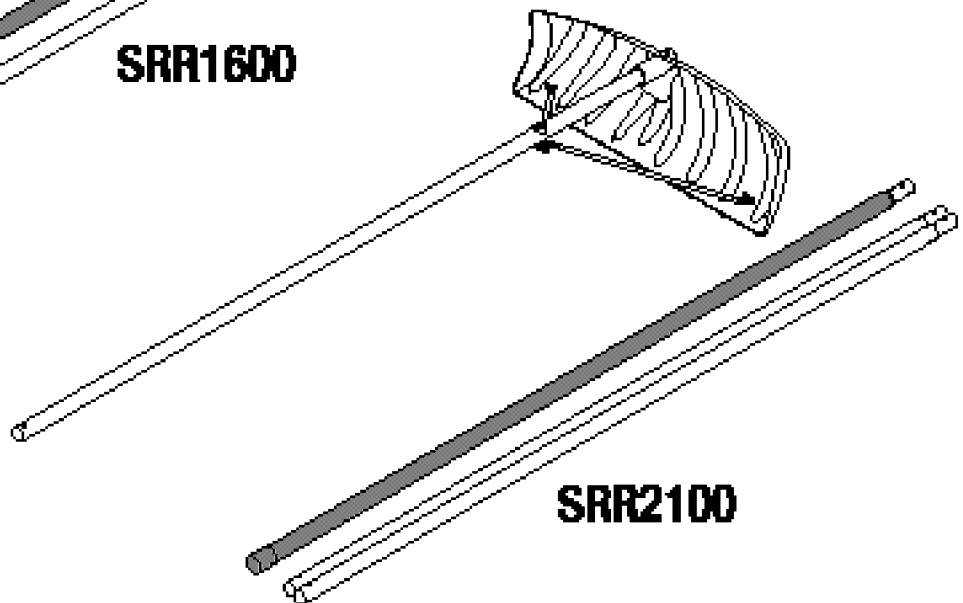

**SRR1600**



**SRR2100**

Quality Control Number:  
Numéro de contrôle de qualité :  
Número de control de calidad:

Includes instructions for 16' and 21' roof rake  
Comporte les instructions visant le déneige-toit de 4,8 m (16 pi) et celui de 6,4 m (21 pi)  
Incluye las instrucciones para rastrillos de 16 y 21 pies (4,8 y 6,4 metros)

## Before You Begin...

- **Read instructions thoroughly prior to assembly.**

This kit contains parts that can be damaged if assembled incorrectly or in the wrong sequence.

- **Please follow instructions.**

Suncast is not responsible for replacing parts lost or damaged due to incorrect assembly.

- **Check for all parts before you begin assembly.**

Using the provided parts check list on page 3, verify that you have all the parts required to assemble your roof rake.



## CAUTION

- Repair or replace broken parts immediately.
- Suncast is not responsible for damage caused by weather or misuse.
- This kit contains parts with metal edges. Please be careful when handling.

## Tools Needed for Installation

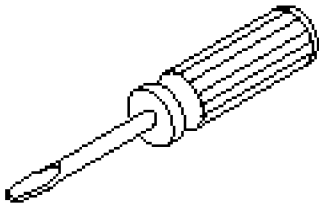

## Suncast Products and Replacement Parts

To purchase Suncast replacement parts and learn about other Suncast products, visit us online or call.



[www.suncast.com](http://www.suncast.com)  
24 hours a day, 7 days a week, 365 days a year



1-800-846-2345 or 1-630-879-2050

# Parts - SRR1600 & SRR2100

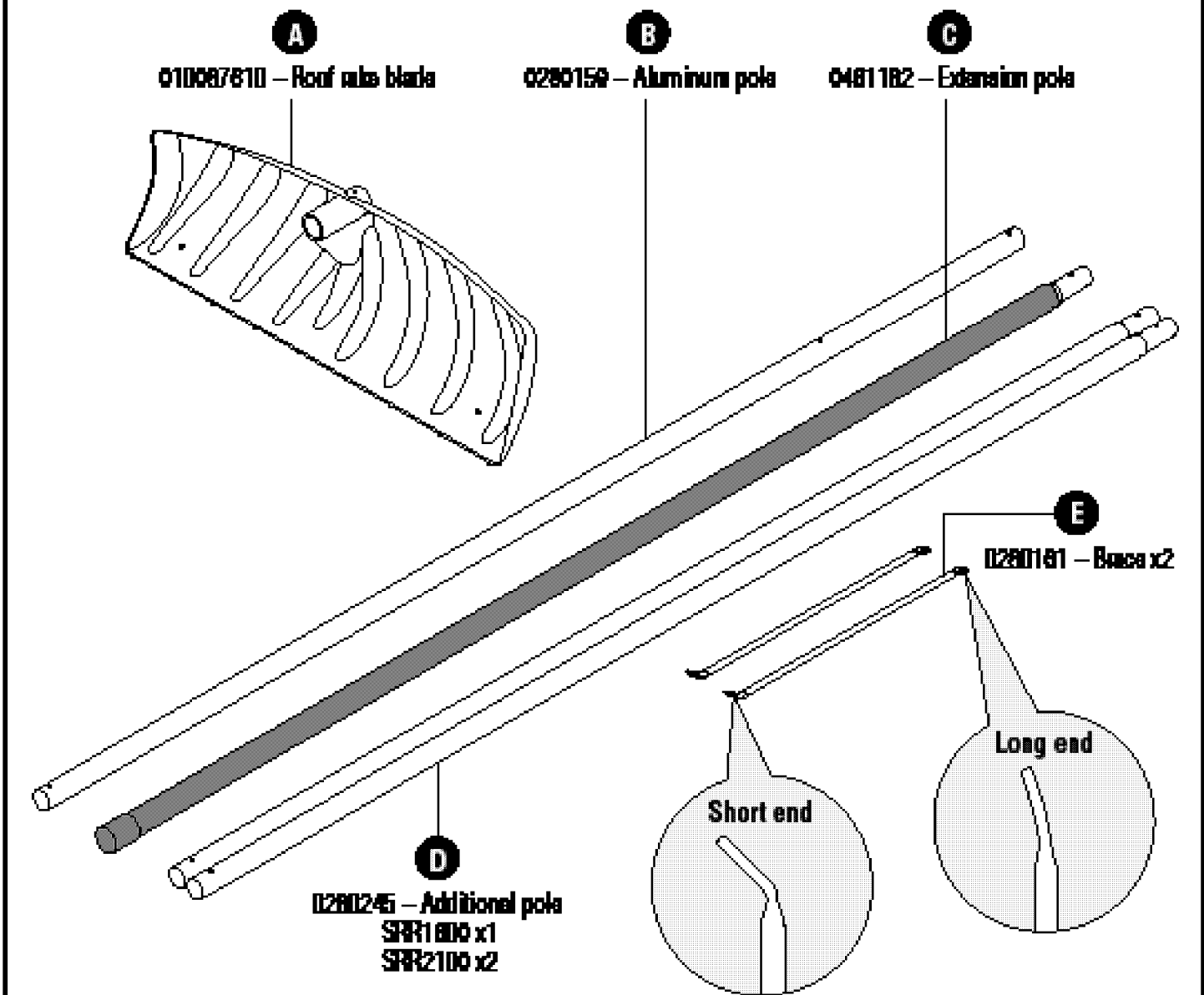

## Hardware

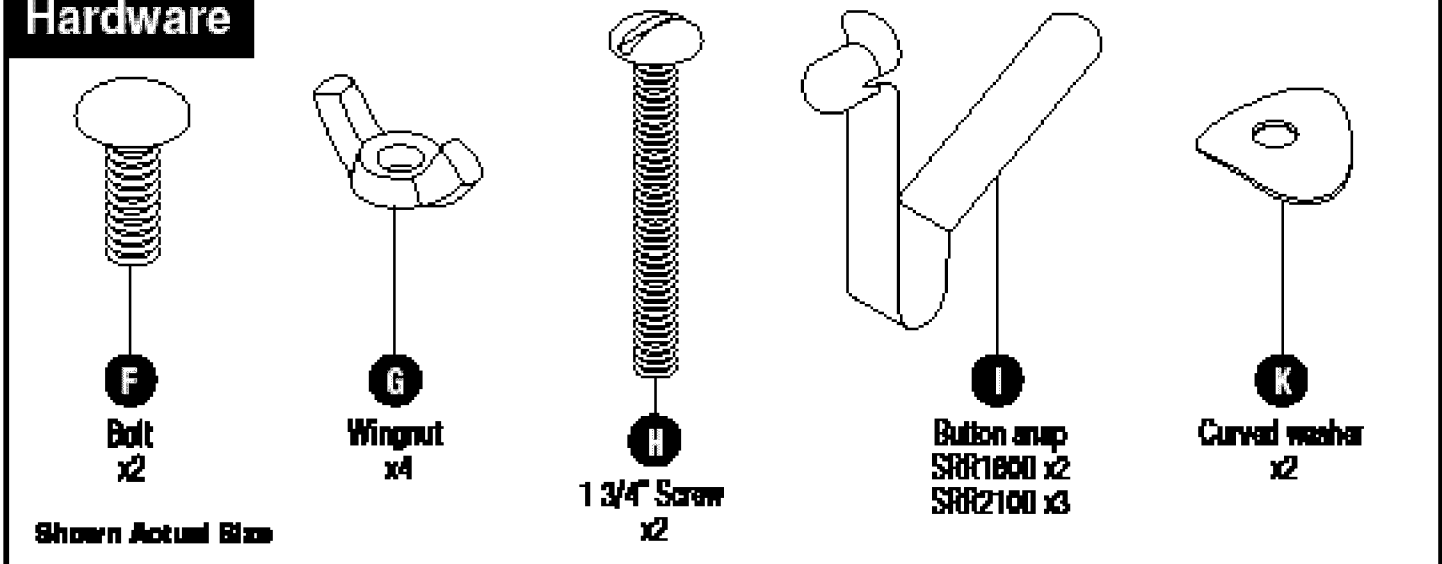

# Roof Rake Assembly

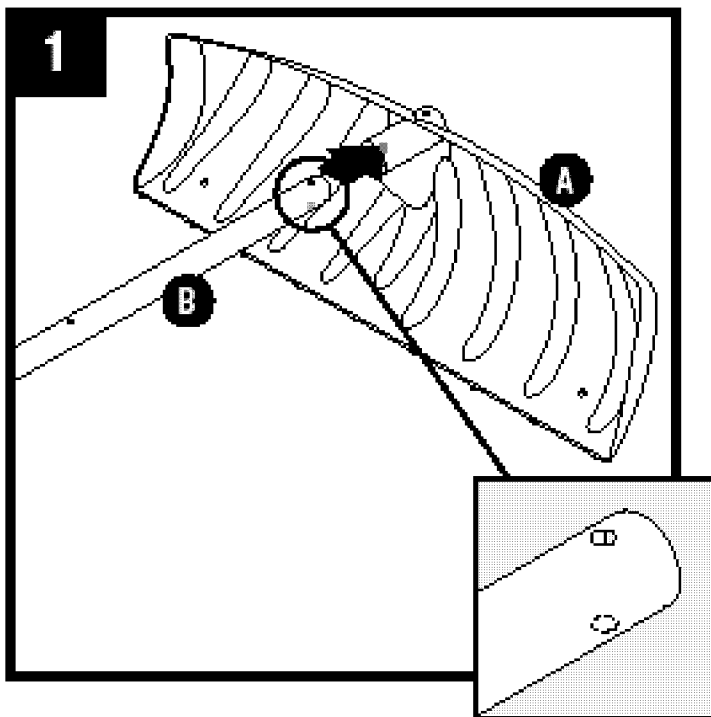

Insert aluminum pole (B) onto roof rake blade (A).  
**Note:** Make sure this end of the pole has two holes.

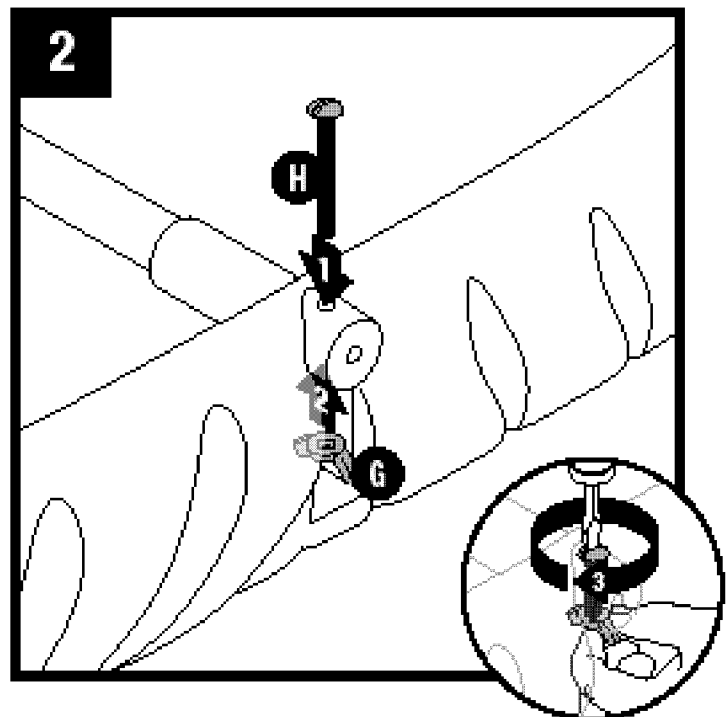

Insert 1 3/4" screw (H), wingnut (G), and tighten.

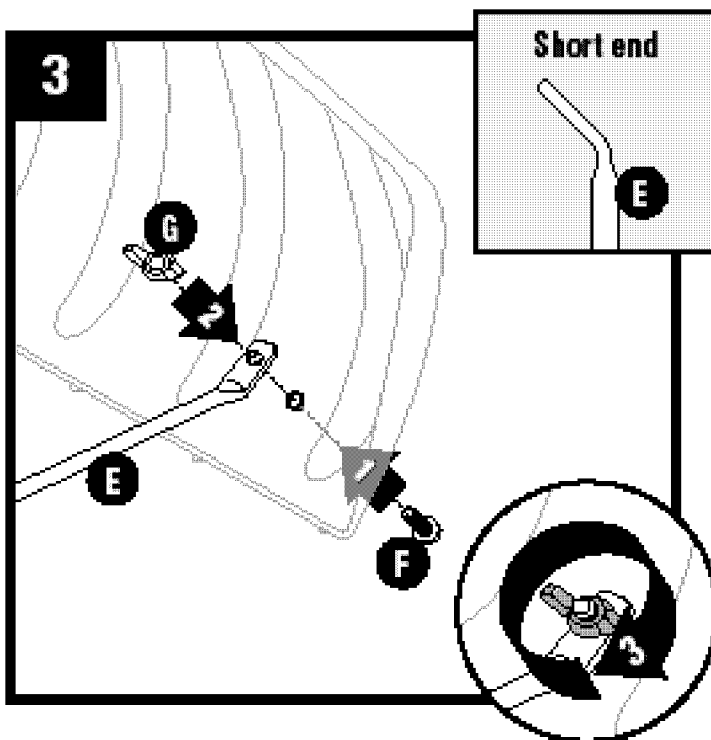

Attach short end of brace (E) to roof rake blade (A) using one bolt (F) and one wingnut (G). Repeat for remaining brace.

**Note:** **DO NOT** fully tighten wingnuts.

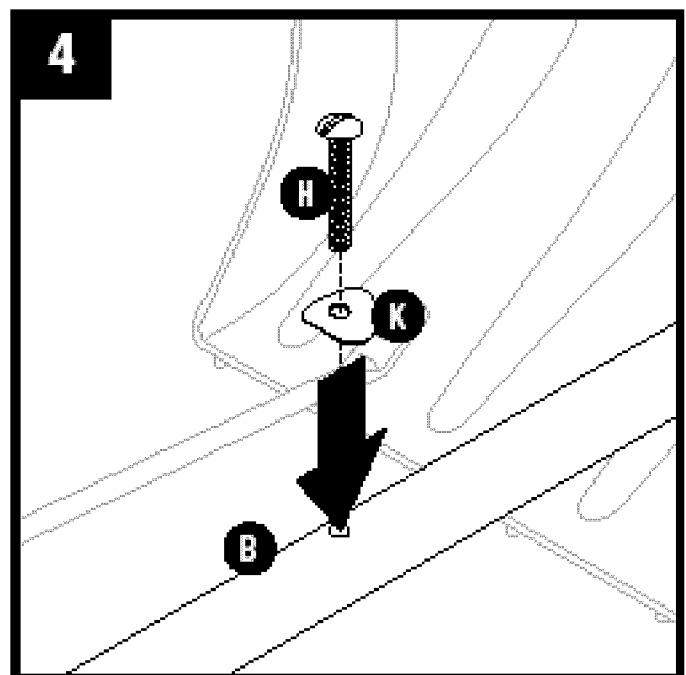

Insert 1 3/4" screw (H) and curved washer onto aluminum pole (B).

## Roof Rake Assembly (continued)

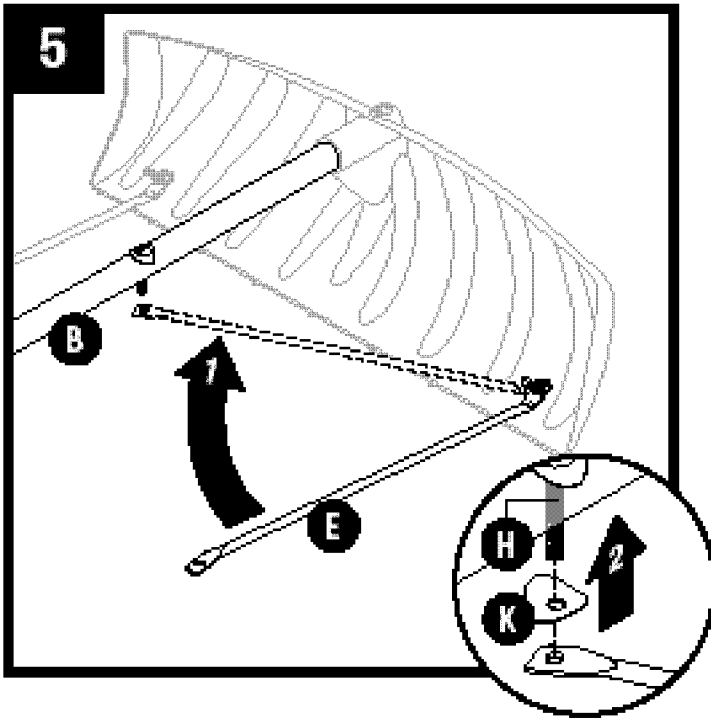

Swing brace (E) underneath aluminum pole (B) and insert curved washer (K) and brace onto 1 3/4" screw (H). Repeat for remaining brace.

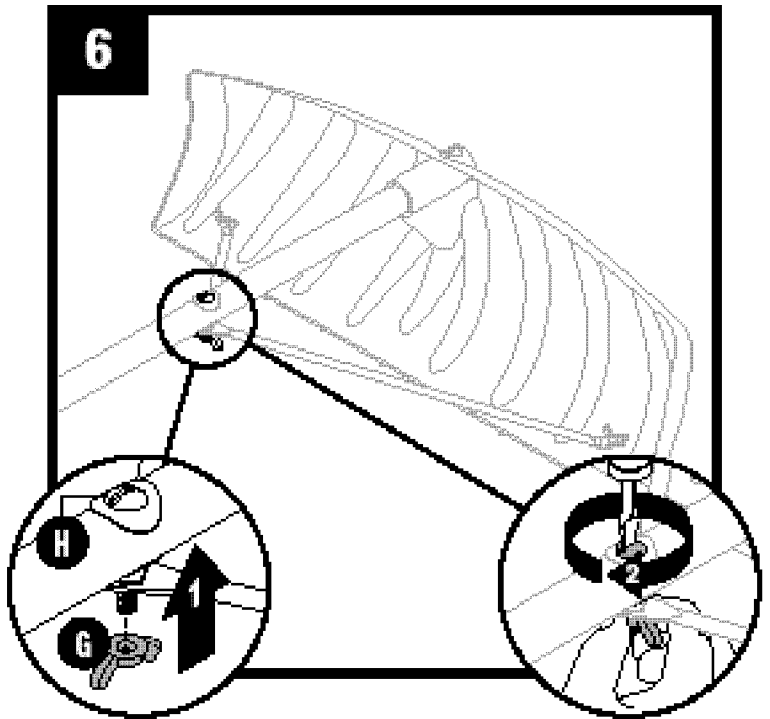

Attach wingnut (G) to 1 3/4" screw (H) and tighten all hardware.

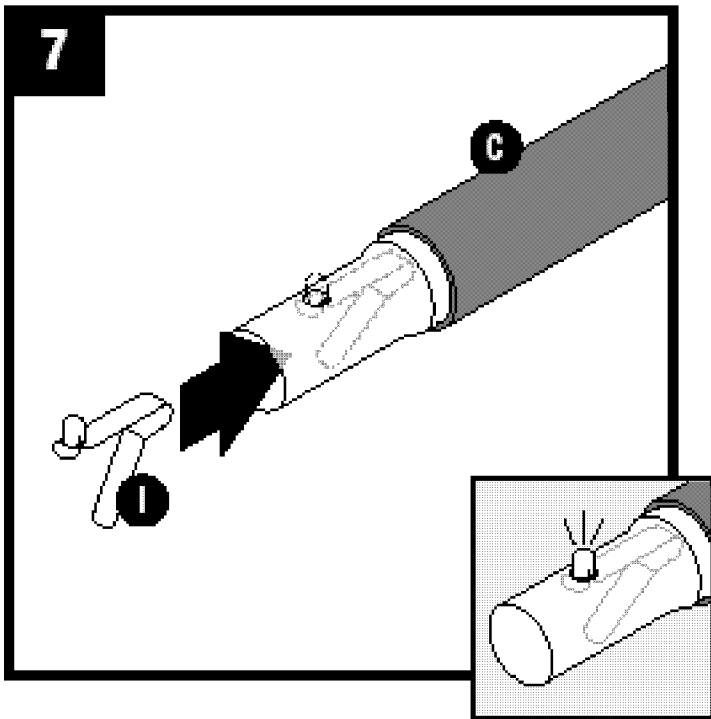

Insert button snap (I) into extension pole (C). Repeat for additional poles (D).

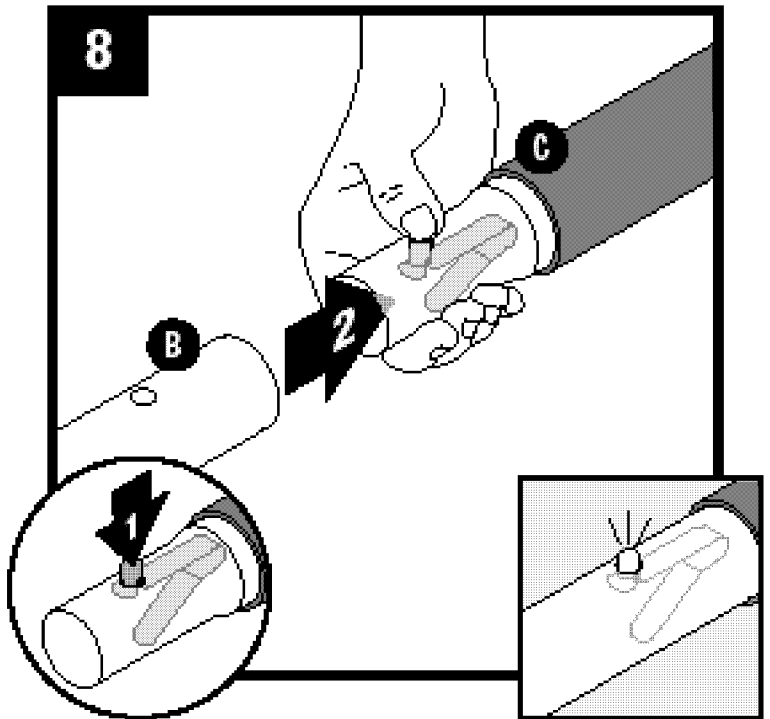

Push down button snap (C) and insert into aluminum pole (B). Repeat for additional poles if needed.

## Roof Rake Assembly (continued)

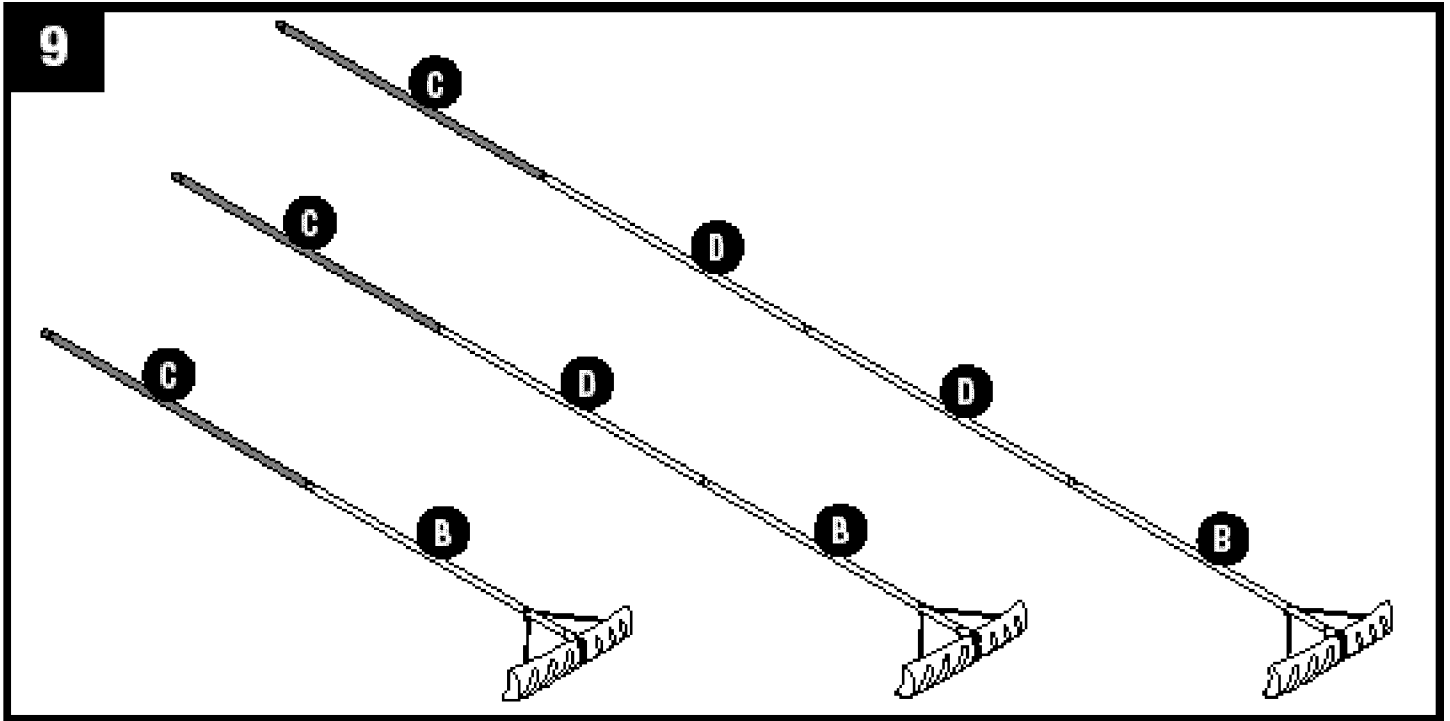

If needed, additional poles (D) can be added between aluminum pole (B) and extension pole (C).  
To attach additional poles, see Step 8.

# Warranty

## SUNCAST® Limited Warranty

Your SUNCAST® product has a LIMITED WARRANTY AGAINST FAILURE RESULTING FROM DEFECTS IN WORKMANSHIP at the time of purchase. Incidental and consequential damages are not covered.

### Warranty Claims

To file a warranty claim contact the manufacturer, SUNCAST ® CORPORATION, 701 North Kirk Road, Batavia, Illinois, 60510. Call toll free (800) 846-2345 or visit [www.Suncast.com](http://www.Suncast.com).

SUNCAST® will repair or replace only the parts that failed under the terms of the warranty. In some cases, the replacement parts may not be identical, but they shall be of equal or greater performance than the original part.

We may require proof of purchase. Proof of purchase may be the original dated store receipt. We may require evidence of the failure. Evidence of failure may include photographs or returning failed components to SUNCAST.

### WARRANTY LIMITATIONS

THIS WARRANTY COVERS ONLY DEFECTS THAT AFFECT THE FORM, FIT OR FUNCTION OF THE UNIT. It excludes natural aging of the unit, discoloration, ordinary wear and tear, ordinary weathering, sunlight fading, or rust. It excludes staining caused by mold, mildew or tree sap and damage caused by animals including insects, vermin or household pets. The warranty does not cover damage caused by Acts of Nature including but not limited to: wind in excess of 65 mph; tornado; hurricane; microburst; hail; flood; blizzard; extreme heat; pollution or fire events.

The following actions void the warranty: improper assembly; assembly on a foundation other than as described in the assembly instructions; use above intended and reasonable capacity; misuse; abuse; failure to perform ordinary maintenance; modification; cleaning with abrasive tools, exposing the unit to heat sources and vandalism. Painting, sandblasting, cleaning with harsh chemicals not recommended for plastics voids the warranty on resin components. Modification of the original product voids all warranties. Suncast assumes no liability for any modified product or consequences resulting from failure of a modified product. Damage due to moving, transporting, or relocating the product voids the warranty. Disassembly of this unit for reasons other than authorized repair voids the warranty.

Suncast is not responsible for: loss of use of the unit; labor for repair; inspection fees or disposal costs.

THIS WARRANTY IS NONTRANSFERABLE. IT IS VALID FOR NORMAL HOUSEHOLD USE ONLY. THE WARRANTY IS VOIDED BY COMMERCIAL OR INDUSTRIAL USE. IT EXCLUDES FLOOR MODELS, CLEARANCE AND OPEN BOX UNITS.

### Notice

Suncast does not represent that this unit will meet city, county, state, homeowner's association standards or zoning requirements. The owner is responsible for securing all permits and meeting other requirements needed for placement, construction and use.

THE MANUFACTURER'S LIABILITY HEREUNDER IS LIMITED SOLELY TO THE REPAIR OR REPLACEMENT OF THE DEFECTIVE PRODUCT OR PART AND THE MANUFACTURER SHALL IN NO EVENT BE LIABLE FOR ANY INCIDENTAL OR CONSEQUENTIAL DAMAGES WHICH MAY RESULT FROM ANY DEFECT IN MATERIAL OR WORKMANSHIP OR FROM THE BREACH OF ANY EXPRESS OR IMPLIED WARRANTY.

*This warranty gives you specific legal rights, and you may also have other rights which vary from state to state. Some states do not allow the exclusion or limitation of incidental or consequential damages; the limitation or exclusion may not apply to you.*

## Avant de commencer...

- **Lisez entièrement les instructions avant l'assemblage.**  
Cette trousse contient des pièces qui peuvent être endommagées si elles sont assemblées de manière incorrecte ou dans le mauvais ordre.
- **Veillez suivre les instructions.**  
Suncast ne peut être tenu responsable du remplacement des pièces endommagées ou perdues en raison d'un assemblage incorrect.
- **Vérifiez toutes les pièces avant de commencer l'assemblage.**  
À l'aide de la liste des pièces fournie aux pages 3 à 8, vérifiez que vous avez toutes les pièces nécessaires à la construction de votre modèle de remise déneige-toit.



## ATTENTION

- Réparer ou remplacer les pièces cassées immédiatement.
- Suncast ne peut être tenu responsable des dommages causés par les conditions climatiques ou une mauvaise utilisation.
- Cette trousse contient des pièces avec des bords métalliques. Faites attention lorsque vous les manipulez.

## Outils nécessaires pour l'installation

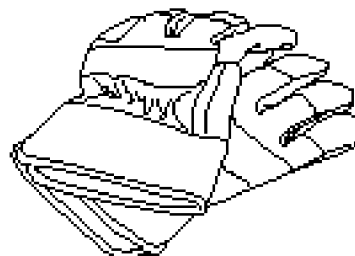
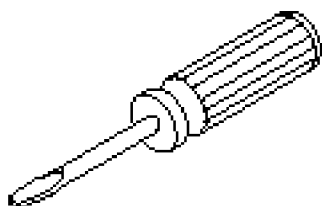

## Produits et pièces de rechange Suncast

Pour acheter des pièces de rechange Suncast et obtenir de plus amples détails sur les autres produits Suncast, consultez notre site ou appelez-nous.



[www.suncast.com](http://www.suncast.com)  
24 heures sur 24, 7 jours sur 7, 365 jours par an



1-800-846-2345 ou 1-630-879-2050



# Pièces - SRR1600 & SRR2100

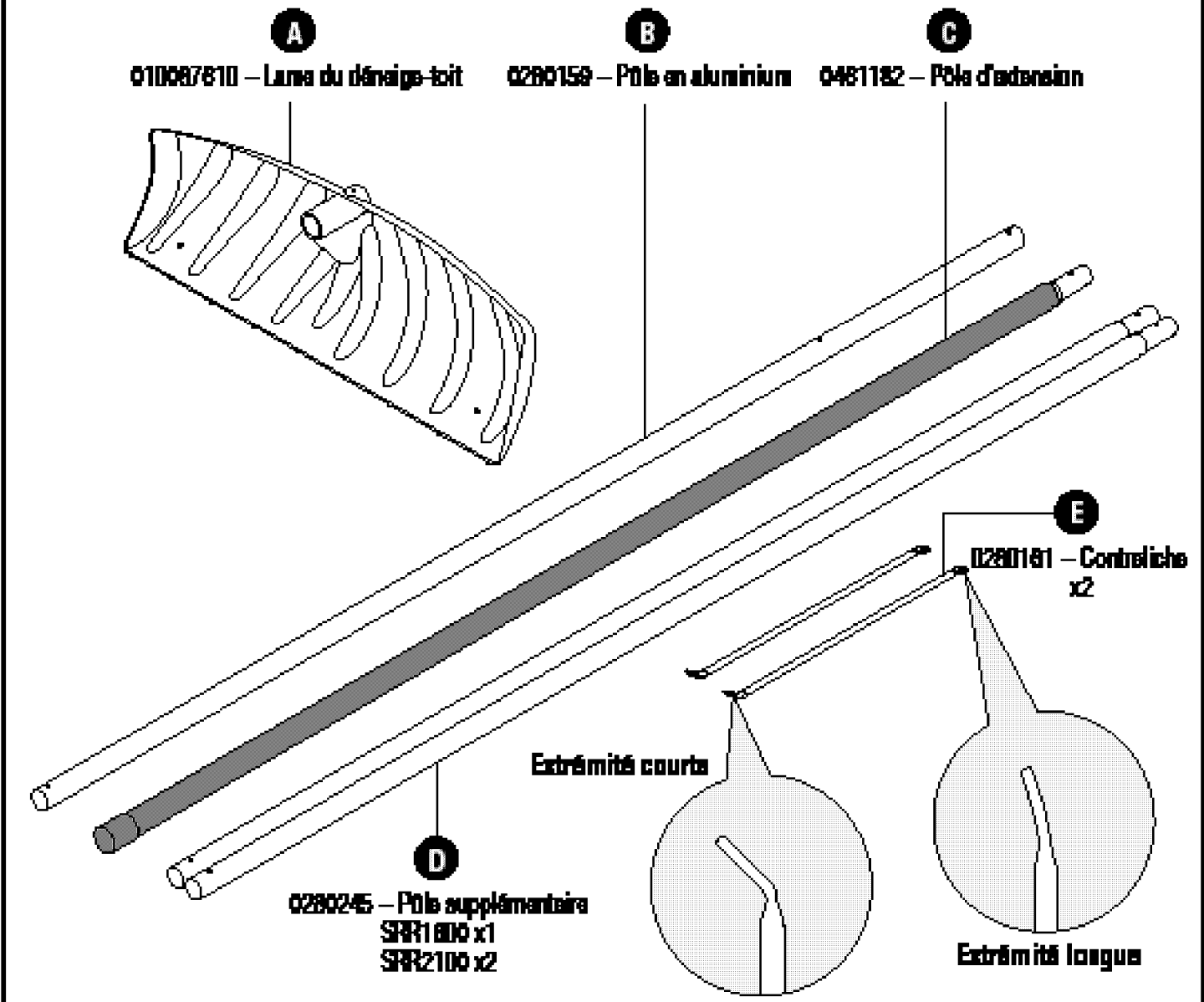

## Matériel

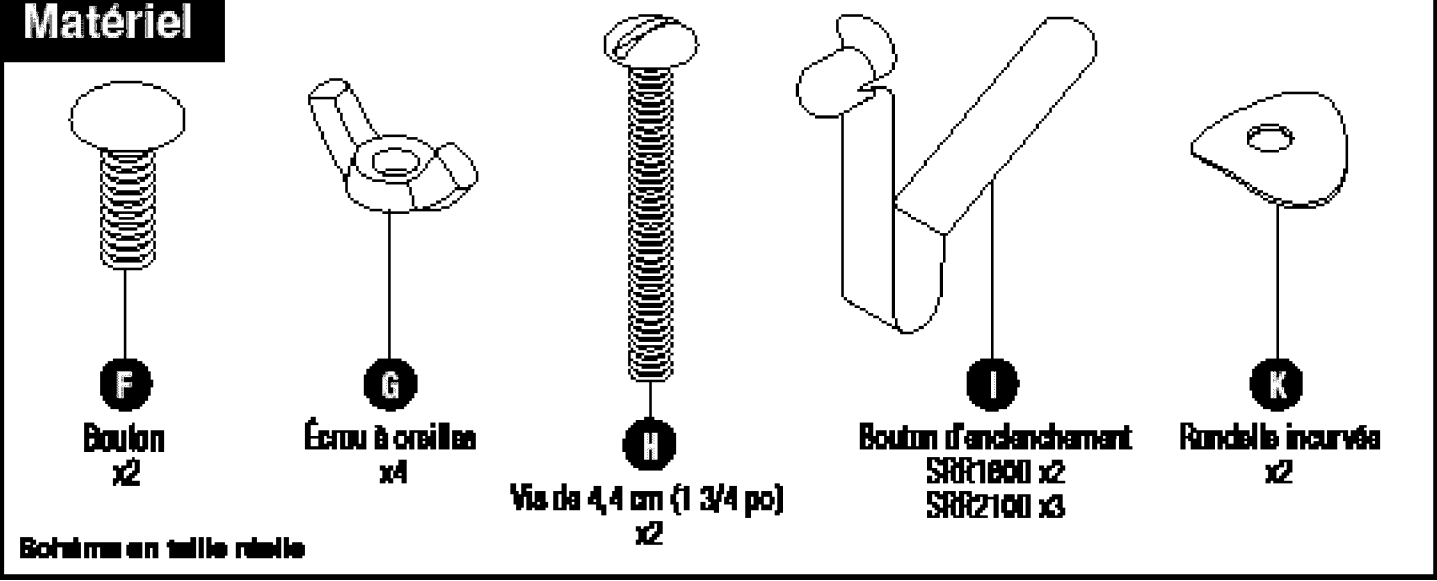

# Assemblage du déneige-toit

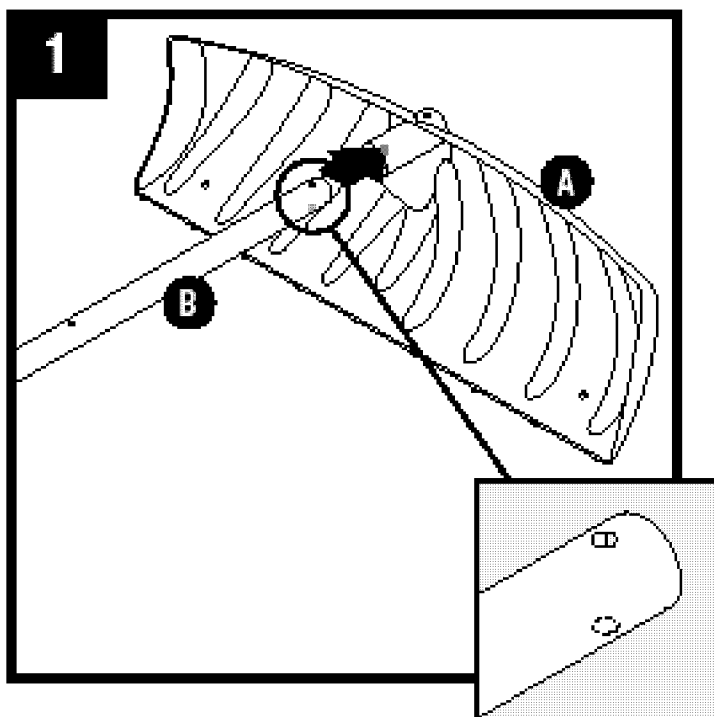

Insérer la pôle d'aluminium (B) dans la lame du déneige-toit (A).

**Remarque :** S'assurer que cette extrémité de la pôle présente deux trous.

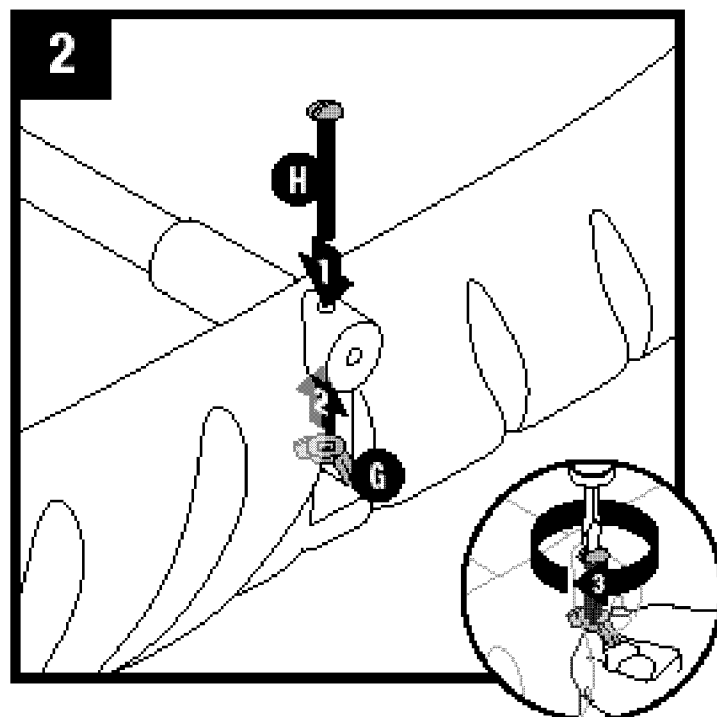

Insérer la vis de 4,4 cm (1 ¾ po) (H), l'écrou à oreilles (G) et serrer.

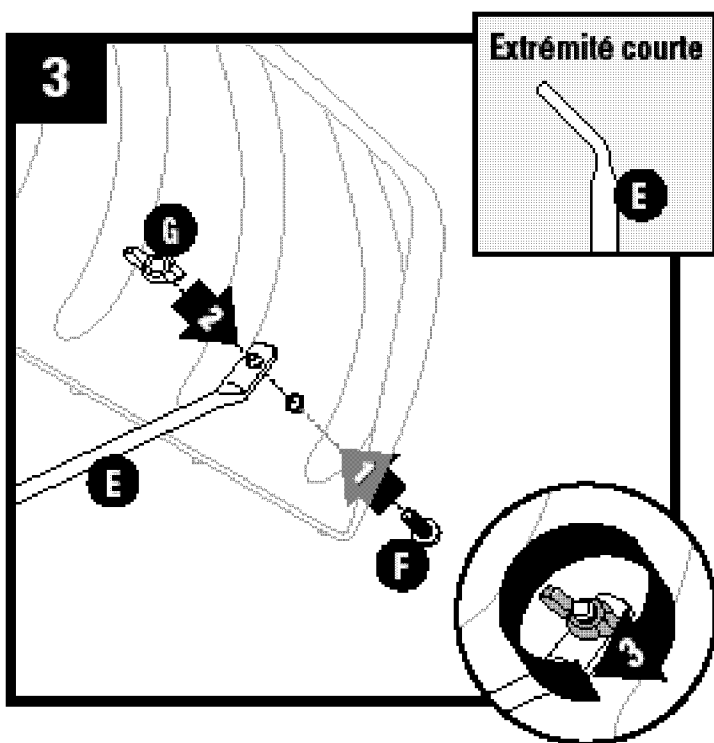

Fixer l'extrémité courte de la contrefiche (E) à la lame du déneige-toit (A) à l'aide d'un boulon (F) et d'un écrou à oreilles (G). Répéter pour l'autre contrefiche.

**Remarque :** NE PAS serrer à fond les écrous à oreilles.

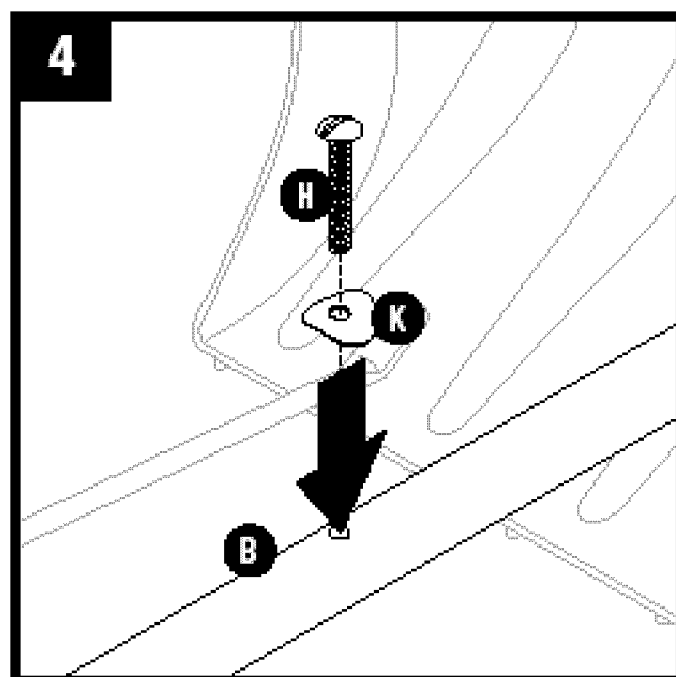

Insérer la vis de 4,4 cm (1 ¾ po) (H) et la rondelle incurvée dans la pôle en aluminium (B).

## Assemblage du déneige-toit (suite)

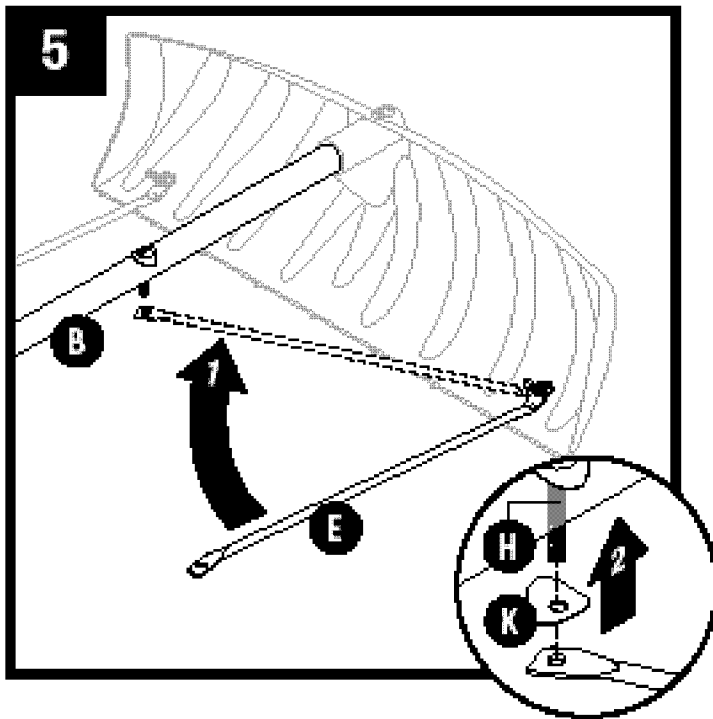

Déplacer la contrefiche (E) qui est sous la pôle en aluminium (B) et insérer la rondelle incurvée (K) et la contrefiche dans la vis de 4,4 cm (1 ¾ po) (H). Répéter pour la contrefiche restante.

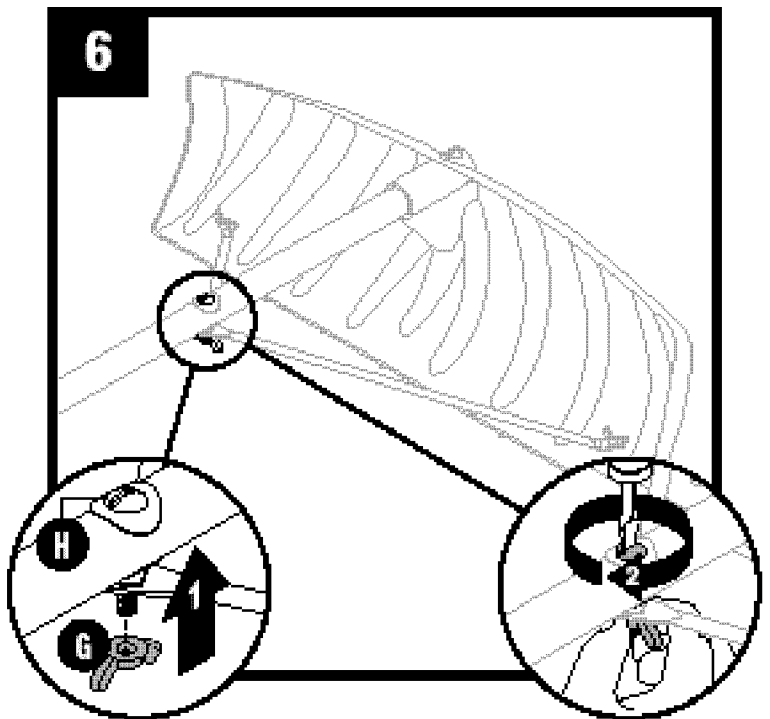

Fixer l'écrou à oreilles (G) à la vis de 4,4 cm (1 ¾ po) (H) et serrer toute la quincaillerie.

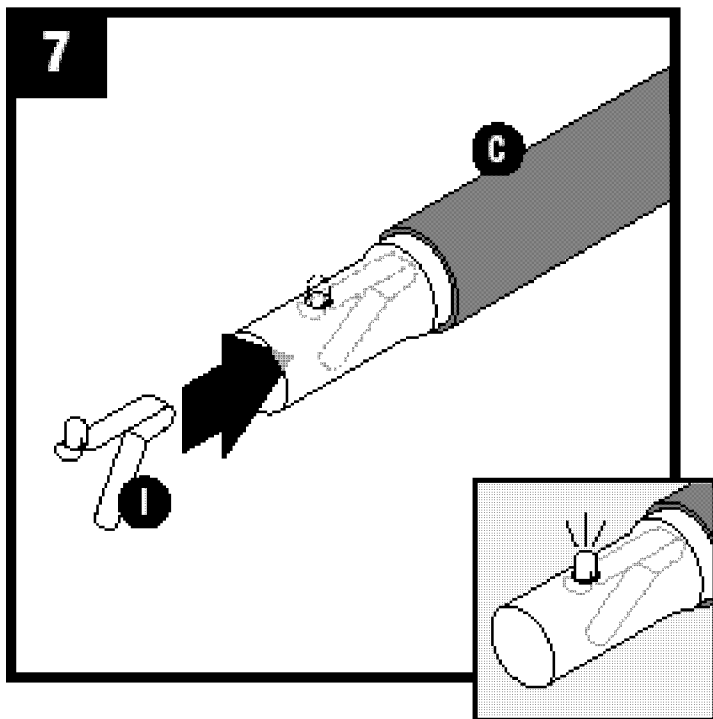

Insérer le bouton d'enclenchement (I) dans la pôle d'extension (C). Répéter pour autres pôles (D).

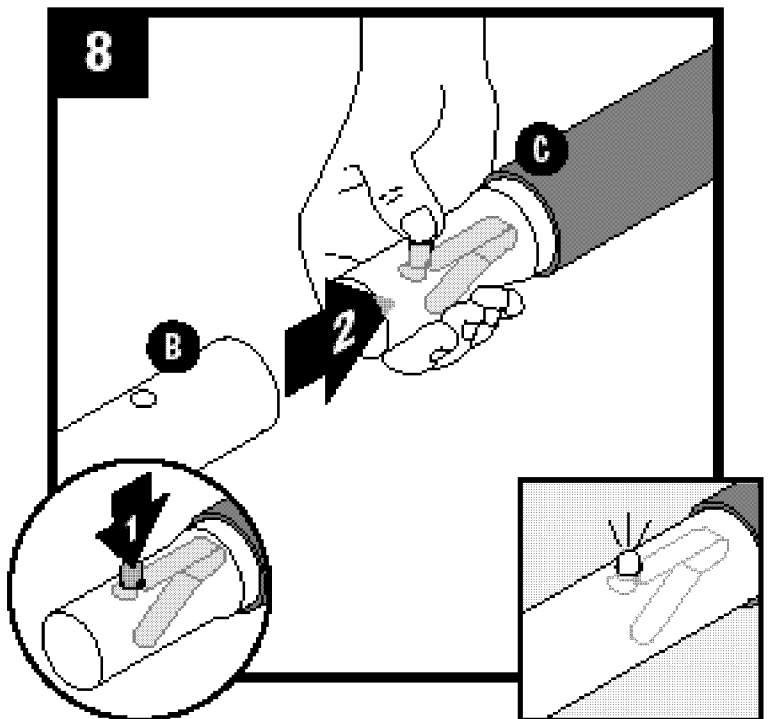

Enfoncer le bouton d'enclenchement (C) et l'insérer dans la pôle en aluminium (B). Répéter pour les autres pôles au besoin.

## Assemblage du déneige-toit (suite)

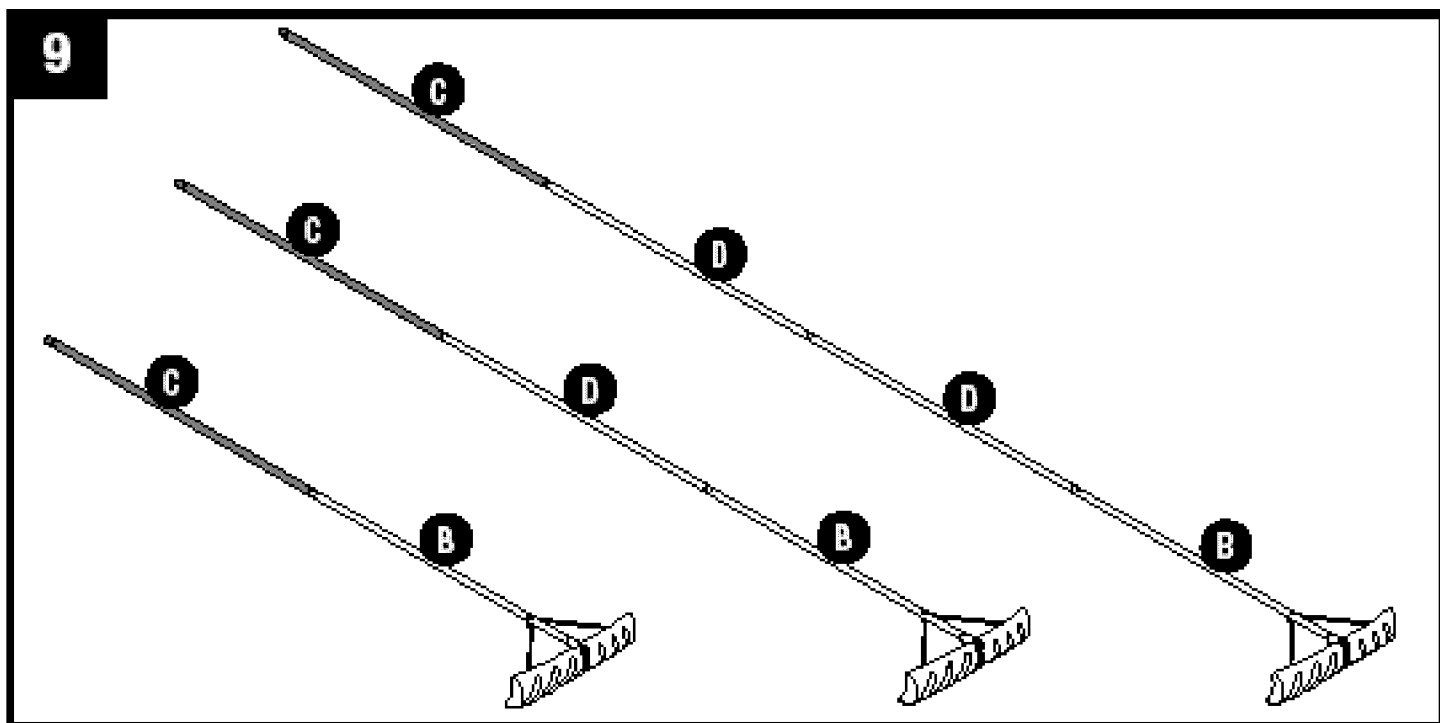

Des pôles supplémentaires (D) peuvent être ajoutées s'il y a lieu entre la pôle d'aluminium (B) et la pôle d'extension (C).  
Pour fixer des pôles supplémentaires, se reporter à l'étape 8.

# Garantie

## Garantie limitée SUNCAST®

Votre produit SUNCAST® est assorti d'une GARANTIE LIMITÉE CONTRE LES DÉFAILLANCES RÉSULTANT DE VICES DE FABRICATION au moment de l'achat. Les dommages accessoires et indirects ne sont pas couverts.

### Réclamations au titre de la garantie

Pour soumettre une réclamation au titre de la garantie, contactez le fabricant, SUNCAST® CORPORATION, à l'adresse : 701 North Kirk Road, Batavia, Illinois, 60510. Composez le numéro sans frais 1 800 846-2345 ou rendez-vous à l'adresse [www.Suncast.com](http://www.Suncast.com).

SUNCAST® réparera ou remplacera seulement les pièces défectueuses conformément aux conditions de la garantie. Dans certains cas, il est possible que les pièces de rechange ne soient pas identiques, mais elles offriront un rendement égal ou supérieur à celui de la pièce d'origine.

Nous pouvons exiger une preuve d'achat, par exemple l'original daté du reçu du magasin. Nous pouvons également exiger une preuve de la défaillance, par exemple une photographie ou le renvoi des composants défectueux à SUNCAST.

### LIMITATIONS DE GARANTIE

CETTE GARANTIE COUVRE SEULEMENT LES DÉFAUTS QUI AFFECTENT LA FORME, L'AJUSTEMENT OU LA FONCTION DU PRODUIT. Elle exclut le vieillissement naturel du produit, la décoloration, l'usure ordinaire, l'altération climatique ordinaire ou la rouille. Elle exclut les taches causées par la moisissure ou la résine d'arbres et les dommages causés par les animaux, y compris les insectes, la vermine ou les animaux domestiques. La garantie ne couvre pas les dommages causés par les catastrophes naturelles, notamment les vents de plus de 104 km/h, les tornades, les ouragans, les microrafales, la grêle, les inondations, les blizzards, la chaleur extrême, la pollution ou les incendies.

Les mesures suivantes annuleront la garantie : assemblage incorrect; assemblage sur une fondation autre que celle décrite dans les instructions d'assemblage; utilisation au-delà de la capacité prévue et raisonnable; utilisation impropre; utilisation abusive; non-exécution de l'entretien ordinaire; modification; nettoyage avec des outils abrasifs; exposition du produit à des sources de chaleur et au vandalisme. Le fait de peindre, sabler et nettoyer avec des produits chimiques puissants déconseillés pour les plastiques entraînera l'annulation de la garantie sur les composants en résine. La modification du produit d'origine annule toutes les garanties. Suncast n'endosse aucune responsabilité concernant tout produit modifié ou les conséquences résultant de la défaillance d'un produit modifié. Les dommages causés par le déplacement ou le transport du produit annuleront la garantie. Le démontage de ce produit à des fins autres qu'une réparation autorisée annulera la garantie.

Suncast n'est aucunement responsable de la perte d'utilisation du produit, de la main-d'œuvre pour réparation ou des frais d'inspection ou de mise au rebut.

CETTE GARANTIE EST NON CESSIBLE. ELLE EST UNIQUEMENT VALABLE POUR UNE UTILISATION DOMESTIQUE NORMALE. LA GARANTIE SERA ANNULÉE EN CAS D'UTILISATION COMMERCIALE OU INDUSTRIELLE. ELLE EXCLUT LES ARTICLES EN DÉMONSTRATION, LES FINIS DE SÉRIE ET LES ARTICLES DONT L'EMBALLAGE A ÉTÉ OUVERT.

### Avis

Suncast ne garantit aucunement la conformité du produit avec les exigences de la ville, du comté, de la province ou de l'association de copropriétaires ou de zonage. Il incombe au propriétaire d'obtenir tous les permis et de satisfaire à toutes les autres exigences nécessaires relativement à l'installation, à la construction et à l'utilisation.

LA RESPONSABILITÉ DU FABRICANT EN VERTU DE LA PRÉSENTE SE LIMITE À LA RÉPARATION OU AU REMPLACEMENT DU PRODUIT DÉFECTUEUX OU DE LA PIÈCE DÉFECTUEUSE ET LE FABRICANT NE POURRA EN AUCUN CAS ÊTRE TENU RESPONSABLE DE DOMMAGES ACCESSOIRES OU INDIRECTS POUVANT RÉSULTER D'UN QUELCONQUE VICE DE FABRICATION OU DE MATÉRIEL OU DE LA VIOLATION D'UNE QUELCONQUE GARANTIE EXPRESSE OU TACITE.

*La présente garantie vous confère des droits spécifiques, et vous pouvez bénéficier d'autres droits qui varient d'une juridiction à l'autre. Certaines provinces n'autorisant pas l'exclusion ou la limitation des dommages indirects ou accessoires, la limitation ou l'exclusion ci-dessus peut ne pas s'appliquer à votre cas.*

## Antes de comenzar

- **Lea completamente las instrucciones antes de iniciar el armado.**  
Este kit contiene piezas que pueden dañarse si se arman incorrectamente o en la secuencia equivocada.
- **Siga las instrucciones.**  
Suncast no es responsable del reemplazo de las piezas dañadas o perdidas debido al armado incorrecto.
- **Verifique que tenga todas las piezas antes de comenzar el armado.**  
Use la lista de la página 3 y asegúrese de tener todas las piezas necesarias para armar el rastrillo de techo.



## ADVERTENCIA

- Repare o reemplace inmediatamente cualquier pieza rota.
- Suncast no se hace responsable por daños causados por condiciones meteorológicas o mal uso.
- Este kit contiene piezas con bordes metálicos. Tenga cuidado al manipularlas.

## Herramientas necesarias para la instalación

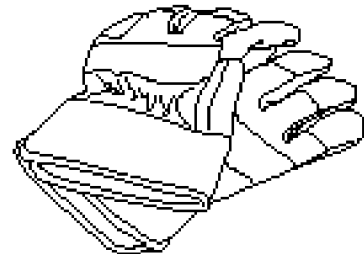
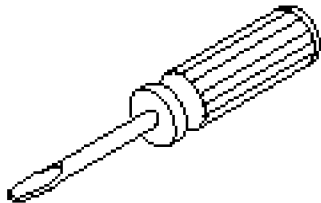

## Productos y piezas de repuesto Suncast

Para comprar piezas de repuesto Suncast y obtener información acerca de otros productos Suncast, visite nuestro sitio web o llame por teléfono.

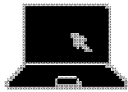

[www.suncast.com](http://www.suncast.com)  
24 horas al día, 7 días a la semana, los 365 días del año.



1-800-846-2345 o 1-630-879-2050

# Piezas - SRR1600 & SRR2100

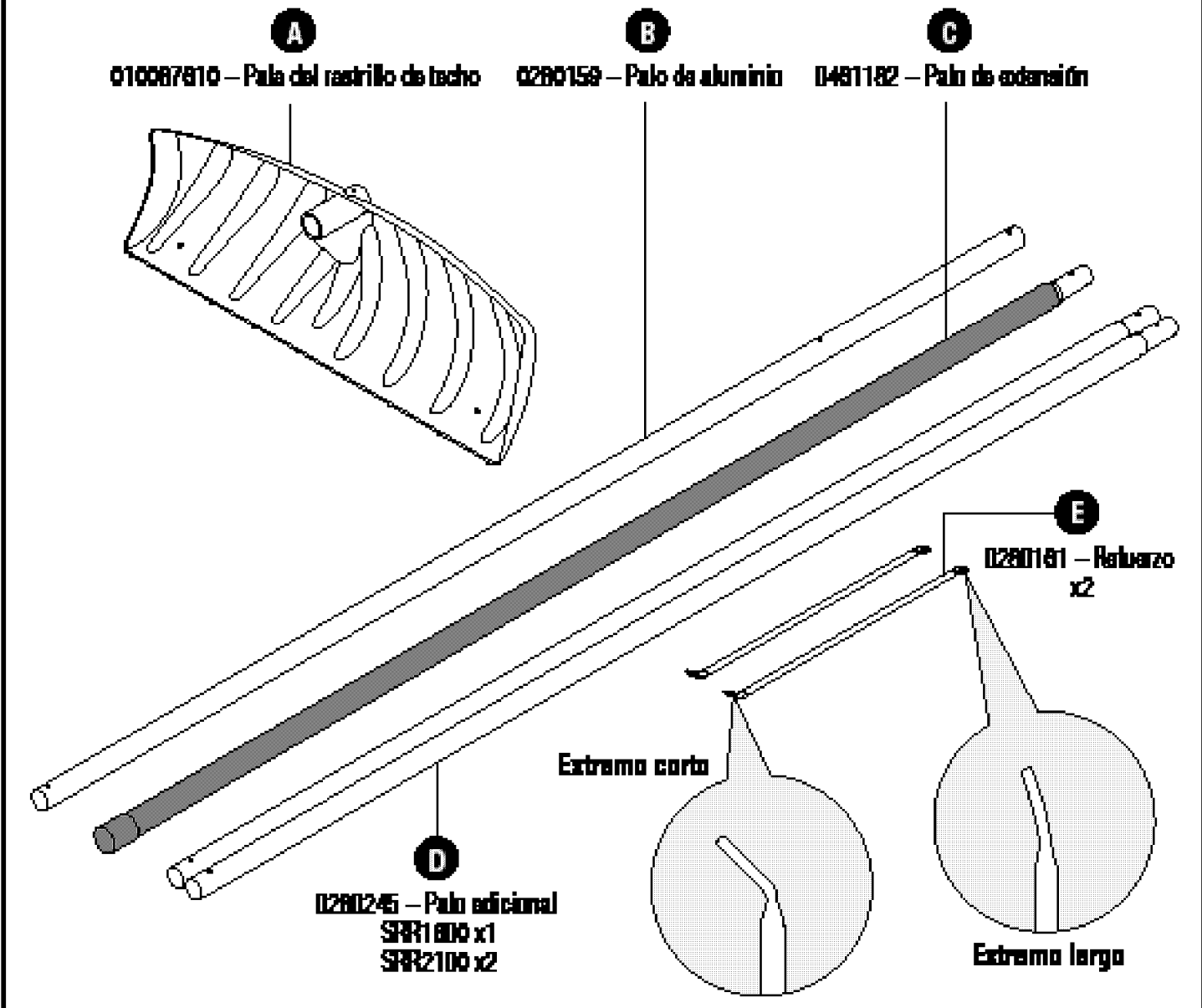

## Hardware

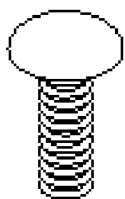

**F**  
Perno  
x2



**G**  
Tuerca de palomilla  
x4

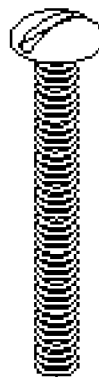

**H**  
Tornillo de 1 3/4" (29,03 cm)  
x2

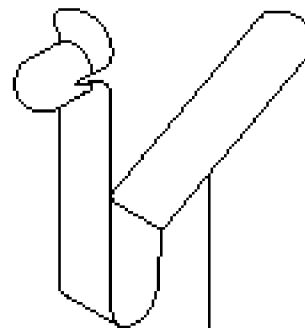

**I**  
Botón a presión  
SRR1600 x2  
SRR2100 x3



**K**  
Arandala curva  
x2

Se muestra el tamaño real

## Armado del rastrillo de techo

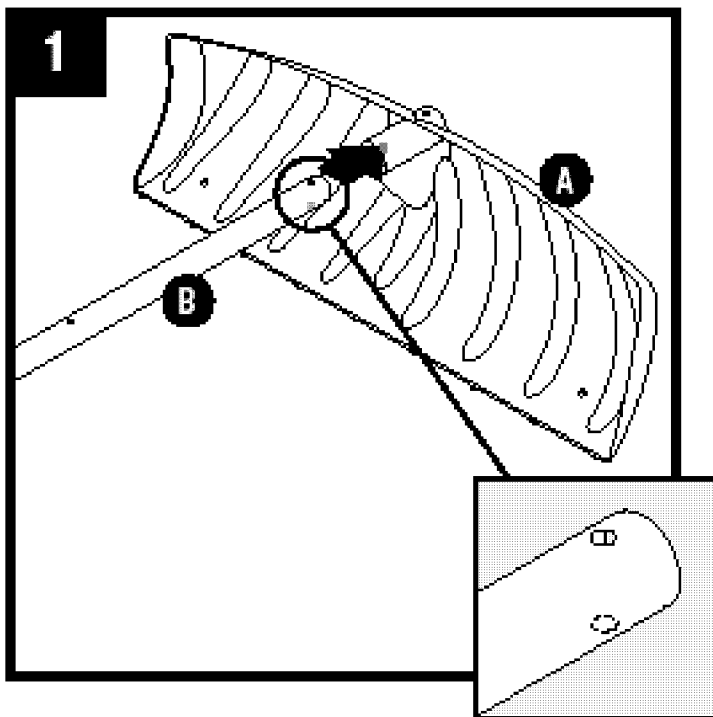

Introduzca el palo de aluminio (B) dentro de la pala del rastrillo de techo (A).

**Nota:** Asegúrese de que este extremo del palo tenga dos orificios.

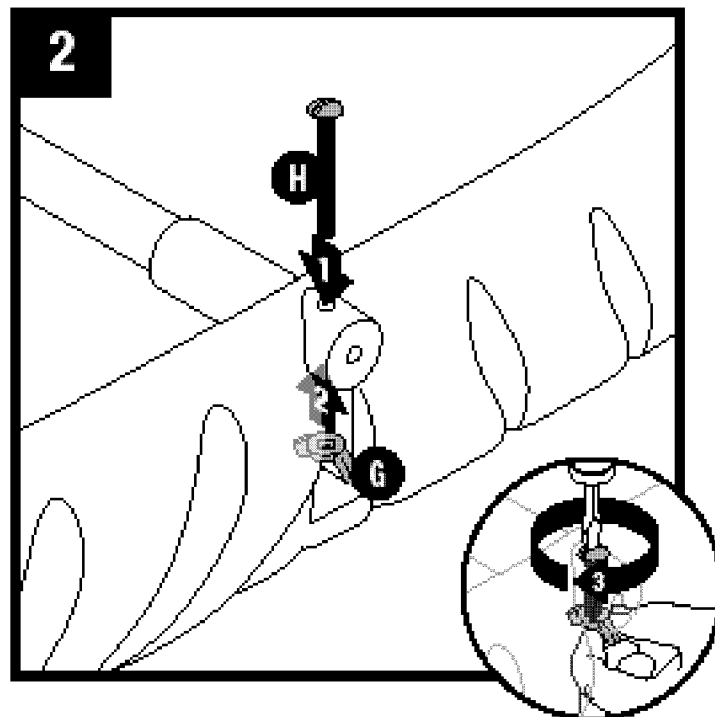

Introduzca el tornillo de 1 3/4" (H), la tuerca de palomilla (G) y apriete.

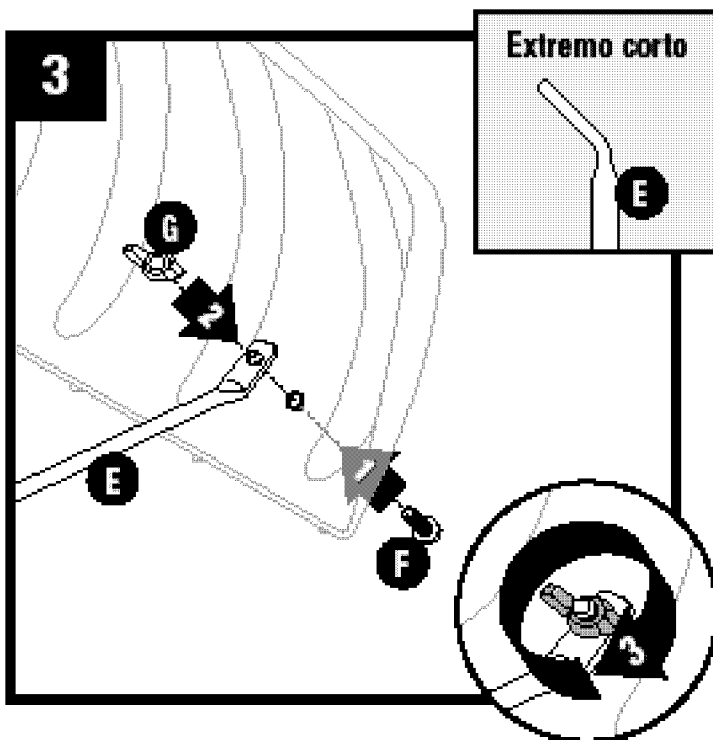

Coloque el extremo corto del refuerzo (E) en la pala del rastrillo de techo (A) usando un perno (F) y una tuerca de palomilla (G). Repita este paso para el otro refuerzo.

**Nota:** **NO** apriete completamente las tuercas de palomilla.

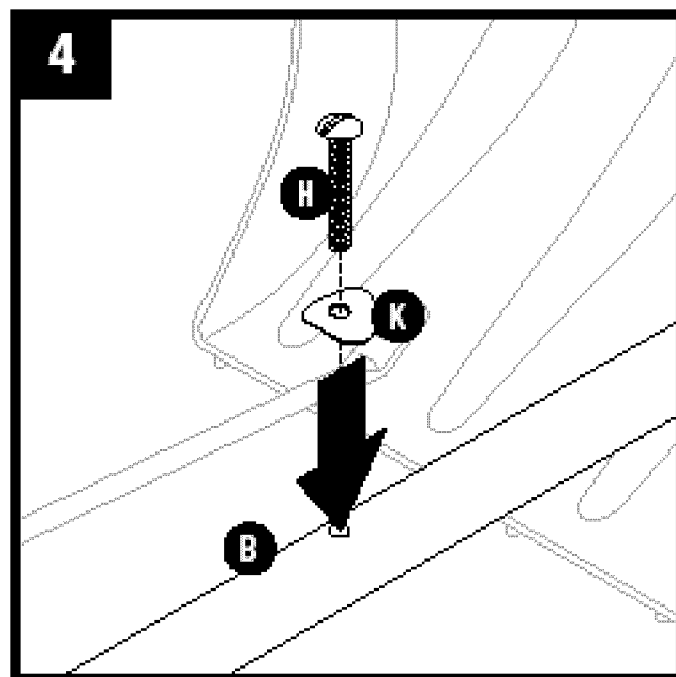

Introduzca el tornillo de 1 3/4" (H) y la arandela curva en el palo de aluminio (B).



## Armado del rastrillo de techo (continuación)

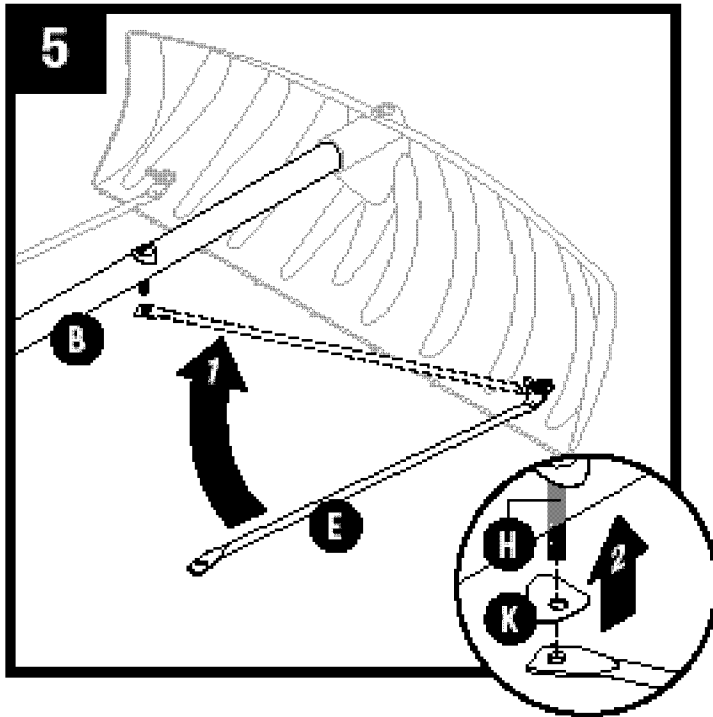

Haga girar el refuerzo (E) debajo del palo de aluminio (B) e introduzca la arandela curva (K) y el refuerzo en el tornillo de 1 3/4" (H). Repita este paso para el otro refuerzo.

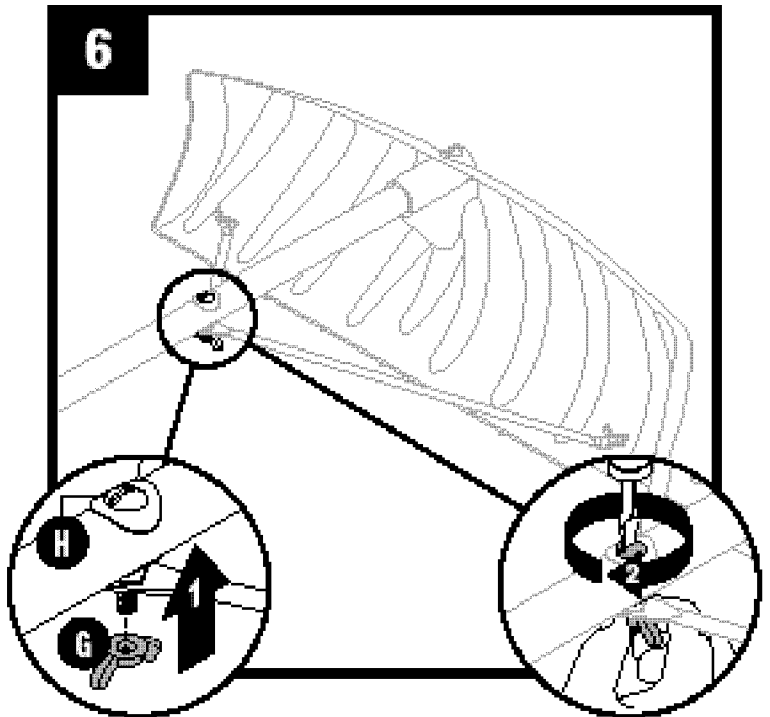

Coloque la tuerca de palomilla (G) en el tornillo de 1 3/4" (H) y apriete todas las piezas.

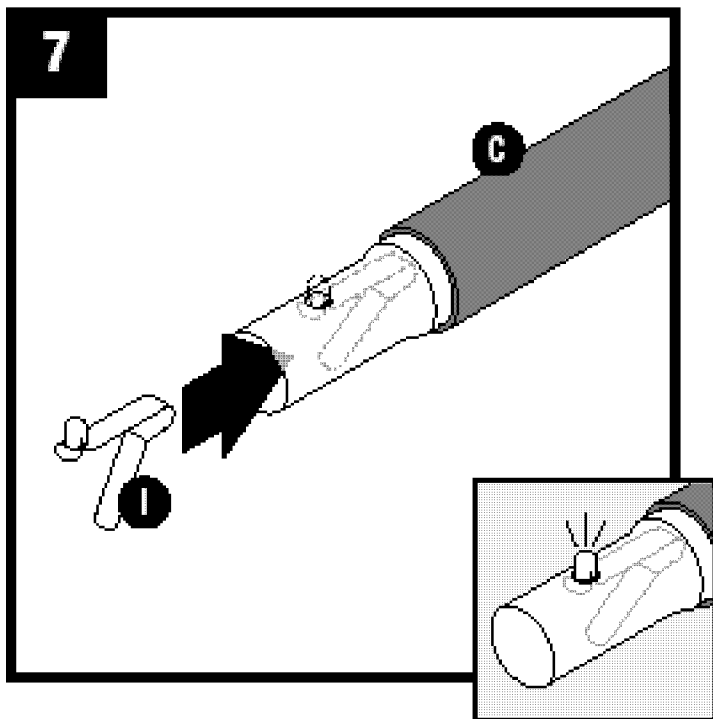

Introduzca el botón a presión (I) dentro del palo de extensión (C). Repita este paso para los palos adicionales (D).

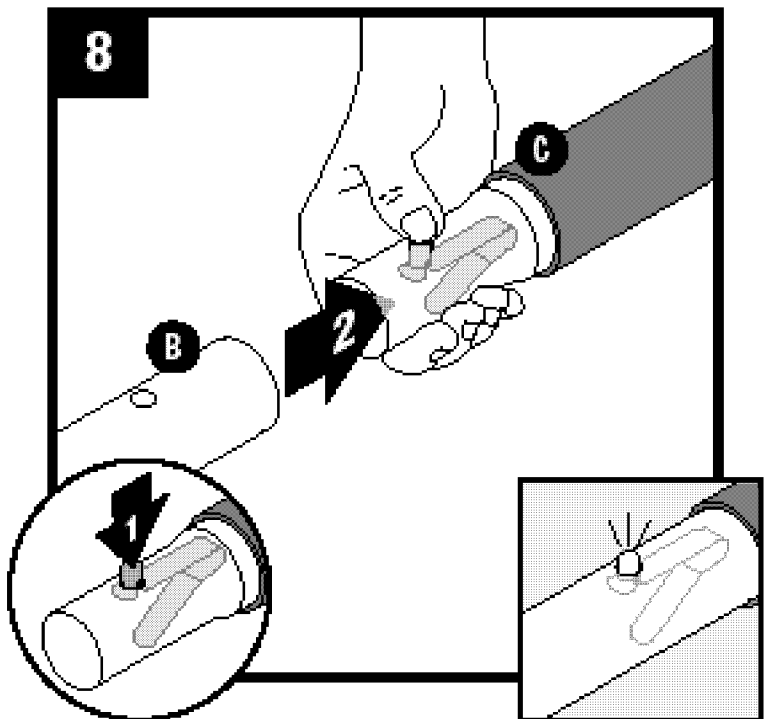

Presione el botón a presión (C) e introdúzcalo dentro del palo de aluminio (B). Si es necesario, repita este paso para los palos adicionales.

## Armado del rastrillo de techo (continuación)

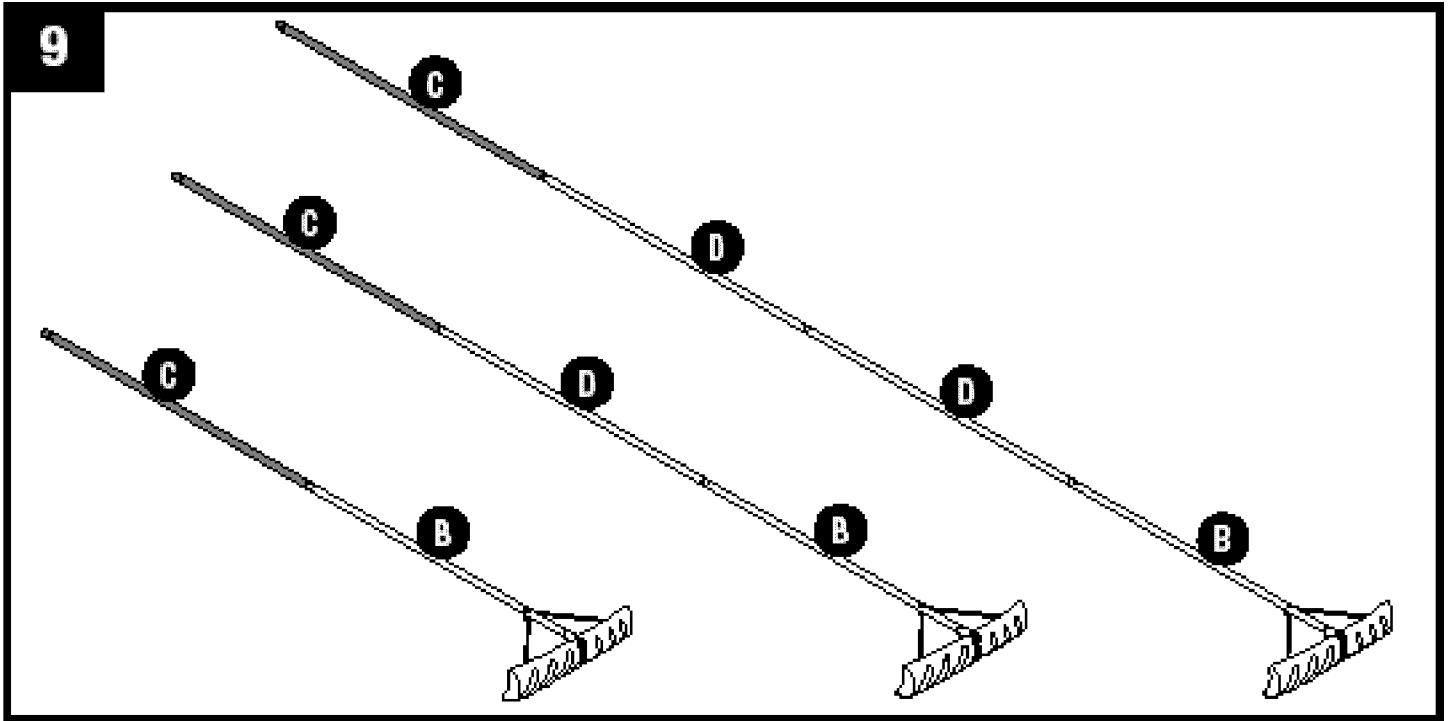

Si es necesario, se pueden agregar palos adicionales (D) entre el palo de aluminio (B) y el palo de extensión (C). Para agregar palos adicionales, consulte el paso 8.

# Garantía

## Garantía limitada de SUNCAST®

Su producto SUNCAST® tiene una GARANTÍA LIMITADA CONTRA FALLOS QUE RESULTEN DE DEFECTOS EN LA MANO DE OBRA al momento de la compra. Los daños incidentales y emergentes no están cubiertos.

### Reclamaciones por garantía

Para presentar una reclamación en virtud de la garantía, comuníquese con el fabricante, SUNCAST® CORPORATION, 701 North Kirk Road, Batavia, Illinois, 60510. Llame gratuitamente al (800) 846-2345 o visite [www.Suncast.com](http://www.Suncast.com).

SUNCAST® reparará o reemplazará solo las partes que hayan presentado fallos bajo los términos de la garantía. En algunos casos, las partes de reemplazo podrán no ser idénticas, pero su rendimiento será igual o superior al de la parte original.

Podemos requerir comprobante de compra. El comprobante de compra puede ser la factura original de la tienda con fecha. Podemos requerir evidencia de fallo. La evidencia de fallo puede comprender fotografías o el envío de los componentes con fallos a SUNCAST.

### LIMITACIONES DE LA GARANTÍA

ESTA GARANTÍA CUBRE ÚNICAMENTE DEFECTOS QUE AFECTEN A LA FORMA, AJUSTE O FUNCIÓN DE LA UNIDAD. Excluye el envejecimiento natural de la unidad, cambios de color, uso y desgaste común, deterioro común por exposición a la intemperie, decoloración por exposición al sol y oxidación. Excluye las manchas causadas por moho, enmohecimiento o savia de árboles, y el daño causado por animales, como insectos, alimañas o mascotas domésticas. La garantía no cubre daños causados por fenómenos naturales, incluidos, entre otros: vientos superiores a 65 mph, tornados, huracanes, microrráfagas, granizo, inundaciones, ventiscas, calor extremo, contaminación o incendios.

Las siguientes acciones anulan la garantía: montaje incorrecto, montaje sobre una base distinta a la descrita en las instrucciones de montaje, uso a una capacidad superior a la indicada y razonable, mal uso, abuso, falta de mantenimiento común, modificación, limpieza con herramientas abrasivas, exposición de la unidad a fuentes de calor y vandalismo. El pintar, pulir con chorro de arena y limpiar con productos químicos abrasivos no recomendados para plásticos anula la garantía sobre los componentes de resina. La modificación del producto original anula todas las garantías. Suncast no asume ninguna responsabilidad por ningún producto modificado ni por las consecuencias del fallo de un producto modificado. Los daños debidos al traslado, transporte o reubicación del producto anulan la garantía. El desmontaje de esta unidad por razones que no sean una reparación autorizada anula la garantía.

Suncast no se responsabiliza de lo siguiente: pérdida del uso de la unidad; mano de obra para reparaciones; tasas de inspección ni costos de desecho.

ESTA GARANTÍA NO ES TRANSFERIBLE. ES VÁLIDA ÚNICAMENTE PARA EL USO DOMÉSTICO NORMAL. EL USO COMERCIAL O INDUSTRIAL ANULA LA GARANTÍA. LA GARANTÍA EXCLUYE LOS MODELOS EN EXHIBICIÓN Y LAS UNIDADES EN LIQUIDACIÓN Y EN CAJAS ABIERTAS.

### Aviso

Suncast no garantiza que esta unidad cumpla con las normas municipales, del condado, estatales o de asociaciones de propietarios de viviendas, ni con requisitos de zonificación.. El propietario es responsable de la obtención de todos los permisos y del cumplimiento de otros requisitos necesarios para la colocación, construcción y uso.

LA RESPONSABILIDAD CIVIL DEL FABRICANTE EN VIRTUD DE LO AQUÍ ESTIPULADO SE LIMITA SOLAMENTE A LA REPARACIÓN O REMPLAZO DEL PRODUCTO O PARTE DEFECTUOSOS, Y EL FABRICANTE BAJO NINGUNA CIRCUNSTANCIA SERÁ RESPONSABLE POR NINGÚN DAÑO INCIDENTAL O EMERGENTE QUE PUEDA SURGIR DE CUALQUIER DEFECTO EN LOS MATERIALES O LA MANO DE OBRA, O DEL INCUMPLIMIENTO DE CUALQUIER GARANTÍA EXPRESA O IMPLÍCITA.

*Esta garantía le brinda derechos legales específicos y quizás usted tenga otros derechos que variarán en función del estado. Algunos estados no permiten la exclusión o limitación de daños incidentales o emergentes; es posible que la limitación o exclusión no sea aplicable a su caso.*

